

Manual del usuario L1455

Contenido

Manual del usuario L1455	13
Su sistema de tanques de tinta	14
Características generales del producto	15
Uso del panel de control	15
Botones e indicadores del panel de control	16
Iconos de estado.....	17
Botón de estado	18
Cómo configurar una contraseña y bloquear el panel de control	19
Cómo introducir caracteres en la pantalla LCD	21
Cómo utilizar ajustes predefinidos.....	21
Cómo cambiar el idioma de la pantalla LCD	23
Cómo ajustar los sonidos del panel de control	24
Cómo ajustar el brillo de la pantalla	25
Cómo desactivar el ajuste Agotado tiempo func.....	26
Ubicación de los componentes del producto	27
Piezas del producto - Superior y Frontal	28
Piezas del producto - Recorrido del papel	30
Piezas del producto - Interior	31
Piezas del producto - Posterior.....	32
Cómo utilizar los ajustes del modo de ahorro de energía	32
Cómo cambiar los ajustes de ahorro de energía	33
Cómo cambiar los ajustes del temporizador de reposo	34
Cómo cambiar los ajustes del temporizador de apagado	35
Soluciones de Epson Connect para teléfonos inteligentes, tabletas y más.....	35
Cómo utilizar Epson Email Print	36
Cómo utilizar la aplicación móvil Epson iPrint.....	37
Cómo utilizar Epson Remote Print	37
Cómo utilizar Epson Scan to Cloud	38
Cómo utilizar Google Cloud Print	39
Cómo configurar Google Cloud Print en un Chromebook.....	40

Cómo imprimir con su dispositivo Android utilizando Epson Print Enabler	41
Cómo imprimir con Fire OS	41
Cómo imprimir desde dispositivos móviles con Windows 10	42
Cómo utilizar la aplicación Epson Print and Scan con tabletas Windows	42
Cómo configurar el producto en una red Wi-Fi o alámbrica	44
Cómo configurar el modo de infraestructura Wi-Fi	44
Cómo seleccionar los ajustes de red inalámbrica desde el panel de control	45
Cómo configurar el modo Wi-Fi Direct.....	47
Cómo activar el modo Wi-Fi Direct	48
Wi-Fi Protected Setup (WPS).....	50
Cómo utilizar WPS para conectar el producto a una red	50
Cómo imprimir una hoja de estado de la red	52
Cómo cambiar o actualizar las conexiones de red	53
Cómo acceder a la utilidad Web Config.....	53
Cómo cambiar una conexión USB a una conexión Wi-Fi	53
Cómo cambiar una conexión Wi-Fi a una conexión de red alámbrica	54
Cómo conectar el producto a un router Wi-Fi nuevo.....	54
Cómo desactivar las funciones de Wi-Fi.....	55
Cómo cargar papel	56
Cómo cargar papel para documentos en la bandeja	56
Cómo cargar papel para fotos en la bandeja.....	62
Cómo cargar sobres en la bandeja.....	67
Cómo cargar papel y sobres en el alimentador de papel posterior	71
Capacidad de carga de papel.....	75
Papeles Epson disponibles	76
Ajustes de tipo de papel - Software de la impresora	78
Cómo seleccionar los ajustes de papel para cada fuente - Panel de control.....	78
Ajustes de tipo de papel - Panel de control	80
Cómo seleccionar los ajustes de papel predeterminados - Administrador	80
Cómo seleccionar los ajustes de fuente de papel predeterminados.....	81
Opciones de fuente de papel	82
Cómo seleccionar los ajustes de impresión universal	83
Opciones de Config. universal impres.	84

Cómo colocar originales en el producto	85
Cómo colocar originales en el cristal del escáner.....	85
Cómo colocar originales en el alimentador automático de documentos.....	86
Cómo copiar	91
Cómo copiar documentos o fotos.....	91
Opciones de copiado.....	92
Ajustes de copiado	94
Cómo imprimir desde una computadora.....	96
Cómo imprimir con Windows.....	96
Cómo seleccionar los ajustes básicos de impresión - Windows	96
Opciones de fuente de papel - Windows.....	99
Opciones de calidad de impresión - Windows.....	99
Opciones de impresión de múltiples páginas - Windows	100
Cómo seleccionar los ajustes de impresión a doble cara - Windows.....	100
Opciones de impresión a doble cara - Windows	102
Ajustes de densidad de impresión - Windows.....	103
Cómo seleccionar opciones adicionales de composición e impresión - Windows	104
Opciones personalizadas de corrección de color - Windows	106
Opciones de imagen y Ajustes adicionales - Windows	107
Ajustes de encabezado/pie de página- Windows.....	108
Cómo seleccionar ajustes predefinidos de impresión - Windows	109
Cómo seleccionar los ajustes extendidos - Windows	111
Ajustes extendidos - Windows	112
Cómo imprimir su documento o foto - Windows	113
Cómo seleccionar los ajustes de impresión predeterminados - Windows	114
Cómo cambiar el idioma de las pantallas del software de la impresora	115
Cómo cambiar las opciones de actualización automática	116
Cómo imprimir en un Mac	117
Cómo seleccionar los ajustes básicos de impresión - Mac	118
Opciones de fuente de papel - Mac	121
Opciones de calidad de impresión - Mac	121
Opciones de impresión - Mac	122
Cómo seleccionar los ajustes de configuración de página - Mac	122

Cómo seleccionar las opciones de composición de página - Mac	123
Cómo seleccionar los ajustes de impresión a doble cara - Mac	124
Opciones y ajustes de impresión a doble cara - Mac	125
Cómo gestionar el color - Mac	126
Ajuste de color y Opciones de color - Mac	127
Cómo seleccionar las preferencias de impresión - Mac	128
Preferencias de impresión - Mac	129
Cómo imprimir su documento o foto - Mac	130
Cómo revisar el estado de impresión - Mac	130
Cómo cancelar la impresión utilizando un botón del producto.....	131
Cómo escanear.....	132
Cómo iniciar un escaneo.....	132
Cómo escanear utilizando el panel de control del producto.....	132
Cómo cambiar los ajustes predeterminados de los botones de escaneo	134
Cómo escanear utilizando el icono Epson Scan 2	134
Cómo escanear desde un programa de escaneo	136
Cómo escanear con Epson Scan 2	138
Ajustes de escaneo adicionales - ficha Ajustes principales	141
Ajustes de escaneo adicionales - ficha Ajustes avanzados	141
Opciones de formato de imagen.....	143
Cómo enviar un fax	144
Cómo conectar un teléfono o un contestador	144
Cómo configurar las funciones de fax	149
Cómo configurar las funciones de fax utilizando el panel de control del producto	149
Cómo seleccionar su país o región	150
Cómo seleccionar la hora y la fecha	151
Cómo utilizar el Asistente de configuración de fax.....	152
Cómo seleccionar el tipo de línea	155
Cómo configurar el número de timbres	156
Cómo seleccionar los ajustes de salida de fax.....	158
Configuración de salida - Fax	160
Cómo seleccionar ajustes de fax avanzados	162
Configuración básica - Fax	163

Configuración de envío - Fax	164
Configuración de recepción - Fax	165
Configuración de seguridad - Fax	166
Cómo imprimir informes de fax	166
Opciones de informes de fax	167
Cómo configurar las funciones de fax con la utilidad FAX Utility	167
Cómo configurar listas de contactos y grupos de contactos	169
Cómo configurar los contactos utilizando el panel de control del producto.....	170
Cómo crear un contacto.....	170
Cómo editar o borrar un contacto.....	172
Cómo crear un grupo de contactos	174
Cómo editar o borrar un grupo	176
Cómo configurar listas de marcado rápido/marcado de grupos con la utilidad FAX Utility	178
Cómo enviar un fax	182
Cómo enviar un fax desde el panel de control del producto	182
Cómo enviar un fax desde el panel de control	183
Ajustes de envío de fax	185
Cómo marcar números de fax desde un teléfono conectado al producto	186
Cómo enviar un fax a una hora específica	187
Cómo enviar un fax a pedido	188
Cómo enviar un fax guardado.....	189
Cómo enviar un fax con la utilidad FAX Utility - Windows.....	192
Cómo enviar un fax con la utilidad FAX Utility - Mac.....	194
Cómo recibir faxes	197
Cómo recibir un fax.....	197
Cómo recibir un fax automáticamente	198
Cómo recibir un fax manualmente.....	198
Cómo recibir un fax por ciclo de sondeo.....	199
Cómo ver un fax en la pantalla LCD	199
Cómo revisar el estado del fax	200
Cómo utilizar tarjetas de memoria y dispositivos USB con el producto	202
Cómo introducir una tarjeta de memoria	202
Tipos de tarjetas de memoria	203

Especificaciones de los archivos en tarjetas de memoria o dispositivos USB	203
Cómo extraer una tarjeta de memoria	204
Cómo conectar y utilizar una unidad flash USB o un dispositivo externo	205
Cómo ver e imprimir fotos utilizando la pantalla LCD	206
Cómo ver e imprimir fotos JPEG individuales	206
Cómo imprimir todas las fotos JPEG	208
Cómo ver e imprimir archivos TIFF	209
Opciones de Ajustes de imagen - Modo de dispositivos	210
Opciones de Ajustes de impresión - Modo de dispositivos	211
Cómo transferir fotos en una tarjeta de memoria o dispositivo USB.....	211
Cómo configurar las interfaces de dispositivos de memoria	212
Cómo transferir archivos desde un dispositivo de memoria a su computadora	213
Cómo cargar un dispositivo USB con el producto	214
Cómo rellenar la tinta	215
Precauciones de seguridad relacionadas a la tinta	215
Cómo revisar los niveles de tinta	217
Cómo revisar los niveles de tinta en el producto.....	217
Cómo revisar los niveles de tinta - Windows	218
Cómo revisar los niveles de tinta - Mac	220
Cómo desactivar las ofertas especiales con Windows	221
Cómo comprar tinta y cajas de mantenimiento Epson	223
Códigos de las botellas de tinta y la caja de mantenimiento	223
Cómo rellenar los tanques de tinta	223
Cómo reemplazar la caja de mantenimiento	228
Cómo ajustar la calidad de impresión	231
Mantenimiento del cabezal de impresión	231
Cómo revisar los inyectores del cabezal de impresión	231
Cómo revisar los inyectores con el panel de control del producto.....	232
Cómo revisar los inyectores con una utilidad de la computadora	234
Cómo limpiar el cabezal de impresión	236
Cómo limpiar el cabezal de impresión con el panel de control del producto	236
Cómo limpiar el cabezal de impresión con una utilidad de la computadora	238
Cómo alinear el cabezal de impresión	240

Cómo alinear el cabezal de impresión con el panel de control del producto	241
Cómo purgar la tinta	242
Cómo purgar la tinta con una utilidad de la computadora	242
Cómo limpiar la guía del papel	244
Cómo revisar el número de hojas que han avanzado por el producto	244
Cómo revisar el contador de hojas - Windows	245
Cómo revisar el contador de hojas - Mac	246
Cómo limpiar y transportar el producto	248
Cómo limpiar el producto	248
Cómo transportar el producto	250
Solución de problemas	255
Cómo obtener actualizaciones del software	255
Mensajes de estado del producto	256
Códigos de error del Menú estado	257
Cómo ejecutar una prueba del producto	259
Cómo restablecer los valores predeterminados del panel de control	261
Solución de problemas de configuración	262
El producto hace ruido tras rellenar la tinta	263
Problemas con la instalación del software	263
Solución de problemas de red	264
El producto no se puede conectar a un punto de acceso o router inalámbrico	264
El software de red no puede encontrar el producto en una red	265
El producto no aparece en la ventana de impresoras de Mac	266
No puede imprimir por medio de una red	267
No puede escanear por medio de una red	269
Solución de problemas de copiado	270
El producto hace ruido, pero no copia	270
El producto hace ruido cuando está inactivo durante un tiempo	270
Solución de problemas de papel	270
Problemas con la alimentación del papel	271
Obstrucciones de papel dentro del producto	272
Obstrucciones de papel en la bandeja de papel	273
Obstrucciones de papel en la unidad dúplex (tapa trasera)	275

Obstrucciones de papel en el alimentador automático de documentos.....	279
Problemas con la expulsión del papel	282
Solución de problemas de impresión desde una computadora	282
No se imprime nada.....	282
El icono del producto no aparece en la barra de tareas de Windows	283
La impresión es lenta.....	284
Solución de problemas de composición de página y contenido	285
La imagen está invertida.....	285
Se imprimen demasiadas copias.....	286
Se imprimen hojas en blanco	286
Los márgenes en la impresión son incorrectos.....	287
Se imprimen caracteres incorrectos	287
El tamaño o la posición de la imagen son incorrectos	287
La impresión está inclinada	288
Solución de problemas con la calidad de impresión	288
Aparecen líneas claras u oscuras en la impresión.....	289
La impresión está borrosa o manchada.....	290
La impresión presenta un aspecto tenue o tiene espacios en blanco.....	291
La impresión presenta un aspecto granuloso	292
Los colores son incorrectos	293
Aparece un mensaje indicando que es necesario reiniciar los niveles de tinta	295
Solución de problemas de escaneo	295
El software de escaneo no funciona correctamente	295
No puede iniciar el programa Epson Scan 2.....	296
Solución de problemas con la calidad de la imagen escaneada	297
Solo aparecen unos puntos en la imagen.....	297
Aparece una línea de puntos en todas las imágenes escaneadas	297
Las líneas rectas de la imagen aparecen torcidas.....	298
La imagen está distorsionada o borrosa.....	298
Los colores aparecen dispares en los bordes de la imagen	299
La imagen es demasiado oscura.....	299
La parte posterior de la imagen original aparece en la imagen escaneada	299
Aparecen patrones ondulados en una imagen	299

Los colores de la imagen escaneada no coinciden con los colores originales.....	300
Los bordes de la imagen escaneada se recortan	300
Solución de problemas de fax	300
No puede enviar o recibir faxes	301
No puede recibir faxes con un teléfono conectado al producto	302
Solución de problemas con las tarjetas de memoria	302
La tarjeta de memoria no cabe en la ranura	303
No puede ver o imprimir fotos de una tarjeta de memoria o dispositivo.....	303
No puede transferir fotos a o desde una tarjeta de memoria o dispositivo.....	304
No puede acceder a la tarjeta de memoria desde un Mac en la red	304
Cómo desinstalar el software del producto.....	304
Cómo desinstalar el software del producto - Windows	304
Cómo desinstalar el software del producto - Mac	306
Dónde obtener ayuda.....	307
Especificaciones técnicas	310
Requisitos de sistema para Windows.....	310
Requisitos para un sistema Mac	311
Especificaciones de escaneo	311
Especificaciones del alimentador automático de documentos	312
Especificaciones del dispositivo fax	312
Especificaciones del papel	313
Especificaciones del área de impresión	315
Especificaciones de la tinta	316
Especificaciones de las tarjetas de memoria.....	317
Especificaciones de las dimensiones.....	317
Especificaciones eléctricas	318
Especificaciones ambientales	319
Especificaciones de la interfaz	319
Especificaciones de la interfaz de red	319
Especificaciones de seguridad y homologaciones	320
Avisos.....	322
Atención usuarios en la provincia de Buenos Aires, Argentina	322
FCC Compliance Statement.....	322

Avisos del software	325
Marcas comerciales	328
Aviso de derechos reservados	328
libTIFF Software Acknowledgment.....	329
Una nota sobre el uso responsable de los materiales con derechos de autor	329
Lapso de tiempo predeterminado para la gestión de energía de los productos Epson.....	330
Atribución de derechos reservados	330

Manual del usuario L1455

Bienvenido al *Manual del usuario* de la impresora L1455.

Para una versión PDF imprimible de esta guía, haga clic [aquí](#).

Su sistema de tanques de tinta

Debe confirmar visualmente los niveles de tinta de los tanques del producto con frecuencia. Para obtener resultados de impresión óptimos, llene los tanques de tinta hasta la línea superior por lo menos una vez al año.

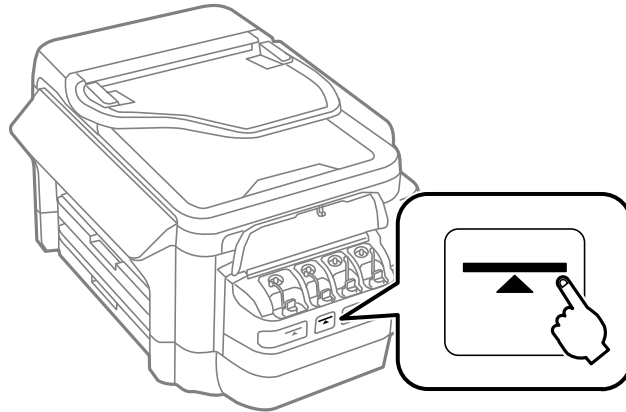

Nota: El producto tiene un sistema de alerta que le indica cuando el nivel de tinta está bajo. La precisión del sistema se basa en que los tanques de tinta sean rellenados correctamente. El producto no puede medir los niveles de tinta directamente, sino que calcula la cantidad de tinta restante mediante el conteo interno del uso de tinta. Es posible que el sistema de alerta genere mensajes imprecisos si no llena los tanques de tinta de acuerdo a estas instrucciones.

Revise visualmente los niveles de tinta de los tanques del producto para confirmar la cantidad de tinta restante. El uso continuo del producto cuando la tinta está agotada podría dañar el producto.

Para rellenar los tanques de tinta y reiniciar los niveles de tinta, haga clic en el enlace que aparece a continuación.

Temas relacionados

[Cómo rellenar la tinta](#)

Características generales del producto

Consulte las siguientes secciones para conocer las características generales de su producto.

[Uso del panel de control](#)

[Ubicación de los componentes del producto](#)

[Cómo utilizar los ajustes del modo de ahorro de energía](#)

[Soluciones de Epson Connect para teléfonos inteligentes, tabletas y más](#)

[Cómo utilizar Google Cloud Print](#)

[Cómo imprimir con su dispositivo Android utilizando Epson Print Enabler](#)

[Cómo imprimir con Fire OS](#)

[Cómo imprimir desde dispositivos móviles con Windows 10](#)

[Cómo utilizar la aplicación Epson Print and Scan con tabletas Windows](#)

Uso del panel de control

Consulte las siguientes secciones para aprender acerca del panel de control y cómo seleccionar los ajustes del panel de control.

[Botones e indicadores del panel de control](#)

[Cómo configurar una contraseña y bloquear el panel de control](#)

[Cómo utilizar ajustes predefinidos](#)

[Cómo cambiar el idioma de la pantalla LCD](#)

[Cómo ajustar los sonidos del panel de control](#)

[Cómo ajustar el brillo de la pantalla](#)

[Cómo desactivar el ajuste Agotado tiempo func.](#)

Tema principal: [Características generales del producto](#)

Botones e indicadores del panel de control

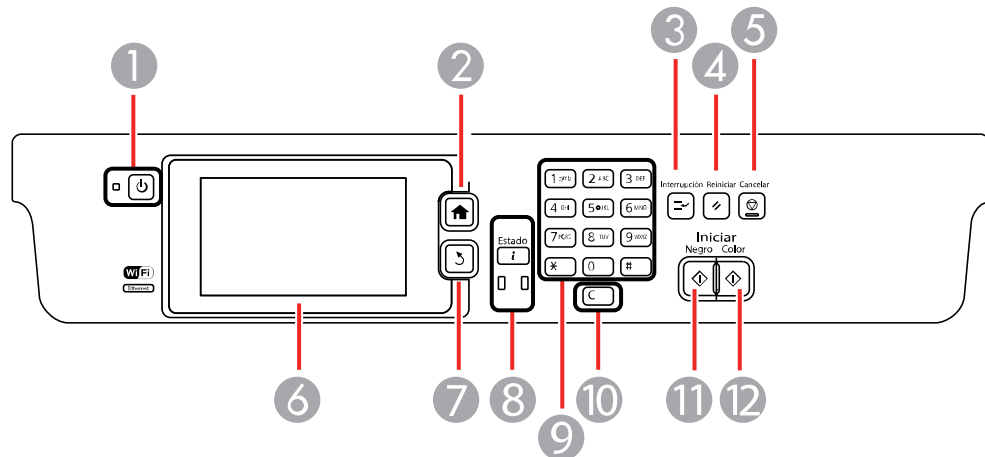

- 1 Botón e indicador de encendido
- 2 Botón de inicio
- 3 Botón **Interrupción**
- 4 Botón **Reiniciar**
- 5 Botón **Cancelar**
- 6 Pantalla LCD
- 7 Botón de volver
- 8 Botón e indicadores ***i* Estado**
- 9 Teclado numérico
- 10 Botón **C** de cancelar
- 11 Botón **Iniciar Negro**
- 12 Botón **Iniciar Color**









Iconos de estado







Botón de estado

Tema principal: [Uso del panel de control](#)

Iconos de estado

Los iconos de estado pueden aparecer en la pantalla LCD según el estado del producto. Seleccione el icono de Wi-Fi o el icono del estado de la red para ver o cambiar los ajustes de red actuales.

Icono	Descripción
	Muestra información adicional o instrucciones, por ejemplo, cómo cargar papel o colocar un documento en el cristal del escáner.
	Hay un documento en el alimentador automático de documentos.
	La caja de mantenimiento está casi llena. Pulse el botón i Estado para abrir el Menú estado, seleccione Info. de la impresora y revise el estado.
	La caja de mantenimiento está llena. Pulse el botón i Estado para abrir el Menú estado, seleccione Info. de la impresora y revise el estado.
	Hay datos de fax no leídos o no impresos guardados en el producto. Si el producto está configurado para guardar faxes recibidos en una computadora o en un dispositivo de almacenamiento externo, este icono también puede indicar que los faxes recibidos no se han guardado en la computadora o en el dispositivo de almacenamiento.
	Indica el uso de la memoria de fax.
	La memoria de fax está llena. Borre los faxes recibidos que ya se han leído o imprimido. Si el producto está configurado para guardar faxes recibidos en una computadora o en un dispositivo de almacenamiento externo, encienda la computadora o conecte el dispositivo de almacenamiento al producto.
	Indica que una conexión Wi-Fi o Ethernet se está procesando.
	Indica que no hay conexión Ethernet.

Icono	Descripción
	Indica que una conexión Ethernet ha sido establecida.
	Indica que no hay conexión Wi-Fi.
	Indica que ha ocurrido un error de red Wi-Fi o el producto está buscando una conexión.
	Indica que una conexión Wi-Fi ha sido establecida. El número de barras indica la potencia de la señal de la conexión.
 Adhoc	Indica que una conexión Ad-hoc ha sido establecida.
 Direct	Indica que una conexión del modo Wi-Fi Direct ha sido establecida.
 AP	Indica que una conexión del modo Simple AP ha sido establecida.

Tema principal: [Botones e indicadores del panel de control](#)

Botón de estado

Pulse el botón **Estado** del panel de control para ver el estado de la impresora y del trabajo de impresión actual.

Función	Descripción
Info. de la impresora	Muestra el estado de los consumibles y cualquier error que haya ocurrido con el producto. Seleccione el error de la lista para mostrar el mensaje de error.
Monitor de trabajo	Muestra el trabajo de impresión actual y cualquier trabajo pendiente.
Historial de trabajos	Muestra el historial de trabajos. Si un trabajo falla, se muestra un código de error en el historial.
Almacenamiento de trab	Seleccione Bandeja de entrada para mostrar los faxes recibidos que están almacenados en el historial del producto.

Tema principal: [Botones e indicadores del panel de control](#)

Cómo configurar una contraseña y bloquear el panel de control

Puede configurar una contraseña de administrador para bloquear los siguientes ajustes y prevenir cambios:

- Ajustes de configuración de Admin. del sistema
- Ajustes del modo de ahorro de energía
- Ajustes
- Contactos

Nota: Para obtener más información sobre los ajustes de administración, consulte la [Guía del administrador](#).

1. Pulse el botón  de inicio, si es necesario.
2. Seleccione  **Config.**

Verá una pantalla como esta:

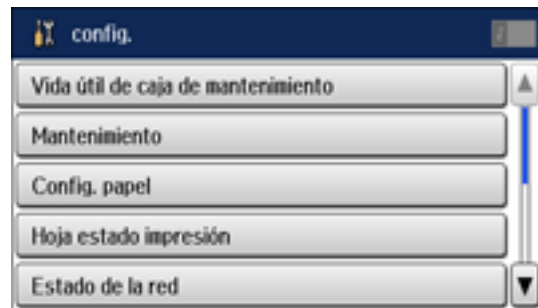

3. Desplácese hacia abajo y seleccione **Configuración admin.**
4. Seleccione **Contraseña admin.**
5. Seleccione **Registrar.**

Verá una pantalla como esta:

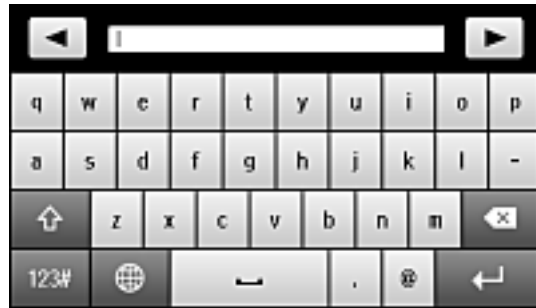

6. Use el teclado virtual para ingresar una contraseña, luego pulse .
7. Introduzca su contraseña otra vez para confirmar.
8. Seleccione **Aceptar**.
9. Seleccione **Configuración bloqueo** y seleccione **Activado**.

Quando el panel de control está bloqueado, debe introducir la contraseña para acceder a cualquiera de los ajustes bloqueados.

Nota: Si olvida su contraseña, póngase en contacto con Epson para obtener asistencia.

[Cómo introducir caracteres en la pantalla LCD](#)

Tema principal: [Uso del panel de control](#)







Tareas relacionadas

[Cómo introducir caracteres en la pantalla LCD](#)

Cómo introducir caracteres en la pantalla LCD

Siga las siguientes directrices para ingresar caracteres para contraseñas y otros ajustes.



- Para mover el cursor, seleccione  o .
- Para alternar entre letras mayúsculas y minúsculas, seleccione .
- Para borrar el carácter anterior, seleccione .
- Para introducir números o símbolos, seleccione .
- Para cambiar la disposición del teclado, seleccione .
- Para introducir un espacio, seleccione .

Tema principal: [Cómo configurar una contraseña y bloquear el panel de control](#)

Cómo utilizar ajustes predefinidos

Puede guardar ajustes para copiar, enviar un fax y escanear como ajustes predefinidos. Esto le permite reutilizarlos fácilmente cuando sea necesario.

Nota: Los ajustes pueden ser bloqueados por un administrador. Si no puede cambiar o acceder a los ajustes predefinidos, póngase en contacto con su administrador para obtener asistencia.

1. Pulse el botón  de inicio, si es necesario.
2. Seleccione **Ajustes predef.** Introduzca la contraseña de administrador, si es necesario.

Verá una pantalla como esta:

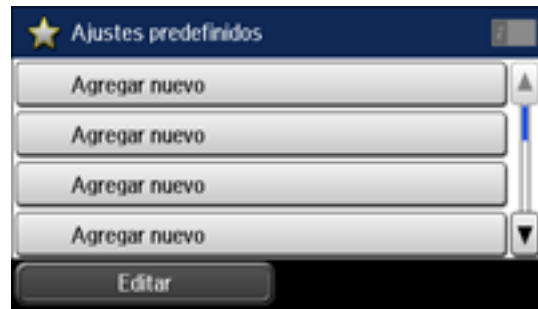

3. Seleccione **Agregar nuevo**.
4. Seleccione la función que desea configurar.

Verá la pantalla principal para esa función, por ejemplo:



5. Seleccione los ajustes que desea guardar, luego seleccione **Guardar**.

Verá una pantalla como esta:

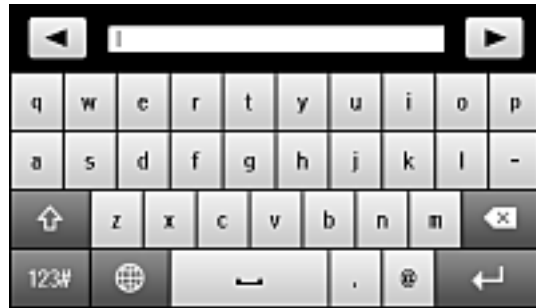

6. Use el teclado para ingresar un nombre para el ajuste predefinido, luego pulse .
7. Seleccione **Guardar**.

Cuando está utilizando el panel de control del producto para copiar, enviar un fax o escanear, puede utilizar el ajuste predefinido seleccionando **Ajustes predef.** y seleccionándolo de la lista. También puede añadir ajustes predefinidos nuevos.

Tema principal: [Uso del panel de control](#)

Tareas relacionadas

[Cómo introducir caracteres en la pantalla LCD](#)

Cómo cambiar el idioma de la pantalla LCD

Puede cambiar el idioma utilizado en la pantalla LCD.

Nota: Este ajuste puede ser bloqueado por un administrador. Si no puede cambiar o acceder a este ajuste, póngase en contacto con su administrador para obtener asistencia.

1. Pulse el botón  de inicio, si es necesario.
2. Seleccione  **Config.**

Verá una pantalla como esta:

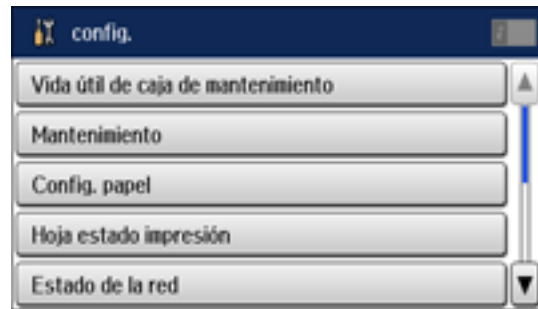

3. Desplácese hacia abajo y seleccione **Admin. del sistema**. Introduzca la contraseña de administrador, si es necesario.
4. Seleccione **Config. común**.
5. Desplácese hacia abajo y seleccione **Idioma/Language**.
6. Seleccione un idioma.

Tema principal: [Uso del panel de control](#)

Cómo ajustar los sonidos del panel de control

Puede ajustar el nivel del sonido que se oye al pulsar los botones del panel de control.

Nota: Este ajuste puede ser bloqueado por un administrador. Si no puede cambiar o acceder a este ajuste, póngase en contacto con su administrador para obtener asistencia.

1. Pulse el botón  de inicio, si es necesario.
2. Seleccione  **Config.**

Verá una pantalla como esta:

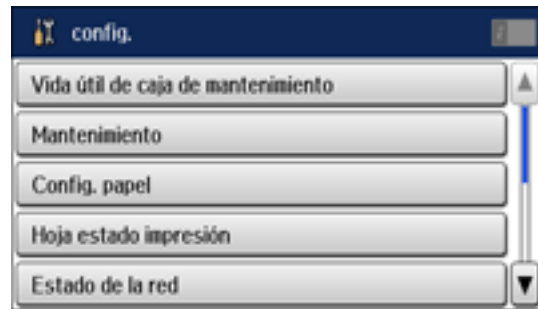

3. Desplácese hacia abajo y seleccione **Admin. del sistema**. Introduzca la contraseña de administrador, si es necesario.
4. Seleccione **Config. común**.
5. Seleccione **Sonido**.
6. Seleccione **Presionar botones**.
7. Configure el volumen y pulse **Aceptar**.

Tema principal: [Uso del panel de control](#)

Cómo ajustar el brillo de la pantalla

Puede ajustar el brillo de la pantalla LCD.

1. Pulse el botón  de inicio, si es necesario.
2. Seleccione  **Config.**

Verá una pantalla como esta:

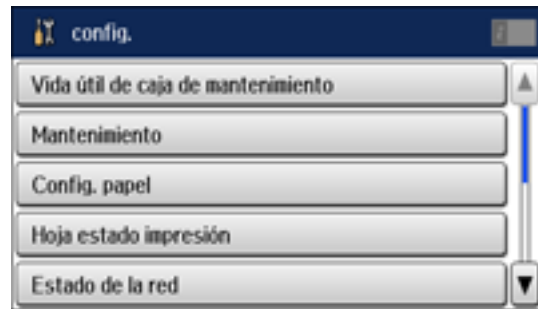

3. Desplácese hacia abajo y seleccione **Admin. del sistema**.
4. Seleccione **Config. común**.
5. Seleccione **Brillo LCD**.
6. Ajuste el brillo de la pantalla seleccionando un nivel de brillo o pulsando los botones de flecha izquierda y derecha.
7. Seleccione **Aceptar** para salir del menú.

Tema principal: [Uso del panel de control](#)

Cómo desactivar el ajuste Agotado tiempo func.

El ajuste Agotado tiempo func. causa que la pantalla LCD regrese a la pantalla de inicio después de unos minutos de inactividad. Esta función está activada de forma predeterminada, pero la puede desactivar desde el panel de control del producto.

Nota: Este ajuste puede ser bloqueado por un administrador. Si no puede cambiar o acceder a este ajuste, póngase en contacto con su administrador para obtener asistencia.

1. Pulse el botón  de inicio, si es necesario.
2. Seleccione  **Config.**

Verá una pantalla como esta:

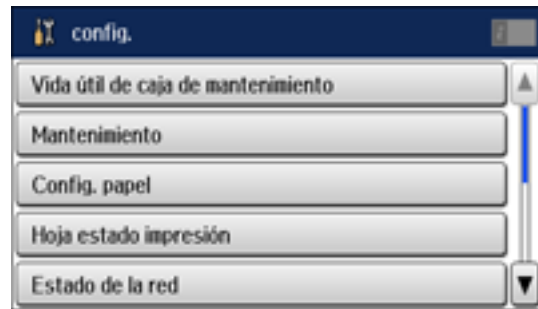

3. Desplácese hacia abajo y seleccione **Admin. del sistema**. Introduzca la contraseña de administrador, si es necesario.
4. Seleccione **Config. común**.
5. Desplácese hacia abajo y seleccione **Agotado tiempo func.**
6. Seleccione **Desactivado**.

Tema principal: [Uso del panel de control](#)

Ubicación de los componentes del producto

Consulte las siguientes secciones para identificar los componentes de su producto.

[leverPiezas del producto - Superior y Frontal](#)

[Piezas del producto - Recorrido del papel](#)

[Piezas del producto - Interior](#)

[Piezas del producto - Posterior](#)

Tema principal: [Características generales del producto](#)

leverPiezas del producto - Superior y Frontal

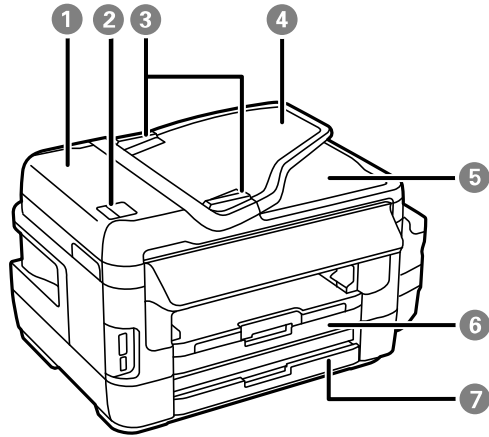

- 1 Tapa del alimentador automático de documentos
- 2 Seguro del alimentador automático de documentos
- 3 Guías laterales del alimentador automático de documentos
- 4 Bandeja de entrada del alimentador automático de documentos
- 5 Bandeja de salida del alimentador automático de documentos
- 6 Bandeja de papel 1
- 7

7 Bandeja de papel 2

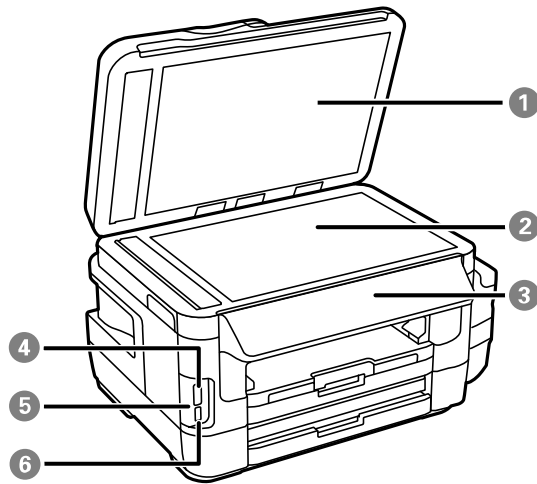

- 1 Tapa del escáner
- 2 Cristal del escáner
- 3 Panel de control
- 4 Ranura para tarjetas de memoria
- 5 Indicador de acceso a la tarjeta de memoria
- 6 Puerto USB tipo A para dispositivos externos

Tema principal: [Ubicación de los componentes del producto](#)

Piezas del producto - Recorrido del papel

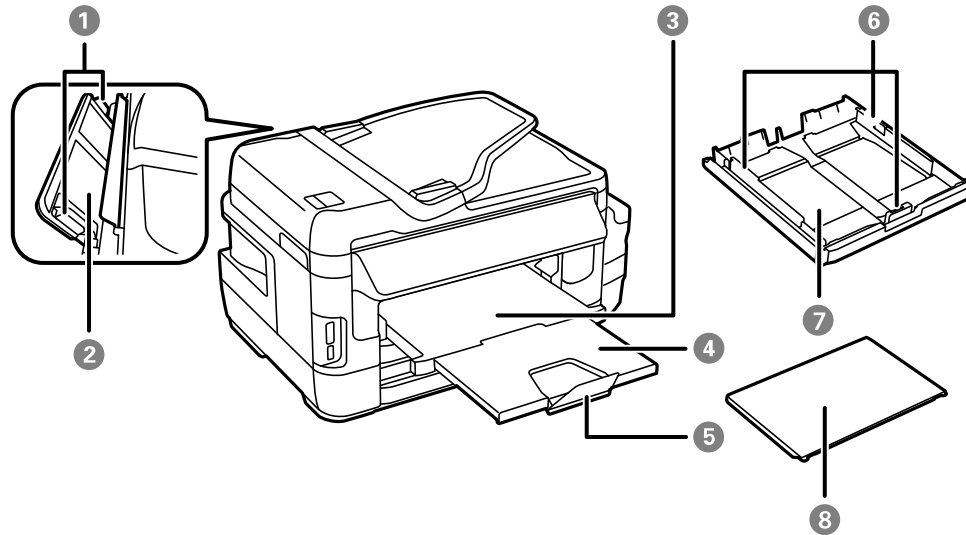

- 1 Guías laterales posteriores
- 2 Alimentador de papel posterior
- 3 Bandeja de salida
- 4 Extensión de la bandeja de salida
- 5 Parador
- 6 Guías laterales
- 7 Bandeja de papel
- 8 Tapa de la bandeja de papel

Tema principal: [Ubicación de los componentes del producto](#)

Piezas del producto - Interior

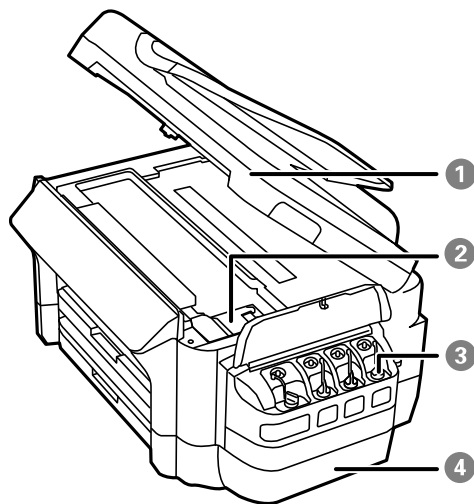

- 1 Unidad del escáner
- 2 Cabezal de impresión
- 3 Tanques de tinta
- 4 Unidad de tanques de tinta

Tema principal: [Ubicación de los componentes del producto](#)

Piezas del producto - Posterior

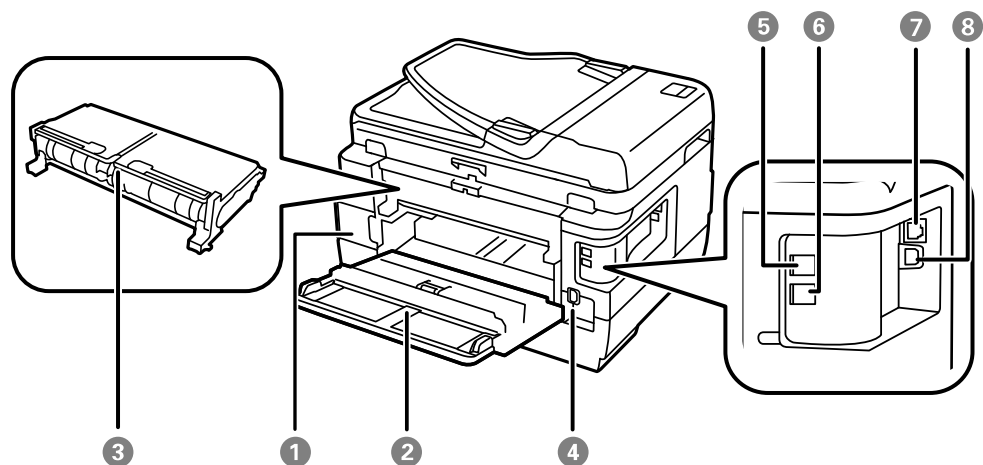

- 1 Caja de mantenimiento
- 2 Tapa trasera
- 3 Tapa trasera 2 (unidad dúplex)
- 4 Entrada de CA
- 5 Puerto **LINE**
- 6 Puerto **EXT**
- 7 Puerto **LAN**
- 8 Puerto **USB**

Tema principal: [Ubicación de los componentes del producto](#)

Cómo utilizar los ajustes del modo de ahorro de energía

El producto entra en modo de reposo automáticamente y apaga la pantalla LCD si no se utiliza durante un periodo de tiempo. Puede reducir el periodo de tiempo y seleccionar otras opciones para ahorrar energía y recursos.

[Cómo cambiar los ajustes de ahorro de energía](#)

[Cómo cambiar los ajustes del temporizador de reposo](#)
[Cómo cambiar los ajustes del temporizador de apagado](#)

Tema principal: [Características generales del producto](#)

Cómo cambiar los ajustes de ahorro de energía

Puede utilizar el panel de control del producto para cambiar los ajustes del modo de ahorro de energía.

Nota: El ajuste de temporizador de reposo del modo de ahorro de energía supera el ajuste de temporizador de reposo del menú Config. común. Además, si activa el modo de ahorro de energía, la función para copiar a doble cara se selecciona de forma predeterminada. El ajuste del modo de ahorro de energía puede ser bloqueado por un administrador. Si no puede cambiar o acceder a este ajuste, póngase en contacto con su administrador para obtener asistencia.

1. Pulse el botón  de inicio, si es necesario.
2. Seleccione **Modo Eco** e introduzca la contraseña de administrador, si es necesario.

Verá una pantalla como esta:

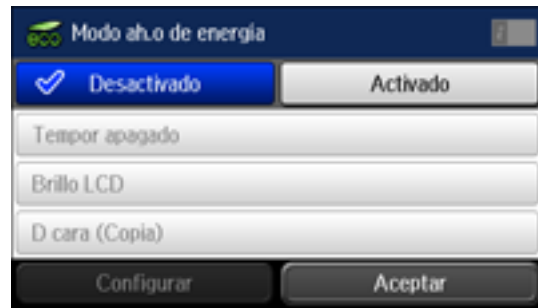



3. Seleccione **Activado**.
4. Seleccione **Configurar**.
5. Cambie cualquiera de los ajustes, según sea necesario.
6. Seleccione **Aceptar** para salir del menú.

Tema principal: [Cómo utilizar los ajustes del modo de ahorro de energía](#)

Cómo cambiar los ajustes del temporizador de reposo

Puede ajustar el periodo de tiempo que tarda el producto en entrar en modo de reposo y apagar la pantalla LCD.

Nota: Este ajuste puede ser bloqueado por un administrador. Si no puede cambiar o acceder a este ajuste, póngase en contacto con su administrador para obtener asistencia. El ajuste de temporizador de reposo del modo de ahorro de energía supera el ajuste Tempor apagado.

1. Pulse el botón  de inicio, si es necesario.
2. Seleccione  **Config.**
3. Desplácese hacia abajo y seleccione **Admin. del sistema**. Introduzca la contraseña de administrador, si es necesario.
4. Seleccione **Config. común**.
5. Seleccione **Tempor apagado**.

Verá una pantalla como esta:



6. Realice una de las siguientes acciones:
 - Pulse el icono – o + para reducir o aumentar el número de minutos.
 - Pulse el número de minutos en la pantalla LCD. Seleccione el número de minutos del teclado virtual y pulse .
7. Seleccione **Aceptar**.

Tema principal: [Cómo utilizar los ajustes del modo de ahorro de energía](#)

Cómo cambiar los ajustes del temporizador de apagado

Puede configurar el producto para que se apague automáticamente si no se utiliza durante un periodo de tiempo específico.

Nota: Este ajuste puede ser bloqueado por un administrador. Si no puede cambiar o acceder a este ajuste, póngase en contacto con su administrador para obtener asistencia.

1. Pulse el botón  de inicio, si es necesario.
2. Seleccione  **Config.**
Verá una pantalla como esta:

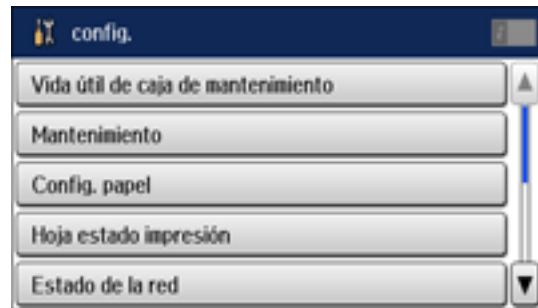

3. Desplácese hacia abajo y seleccione **Admin. del sistema**. Introduzca la contraseña de administrador, si es necesario.
4. Seleccione **Config. común**.
5. Seleccione **Temporizador apagado**.
6. Seleccione un periodo de tiempo entre **30 min.** y **12 horas**, o seleccione **Desactivado**.

Tema principal: [Cómo utilizar los ajustes del modo de ahorro de energía](#)

Soluciones de Epson Connect para teléfonos inteligentes, tabletas y más

Utilice su teléfono inteligente (smartphone), tableta o computadora para imprimir documentos, fotos, correos electrónicos y páginas Web desde su hogar u oficina, o desde el otro lado del mundo.

Imprima desde cualquier lugar con estas soluciones de Epson Connect:

- Epson Email Print

- Aplicación móvil Epson iPrint
- Epson Remote Print

Puede escanear y enviar un archivo por correo electrónico o subirlo a un servicio en línea directamente desde su producto Epson con Epson Scan to Cloud o la aplicación móvil Epson iPrint.

[Cómo utilizar Epson Email Print](#)

[Cómo utilizar la aplicación móvil Epson iPrint](#)

[Cómo utilizar Epson Remote Print](#)

[Cómo utilizar Epson Scan to Cloud](#)

Tema principal: [Características generales del producto](#)

Cómo utilizar Epson Email Print

Con Epson Email Print, puede imprimir desde cualquier dispositivo que pueda enviar correos electrónicos, tal como un teléfono inteligente, una tableta o una computadora portátil. Simplemente necesita activar la dirección de correo electrónico única de su producto. Cuando desee imprimir, adjunte un PDF, un documento de Microsoft Office o una foto a su correo electrónico y envíelo a su producto. El correo electrónico y los archivos adjuntos se imprimirán automáticamente.

1. Conecte su producto a su red. Consulte el enlace que aparece al final de esta sección.
2. Si no configuró Email Print cuando instaló el software de su producto, consulte el enlace que aparece al final de esta sección para usar el panel de control del producto para activar su dirección de correo electrónico única. O bien, visite la página latin.epson.com/connect para aprender más sobre Email Print, crear su cuenta de Epson Connect y registrar su producto al servicio de Epson Connect.
3. Ahora está listo para enviar e imprimir correos electrónico utilizando la dirección de Email Print de su producto.

Nota: Visite la página epsonconnect.com e inicie sesión en su cuenta de Epson Connect para personalizar la dirección de correo electrónico de su producto, modificar los ajustes de impresión y configurar otros servicios de Epson Connect.

Tema principal: [Soluciones de Epson Connect para teléfonos inteligentes, tabletas y más](#)

Temas relacionados

[Cómo configurar el producto en una red Wi-Fi o alámbrica](#)

Cómo utilizar la aplicación móvil Epson iPrint

Utilice esta aplicación gratuita para dispositivos Apple y Android para imprimir y escanear con productos Epson conectados a una red. La aplicación Epson iPrint le permite imprimir archivos PDF, documentos de Microsoft Office, fotos y páginas Web por medio de una red inalámbrica. Puede escanear y guardar un archivo en su dispositivo, enviarlo como un correo electrónico o subirlo a un servicio en línea como Box, Dropbox, Evernote o Google Drive.

1. Conecte su producto a su red inalámbrica. Consulte el enlace que aparece al final de esta sección.
2. Visite la página latin.epson.com/connect para aprender más sobre Epson iPrint y verificar si su dispositivo móvil es compatible con esta aplicación.
3. Descargue la aplicación Epson iPrint de la tienda App Store de Apple o de Google Play.
4. Conecte su dispositivo móvil a la misma red inalámbrica a la que está conectado su producto.
5. Abra la aplicación Epson iPrint y seleccione su producto Epson.

Ahora está listo para imprimir o escanear con su dispositivo móvil y su producto Epson.

Tema principal: [Soluciones de Epson Connect para teléfonos inteligentes, tabletas y más](#)

Temas relacionados

[Cómo configurar el producto en una red Wi-Fi o alámbrica](#)

Cómo utilizar Epson Remote Print

Con el software Epson Remote Print, puede enviar un trabajo de impresión desde su computadora portátil o de escritorio a un producto que tenga habilitado Epson Email Print en cualquier parte del mundo.

1. Conecte su producto Epson a su red inalámbrica. Consulte el enlace que aparece al final de esta sección.
2. Si no configuró una cuenta de Epson Connect cuando instaló el software de su producto, visite la página epsonconnect.com para crear su cuenta y registrar su producto al servicio de Epson Connect.

Nota: Anote la dirección de correo electrónico de su producto.

3. Visite la página epsonconnect.com para aprender más sobre Remote Print y sobre cómo descargar el software Remote Print Driver.
4. Descargue e instale el software Remote Print.

5. Introduzca la dirección de correo electrónico y la clave de acceso opcional del producto Epson durante la configuración de Remote Print.
6. Ahora está listo para imprimir de forma remota. Seleccione el comando de impresión en la aplicación de su computadora portátil o de escritorio y elija la opción Remote Print para su producto Epson.

Tema principal: [Soluciones de Epson Connect para teléfonos inteligentes, tabletas y más](#)

Temas relacionados

[Cómo configurar el producto en una red Wi-Fi o alámbrica](#)

Cómo utilizar Epson Scan to Cloud

El servicio Epson Scan to Cloud le permite escanear y enviar un archivo por correo electrónico o subirlo a un servicio en línea directamente desde su producto Epson. Registre una dirección de correo electrónico o servicios en línea como Box, DropBox, Evernote o Google Drive con su cuenta de Epson Connect.

1. Conecte su producto Epson a su red. Consulte el enlace que aparece al final de esta sección.
2. Si no configuró una cuenta de Epson Connect cuando instaló el software de su producto, visite la página epsonconnect.com para crear su cuenta y registrar su producto al servicio de Epson Connect.

Nota: Anote la dirección de correo electrónico y la contraseña de su producto.

3. Visite la página epsonconnect.com para iniciar sesión en su cuenta con la dirección de correo electrónico y la contraseña que seleccionó.
4. Seleccione su producto, seleccione **Scan to Cloud** y seleccione **Lista de destinos**.
5. Haga clic en **Añadir**, luego siga las instrucciones que aparecen en pantalla para crear su lista de destinatarios.
6. Ahora está listo para usar Scan to Cloud. Seleccione el ajuste para escanear a la nube en el panel de control de su producto Epson.

Tema principal: [Soluciones de Epson Connect para teléfonos inteligentes, tabletas y más](#)

Temas relacionados

[Cómo configurar el producto en una red Wi-Fi o alámbrica](#)

Cómo utilizar Google Cloud Print

Con una cuenta de Google, puede utilizar su dispositivo Apple o Android para enviar trabajos de impresión a su producto Epson. También puede imprimir sin drivers o cables desde computadoras Chromebook y el navegador Google Chrome.

1. Conecte su producto Epson a su red inalámbrica. Consulte el enlace que aparece al final de esta sección.
2. Revise el estado de su red y anote la dirección IP de su producto. Consulte el enlace que aparece al final de esta sección.
3. Conecte su computadora o su dispositivo Apple o Android a la misma red inalámbrica a la que está conectado su producto Epson.
4. Introduzca la dirección IP de su producto en la barra de direcciones de un navegador Web.
5. Seleccione la opción **Google Cloud Print Services**.

Nota: Si no ve la opción **Google Cloud Print Services**, apague el producto y luego vuelva a encenderlo. Si la opción todavía no aparece, seleccione la opción **Actualización del firmware** y siga las instrucciones que aparecen en pantalla para actualizar su producto.

6. Haga clic en **Register** (Registrar).
7. Seleccione la casilla de verificación para aceptar los términos de la advertencia para el usuario y haga clic en **Next** (Siguiendo).
8. Haga clic en **OK** para abrir la página de iniciar sesión.
Se abre una ventana nueva del navegador.
9. Introduzca el nombre de usuario y la contraseña de su cuenta de Google y haga clic en **Sign in** (Iniciar sesión), o, si no tiene una cuenta, haga clic en **Sign up for a new Google Account** (Crear cuenta de Google) y siga las instrucciones que aparecen en pantalla.
10. Haga clic en **Finish printer registration** (Finalizar el registro de la impresora) para finalizar la configuración e imprimir una página de prueba.

Su producto ahora está conectado a su cuenta de Google y puede accederlo desde cualquier Chromebook, computadora o dispositivo Apple o Android con acceso a Internet. Para obtener más información sobre cómo utilizar Google Cloud Print y para una lista de aplicaciones compatibles, visite la página de [Google Cloud Print](#).

[Cómo configurar Google Cloud Print en un Chromebook](#)

Tema principal: [Características generales del producto](#)

Temas relacionados

[Cómo configurar el producto en una red Wi-Fi o alámbrica](#)

Cómo configurar Google Cloud Print en un Chromebook

Si tiene una cuenta de Google, puede imprimir utilizando un Chromebook sin drivers o cables.

1. Conecte su producto Epson a su red inalámbrica. Consulte el enlace que aparece al final de esta sección.
2. Encienda su Chromebook y conéctelo a la misma red inalámbrica a la que está conectado su producto.

Nota: Consulte la documentación de su Chromebook para obtener detalles sobre cómo conectarlo a una red.

3. Realice una de las siguientes acciones:
 - Haga clic en **Add to Cloud Print** (Agregar a Cloud Print) en la notificación que aparece en la esquina de la pantalla de su Chromebook.

Nota: Si no ve una notificación, revise si aparece un número en el área de estado de la esquina derecha inferior de la pantalla. Haga clic en este número para abrir el menú de notificaciones, luego haga clic en **Add to Cloud Print** (Agregar a Cloud Print).
 - Abra un navegador Web e introduzca **chrome://devices** en la barra de dirección. Siga con el paso 4.
 - Si ve una pantalla de confirmación del registro, haga clic en **Register** (Registrar).
4. Haga clic en **Add Device** (Agregar impresora).
5. Haga clic en el botón **Register** (Registrar) que aparece a un lado de su producto.
6. Haga clic en **Register** (Registrar) en la pantalla de confirmación. La pantalla LCD de su producto muestra un mensaje de confirmación.
7. Seleccione **OK** o pulse el botón **OK** del producto para confirmar la conexión de Google Cloud Print e imprima una página de prueba.

Su producto ahora está conectado a su cuenta de Google y puede accederlo desde cualquier Chromebook, iPhone o teléfono Android con acceso a Internet. Para obtener más información sobre cómo utilizar Google Cloud Print y para una lista de aplicaciones compatibles, visite la página de [Google Cloud Print](#).

Tema principal: [Cómo utilizar Google Cloud Print](#)

Cómo imprimir con su dispositivo Android utilizando Epson Print Enabler

Puede imprimir documentos, correos electrónicos, fotos y páginas Web de forma inalámbrica utilizando su teléfono o tableta Android (Android v4.4 o posterior). Con tan solo unos toques, su dispositivo Android detectará un producto Epson cercano y podrá imprimir.

1. Conecte su producto Epson a su red inalámbrica. Consulte el enlace que aparece al final de esta sección.
2. En su dispositivo Android, descargue el plug-in Epson Print Enabler de la tienda Google Play.
3. Vaya a la pantalla **Ajustes** en su dispositivo Android, seleccione **Impresión** y habilite el plug-in de Epson.
4. Conecte su dispositivo Android a la misma red inalámbrica a la que está conectado su producto.
5. Ahora está listo para imprimir. Desde una aplicación compatible con Android como Chrome o Gmail, toque el icono del menú e imprima lo que tenga en la pantalla.

Nota: Si no ve su producto, toque **Todas las impresoras** y seleccione su producto.

Tema principal: [Características generales del producto](#)

Temas relacionados

[Cómo configurar el producto en una red Wi-Fi o alámbrica](#)

Cómo imprimir con Fire OS

Puede imprimir de forma inalámbrica desde tabletas y teléfonos Amazon Fire utilizando un producto Epson cercano conectado a una red. No necesita descargar software, instalar drivers o conectar ningún cable. Con tan solo unos toques en las aplicaciones de correo electrónico, calendario, contactos y WPS Office, puede enviar cualquier cosa que tenga en la pantalla a un producto Epson.

1. Conecte su producto Epson a su red inalámbrica. Consulte el enlace que aparece al final de esta sección.
2. Conecte su dispositivo Amazon a la misma red inalámbrica a la que está conectado su producto.
3. Ahora está listo para imprimir. Desde su aplicación Amazon, toque la opción para imprimir y seleccione su producto para imprimir lo que tenga en la pantalla.

Nota: Si ve un mensaje indicándole que se requiere un plug-in, toque **OK** y toque **Descargar**. Si su producto Amazon Fire utiliza Fire OS 5 y posterior, su dispositivo automáticamente utiliza la aplicación Mopria Print Service integrada para imprimir.

Visite la página latin.epson.com/connect para aprender más sobre Fire OS Printing (una de las tantas soluciones de Epson Connect) y verificar si su dispositivo móvil es compatible con esta aplicación.

Tema principal: [Características generales del producto](#)

Temas relacionados

[Cómo configurar el producto en una red Wi-Fi o alámbrica](#)

Cómo imprimir desde dispositivos móviles con Windows 10

Puede imprimir de forma inalámbrica desde tabletas y teléfonos con Windows 10 utilizando un producto Epson cercano conectado a una red. No necesita descargar software, instalar drivers o conectar ningún cable. Busque la opción para imprimir en su aplicación de Windows 10 para enviar cualquier cosa que tenga en la pantalla a un producto Epson.

1. Conecte su producto Epson a su red inalámbrica. Consulte el enlace que aparece al final de esta sección.
2. Conecte su dispositivo móvil con Windows 10 a la misma red inalámbrica a la que está conectado su producto.
3. Ahora está listo para imprimir. Desde su aplicación de Windows 10, toque la opción para imprimir y seleccione su producto para imprimir lo que tenga en la pantalla.

Tema principal: [Características generales del producto](#)

Temas relacionados

[Cómo configurar el producto en una red Wi-Fi o alámbrica](#)

Cómo utilizar la aplicación Epson Print and Scan con tabletas Windows

Puede utilizar esta aplicación gratuita para imprimir fotos y escanear desde su tableta Windows (Windows 8 o posterior) Surface RT o Pro utilizando productos Epson conectados a una red. La aplicación Epson Print and Scan le permite escanear y capturar imágenes directamente con su tableta o Microsoft OneDrive.

Nota: La aplicación Epson Print and Scan no es compatible con la función de impresión desde dispositivos móviles con Windows 10.

1. Conecte su producto Epson a su red inalámbrica. Consulte el enlace que aparece al final de esta sección.
2. Descargue la aplicación Epson Print and Scan de la Tienda Microsoft Windows.
3. Conecte su tableta Windows a la misma red inalámbrica a la que está conectado su producto.

4. Abra la aplicación Epson Print and Scan y seleccione su producto Epson.

Ahora está listo para imprimir fotos o escanear.

Visite la página latin.epson.com/connect para aprender más sobre la aplicación Epson Print and Scan.

Tema principal: [Características generales del producto](#)

Temas relacionados

[Cómo configurar el producto en una red Wi-Fi o alámbrica](#)

Cómo configurar el producto en una red Wi-Fi o alámbrica

Consulte las siguientes secciones para utilizar el producto en una red Wi-Fi o alámbrica.

[Cómo configurar el modo de infraestructura Wi-Fi](#)

[Cómo configurar el modo Wi-Fi Direct](#)

[Wi-Fi Protected Setup \(WPS\)](#)

[Cómo imprimir una hoja de estado de la red](#)

[Cómo cambiar o actualizar las conexiones de red](#)

Cómo configurar el modo de infraestructura Wi-Fi

Puede configurar el producto para que se comunice con la impresora utilizando un punto de acceso o router inalámbrico. El punto de acceso o router inalámbrico puede estar conectado a su computadora por medio de una red inalámbrica o alámbrica.

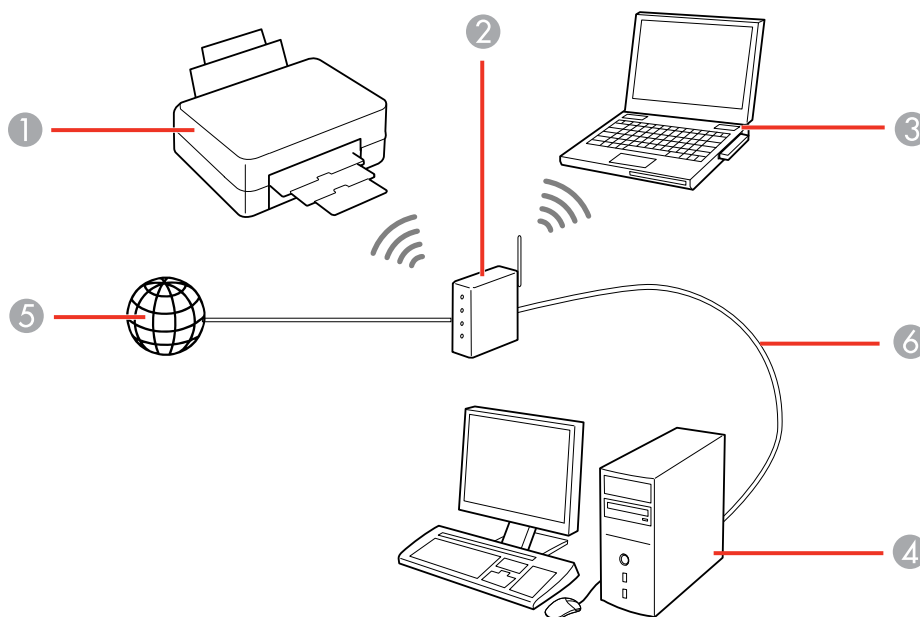

1 Producto Epson

- 2 Punto de acceso o router inalámbrico
- 3 Computadora con interfaz inalámbrica
- 4 Computadora
- 5 Internet
- 6 Cable Ethernet (utilizado únicamente para una conexión alámbrica al punto de acceso o router inalámbrico)

[Cómo seleccionar los ajustes de red inalámbrica desde el panel de control](#)

Tema principal: [Cómo configurar el producto en una red Wi-Fi o alámbrica](#)

Cómo seleccionar los ajustes de red inalámbrica desde el panel de control

Puede seleccionar o cambiar los ajustes de red inalámbrica usando el panel de control del producto.

Para instalar el producto en una red inalámbrica, siga las instrucciones de la *Guía de instalación* e instale el software necesario. El programa del instalador lo guía por la configuración del producto en una red.

Nota: Si el producto sufre una avería o necesita mandarlo a reparar, puede perder los datos y ajustes de red y/o fax. Epson no se hace responsable de hacer una copia de seguridad o de recuperar los datos y los ajustes durante o después del periodo de garantía. Se recomienda crear su propia copia de seguridad o imprimir sus datos y ajustes de red y/o fax.

1. Pulse el botón  de inicio, si es necesario.
2. Pulse .
3. Seleccione **Config. Wi-Fi**.

Verá esta pantalla:





4. Seleccione **Asistente de instalación Wi-Fi**.



Nota: Si necesita desactivar la red inalámbrica para configurar el producto en una red Ethernet, desplácese hacia abajo y seleccione **Deshabilitar Wi-Fi**. Luego, siga las instrucciones en este manual sobre cómo cambiar a una conexión de red alámbrica.

5. Seleccione el nombre de su red inalámbrica o introduzca el nombre manualmente.

Nota: Para introducir el nombre de la red inalámbrica manualmente, seleccione **Otras redes**, luego seleccione el campo **Red (SSID)**. Use el teclado virtual para introducir el nombre de la red.

6. Seleccione el campo **Contraseña** e introduzca la contraseña de la red inalámbrica utilizando el teclado virtual.
7. Pulse  cuando termine de introducir la contraseña, luego seleccione **Continuar**.
8. Confirme los ajustes de red que aparecen en la pantalla y seleccione **Aceptar** para guardarlos.

Nota: Si necesita cambiar un ajuste, pulse el botón  de volver.

9. Si desea imprimir un informe de la configuración de red, pulse uno de los botones . (De lo contrario, seleccione **Hecho**).
10. Pulse el botón  de inicio para regresar a la pantalla de inicio.

Si se establece la conexión de red, se ilumina el icono de Wi-Fi en la esquina superior derecha de la pantalla LCD, tal como se muestra a continuación.



Tema principal: [Cómo configurar el modo de infraestructura Wi-Fi](#)

Referencias relacionadas

[Botones e indicadores del panel de control](#)

Tareas relacionadas

[Cómo introducir caracteres en la pantalla LCD](#)

Cómo configurar el modo Wi-Fi Direct

Puede configurar su producto para que se comuniquen directamente con su computadora u otro dispositivo sin requerir un punto de acceso o router inalámbrico.

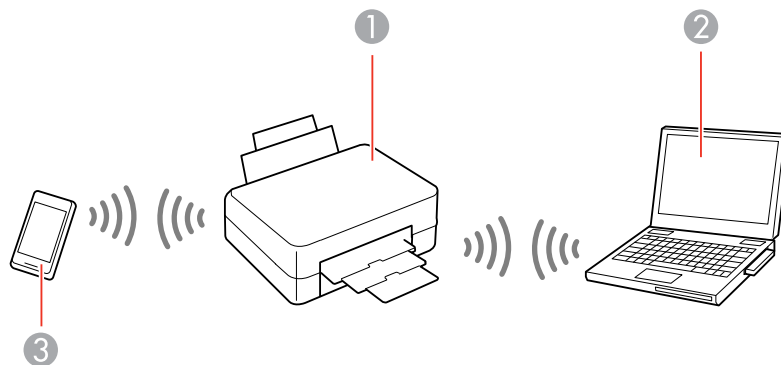

- 1 Producto Epson
- 2 Computadora con interfaz inalámbrica
- 3 Dispositivo inalámbrico

El producto automáticamente selecciona uno de estos modos para comunicarse con su computadora o dispositivo.

Modo punto de acceso

Si el producto no está conectado a una red inalámbrica, entra en modo punto de acceso y el producto mismo actúa como el punto de acceso de red para hasta 4 dispositivos. Cuando está operando en este modo, el producto muestra un símbolo de conexión **AP** en la pantalla LCD.

Modo punto a punto

Si el producto ya está conectado a una red inalámbrica, entra en modo punto a punto y se desconecta de cualquier otra red. Esto desactiva cualquier otra función del producto que requiere acceso a Internet. Cuando está operando en este modo, el producto muestra un símbolo de conexión **Direct** o **D** en la pantalla LCD.



Nota: Para desactivar una conexión de modo punto a punto, desconecte el producto de su computadora u otro dispositivo. El producto se volverá a conectar a la red que estaba utilizando anteriormente.

[Cómo activar el modo Wi-Fi Direct](#)

Tema principal: [Cómo configurar el producto en una red Wi-Fi o alámbrica](#)

Cómo activar el modo Wi-Fi Direct

Puede activar el modo Wi-Fi Direct para permitir una comunicación directa entre el producto y su computadora u otro dispositivo sin un router inalámbrico o punto de acceso.

1. Pulse el botón  de inicio, si es necesario.
2. Pulse .
3. Seleccione **Config. Wi-Fi**.

Verá esta pantalla:



4. Desplácese hacia abajo y seleccione **Config. de Wi-Fi Direct**.
5. Seleccione **Config. de conexión**.
6. Seleccione **Cambiar contraseña**, luego seleccione **Sí**.

Nota: Si ya había conectado dispositivos o computadoras al producto por medio de Wi-Fi Direct, se desconectarán cuando cambie la contraseña.

7. Introduzca una contraseña de Wi-Fi Direct utilizando el teclado virtual.

Nota: La contraseña debe tener entre 8 y 22 caracteres.

8. Pulse  cuando termine de introducir la contraseña.

Verá esta pantalla:

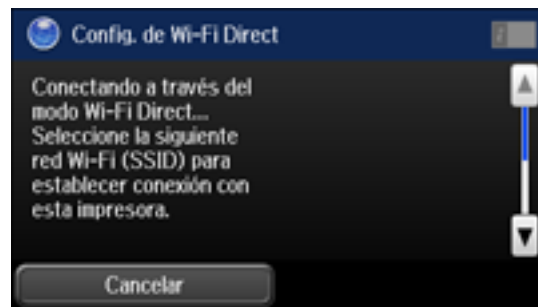

9. Desplácese hacia abajo para ver el SSID (el nombre de la red Wi-Fi) y la contraseña.
10. Utilice su computadora o dispositivo inalámbrico para seleccionar el nombre de la red Wi-Fi (SSID) que aparece en la pantalla LCD, luego introduzca la contraseña que aparece.
11. Pulse el botón  de inicio para regresar a la pantalla de inicio.

Verá un símbolo de conexión **AP**, **D** o **Direct** en la pantalla LCD y podrá conectar su producto directamente a su computadora o dispositivo y luego imprimir. Si va a imprimir desde una computadora, asegúrese de que haya instalado el software de red, tal como se describe en la *Guía de instalación*.

Nota: Anote el SSID y la contraseña que aparecen en la pantalla LCD.

Si el símbolo de conexión **AP**, **D** o **Direct** no aparece en la pantalla LCD, el modo Wi-Fi Direct no está activado. Repita estos pasos para volver a intentarlo.

Tema principal: [Cómo configurar el modo Wi-Fi Direct](#)

Referencias relacionadas

[Botones e indicadores del panel de control](#)

Tareas relacionadas

[Cómo introducir caracteres en la pantalla LCD](#)

Wi-Fi Protected Setup (WPS)

Si su red utiliza un punto de acceso o router inalámbrico compatible con WPS, puede conectar el producto rápidamente a la red utilizando el estándar Wi-Fi Protected Setup (WPS).

Nota: Para comprobar si su router es compatible con WPS, busque un botón denominado **WPS** en el router o punto de acceso. Si no tiene un botón físico, es posible que tenga un botón WPS virtual en el software del dispositivo. Consulte la documentación de su producto de red para obtener detalles.

[Cómo utilizar WPS para conectar el producto a una red](#)

Tema principal: [Cómo configurar el producto en una red Wi-Fi o alámbrica](#)

Cómo utilizar WPS para conectar el producto a una red

Si tiene un router inalámbrico o punto de acceso compatible con WPS, puede utilizar la función Wi-Fi Protected Setup (WPS) para conectar su producto a la red.

1. Pulse el botón  de inicio, si es necesario.

2. Pulse .
3. Seleccione **Config. Wi-Fi**.

Verá esta pantalla:



4. Seleccione **Configuración de pulsador (WPS)**.
5. Siga las instrucciones que aparecen en la pantalla LCD para finalizar la configuración de WPS.
6. Pulse el botón  de inicio para regresar a la pantalla de inicio cuando termine.

Si se establece la conexión de red, se ilumina el icono de Wi-Fi en la esquina superior derecha de la pantalla LCD, tal como se muestra a continuación.



Tema principal: [Wi-Fi Protected Setup \(WPS\)](#)

Cómo imprimir una hoja de estado de la red

Puede imprimir una hoja de estado de la red para ayudarle a determinar las causas de cualquier problema que pueda tener con el producto en una red.

1. Pulse el botón  de inicio, si es necesario.
2. Seleccione **Config.**

Verá esta pantalla:

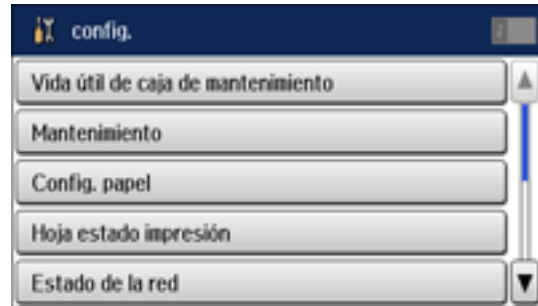

3. Seleccione **Estado de la red.**
4. Seleccione **Estado Wi-Fi/Red.**

Verá una pantalla como esta:



5. Seleccione **Imprimir**, luego pulse uno de los botones  para imprimir la hoja de estado de la red. Examine los ajustes que se muestran en la hoja de estado de la red para diagnosticar cualquier problema que tenga.

Tema principal: [Cómo configurar el producto en una red Wi-Fi o alámbrica](#)

Cómo cambiar o actualizar las conexiones de red

Consulte las siguientes secciones para cambiar o actualizar cómo su producto se conecta a una red.

[Cómo acceder a la utilidad Web Config](#)

[Cómo cambiar una conexión USB a una conexión Wi-Fi](#)

[Cómo cambiar una conexión Wi-Fi a una conexión de red alámbrica](#)

[Cómo conectar el producto a un router Wi-Fi nuevo](#)

[Cómo desactivar las funciones de Wi-Fi](#)

Tema principal: [Cómo configurar el producto en una red Wi-Fi o alámbrica](#)

Cómo acceder a la utilidad Web Config

Puede seleccionar los ajustes de red de su producto y confirmar su estado de operación utilizando un navegador Web. Para hacer esto, debe acceder a la utilidad Web Config incorporada del producto desde una computadora u otro dispositivo que esté conectado a la misma red que el producto.

Nota: Para obtener más información sobre la utilidad Web Config, consulte la [Guía del administrador](#).

1. Imprima una hoja de estado de la red.
2. Localice la dirección IP del producto que se encuentra en la hoja de estado de la red.
3. En una computadora u otro dispositivo conectado a la misma red que el producto, abra un navegador Web.
4. Introduzca la dirección IP del producto en la barra de direcciones.
Verá las opciones disponibles de la utilidad Web Config.

Tema principal: [Cómo cambiar o actualizar las conexiones de red](#)

Tareas relacionadas

[Cómo imprimir una hoja de estado de la red](#)

Cómo cambiar una conexión USB a una conexión Wi-Fi

Si conectó el producto a su computadora utilizando una conexión USB, puede cambiar a una conexión Wi-Fi.

1. Desconecte el cable USB del producto.
2. Desinstale el software del producto.

3. Descargue el software del producto de la página Web de Epson e instálelo utilizando las instrucciones en la *Guía de instalación*.

Tema principal: [Cómo cambiar o actualizar las conexiones de red](#)

Cómo cambiar una conexión Wi-Fi a una conexión de red alámbrica

Si ya conectó su producto a una computadora de forma inalámbrica, puede cambiarlo a una conexión de red alámbrica, si es necesario.

1. Deshabilite las funciones de Wi-Fi del producto.
2. Conecte un extremo del cable de red Ethernet al puerto **LAN** del producto.
3. Conecte el otro extremo a cualquier puerto LAN disponible en su router o punto de acceso.
4. Desinstale el software del producto.
5. Descargue el software del producto de la página Web de Epson e instálelo.
6. Siga las instrucciones en pantalla para instalar el software.
7. Cuando vea la pantalla Seleccione el tipo de conexión, seleccione **Conexión alámbrica**.
8. Si ve la pantalla Seleccione una opción de configuración, seleccione **Voy a configurar la impresora por primera vez**.
9. Continúe con las instrucciones que aparecen en pantalla.

Tema principal: [Cómo cambiar o actualizar las conexiones de red](#)

Tareas relacionadas

[Cómo desactivar las funciones de Wi-Fi](#)

Cómo conectar el producto a un router Wi-Fi nuevo

Si cambia el router inalámbrico que ha estado utilizando en su red, necesita actualizar la conexión Wi-Fi del producto para utilizar el router nuevo.

Nota: Si cambia a un router inalámbrico de 5 GHz, configure el router para operar en modo de banda dual (2,4 GHz y 5 GHz). Consulte la documentación del router para obtener instrucciones.

1. Realice una de las siguientes acciones:
 - **Windows:** Desinstale el software del producto.
 - **Mac:** Continúe con el siguiente paso.

2. Descargue el software del producto de la página Web de Epson e instálelo utilizando las instrucciones en la *Guía de instalación*.

Tema principal: [Cómo cambiar o actualizar las conexiones de red](#)

Conceptos relacionados

[Cómo desinstalar el software del producto](#)

Cómo desactivar las funciones de Wi-Fi

Es posible que tenga que desactivar las funciones de Wi-Fi del producto si cambia el tipo de conexión de red o si necesita resolver un problema con su conexión de red.

Nota: Antes de desactivar las funciones de Wi-Fi, asegúrese de anotar la contraseña y el SSID (nombre de red) de su producto, además de cualquier otro ajuste de red seleccionado para los servicios de Epson Connect que pueda necesitar.

1. Pulse el botón  de inicio, si es necesario.
2. Pulse .
3. Seleccione **Config. Wi-Fi**.

Verá esta pantalla:



4. Desplácese hacia abajo y seleccione **Deshabilitar Wi-Fi**.
5. Seleccione **Sí** para desactivar las funciones de Wi-Fi.

Tema principal: [Cómo cambiar o actualizar las conexiones de red](#)

Cómo cargar papel

Antes de imprimir, cargue el papel para el tipo de impresión que va a realizar.

[Cómo cargar papel para documentos en la bandeja](#)

[Cómo cargar papel para fotos en la bandeja](#)

[Cómo cargar sobres en la bandeja](#)

[Cómo cargar papel y sobres en el alimentador de papel posterior](#)

[Capacidad de carga de papel](#)

[Papeles Epson disponibles](#)

[Ajustes de tipo de papel - Software de la impresora](#)

[Cómo seleccionar los ajustes de papel para cada fuente - Panel de control](#)

[Cómo seleccionar los ajustes de papel predeterminados - Administrador](#)

Cómo cargar papel para documentos en la bandeja

Puede imprimir documentos en una variedad de tipos y tamaños de papel.

1. Cierre el parador y la bandeja de salida, si es necesario.

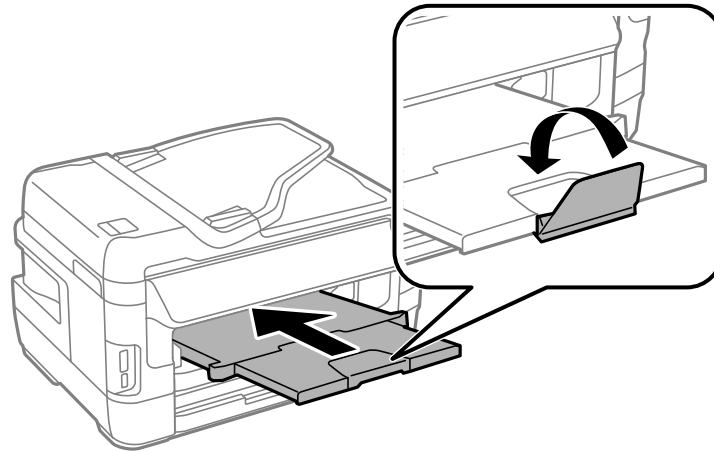

2. Extraiga la bandeja de papel y retire la tapa de la bandeja de papel.

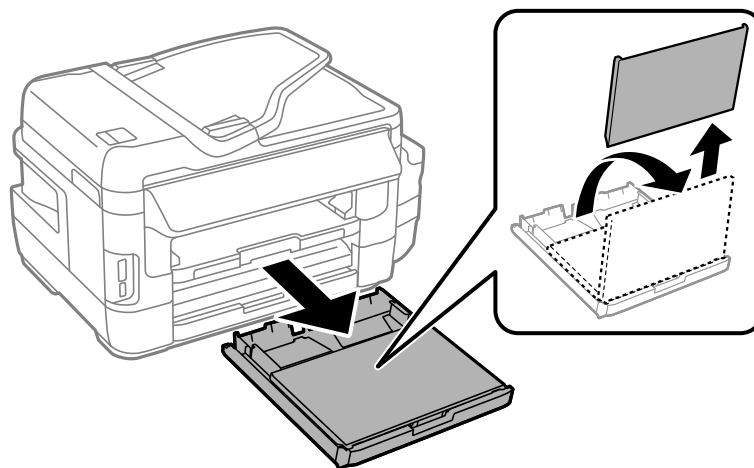

3. Deslice las guías laterales hacia las orillas.

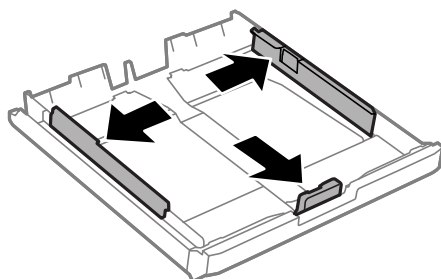

Nota: Si está utilizando papel de tamaño Legal o más grande, presione la lengüeta para extender la bandeja de papel.

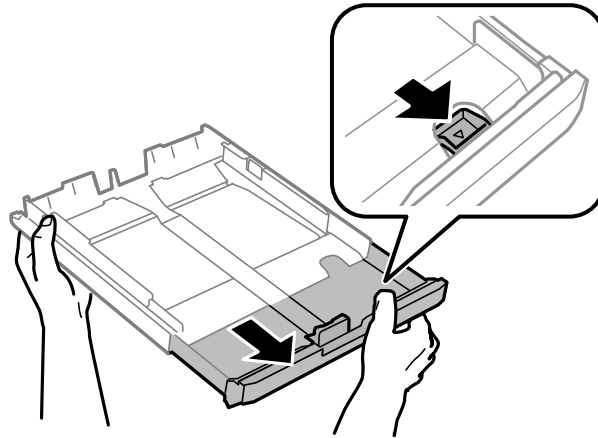

4. Deslice la guía lateral para que se ajuste al tamaño de su papel.

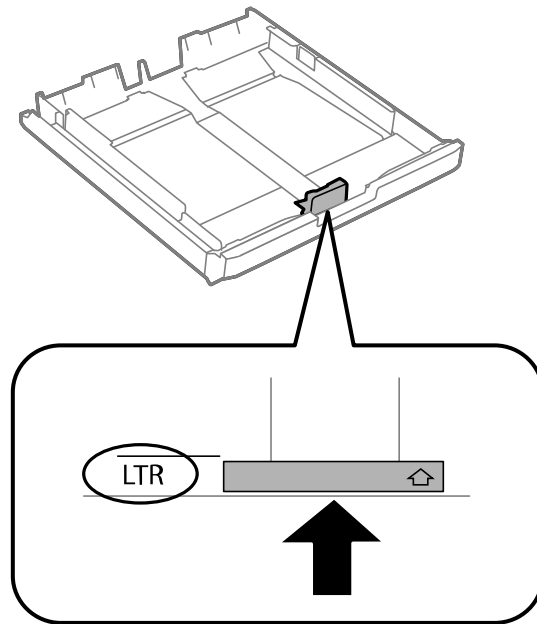

5. Cargue una pila de papel contra la guía lateral, con la cara imprimible hacia abajo, tal como se muestra a continuación.

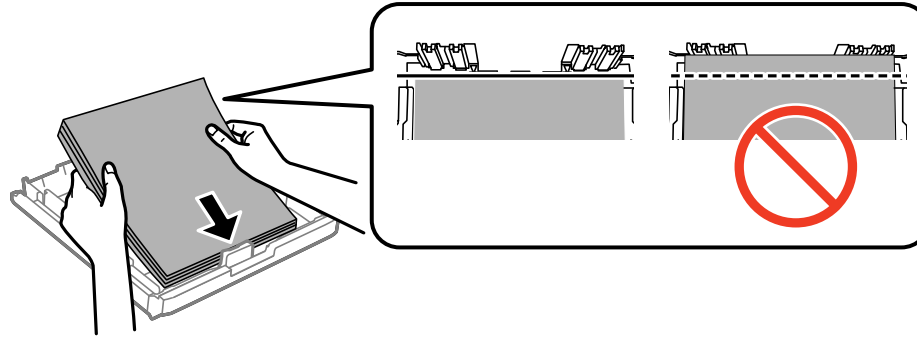

Nota: Asegure que el papel esté contra la guía lateral y que no sobresalga en la parte trasera de la bandeja.

6. Deslice las guías laterales contra el papel, sin apretarlo demasiado.

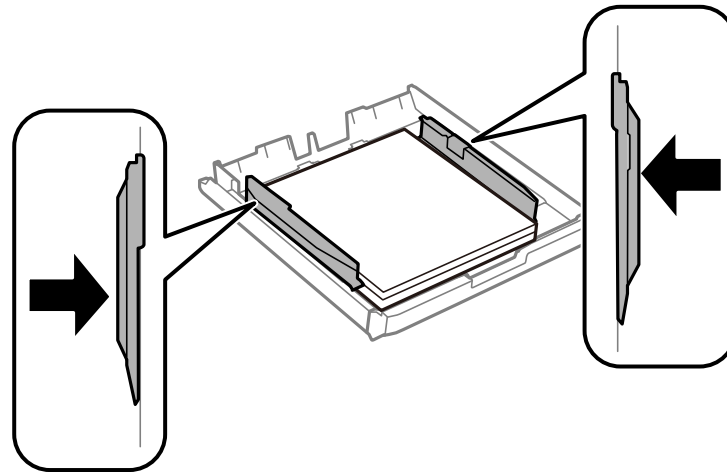

Precaución: Para evitar problemas con la alimentación del papel, asegúrese de que el papel quede por debajo de las guías laterales y no cargue demasiado papel en la bandeja.

7. Cierre la tapa de la bandeja de papel e introduzca la bandeja de papel con cuidado.

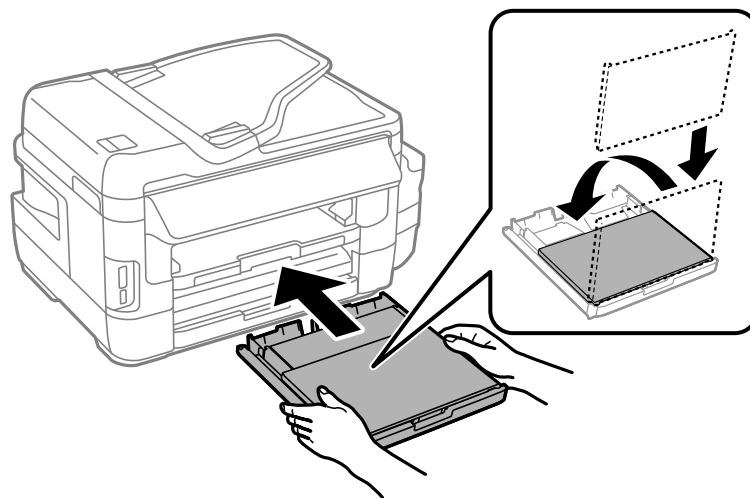

Nota: Puede que el papel se deslice un poco al introducir la bandeja. Esto es normal.

8. Cuando se le indica en la pantalla LCD del producto, seleccione el tamaño y el tipo de papel que recién cargó y seleccione **Aceptar**.

9. Extienda la bandeja de salida y levante el parador.

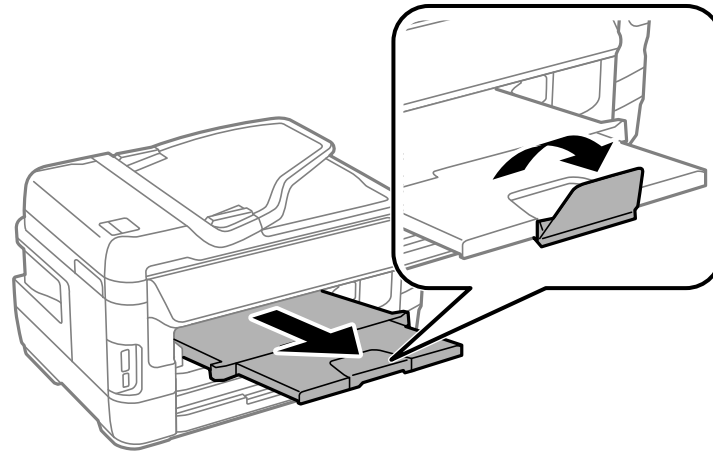

Nota: Si está utilizando papel de tamaño Legal o más largo, no levante el parador. No retire o introduzca la bandeja de papel mientras esté imprimiendo.

Siempre siga las siguientes pautas al cargar papel:

- Cargue solo el número de hojas recomendado.
- Cargue el papel en posición vertical, independientemente de la orientación del documento.
- Cargue el papel con la cara imprimible hacia abajo.
- Cargue papel con membrete o preimpreso de manera que el borde superior del papel ingrese primero.
- No coloque papel por encima de la marca de flecha en la guía lateral.
- Consulte el paquete del papel para obtener instrucciones de carga adicionales.

Tema principal: [Cómo cargar papel](#)

Referencias relacionadas

[Capacidad de carga de papel](#)

Tareas relacionadas

[Cómo cargar papel para fotos en la bandeja](#)

[Cómo cargar sobres en la bandeja](#)

Cómo cargar papel para fotos en la bandeja

Puede imprimir fotos en una variedad de tipos y tamaños de papel. Puede cargar papel fotográfico de estos tamaños en la bandeja 1 solamente: 4 × 6 pulg. (102 × 152 mm), 5 × 7 pulg. (127 × 178 mm), 8 × 10 pulg. (203 × 254 mm), Carta (8,5 × 11 pulg. [216 × 279 mm]), A4 (8,3 × 11,7 pulg. [210 × 297 mm]), A3 (11,7 × 16,5 pulg. [297 × 420 mm]), 11 × 14 pulg. (279 × 356 mm), 11 × 17 pulg. (279 × 432 mm) o 13 × 19 pulg. (330 × 483 mm).

1. Cierre el parador y la bandeja de salida, si es necesario.

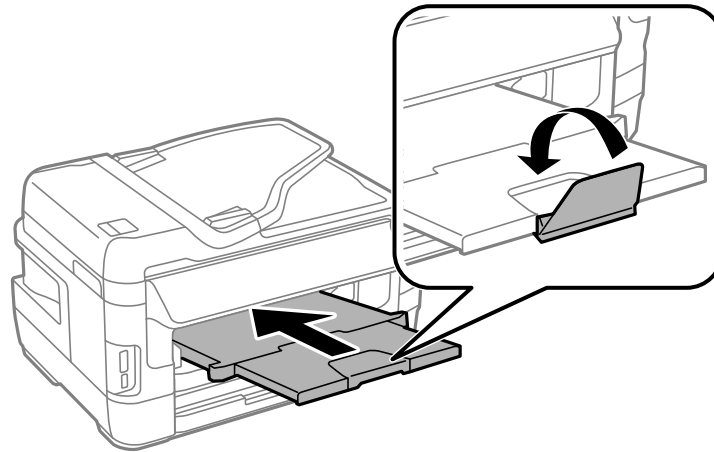

2. Extraiga la bandeja de papel y retire la tapa de la bandeja de papel.

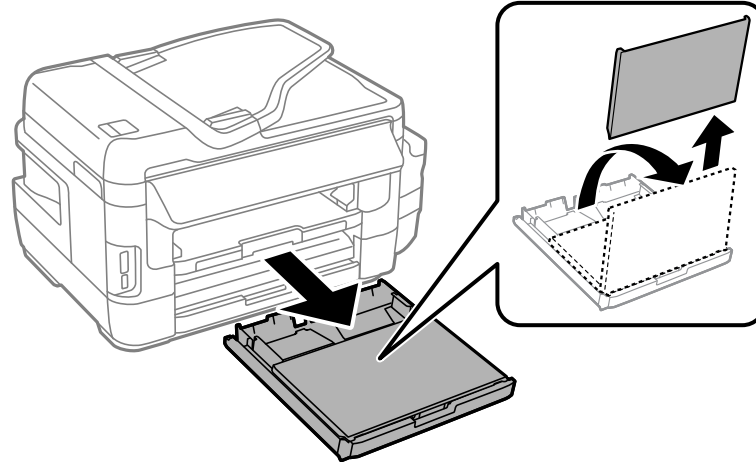

3. Deslice las guías laterales hacia las orillas.

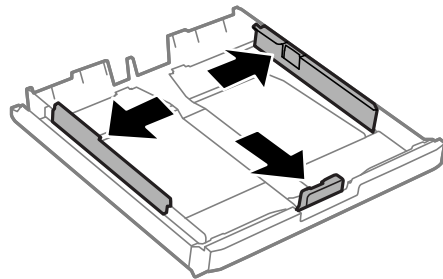

4. Deslice la guía lateral para que se ajuste al tamaño de su papel.

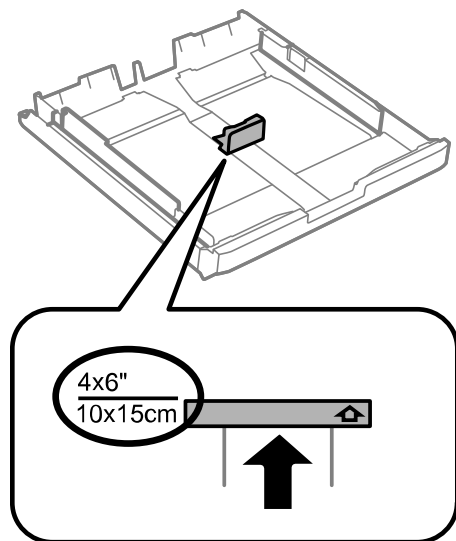

5. Cargue papel fotográfico contra la guía lateral, por el borde corto y con la cara imprimible hacia abajo, tal como se muestra a continuación.

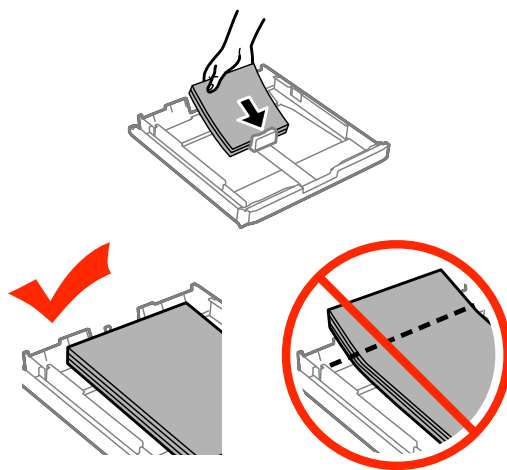

Nota: Asegure que el papel esté contra la guía lateral y que no sobresalga en la parte trasera de la bandeja.

6. Deslice las guías laterales contra el papel, sin apretarlo demasiado.

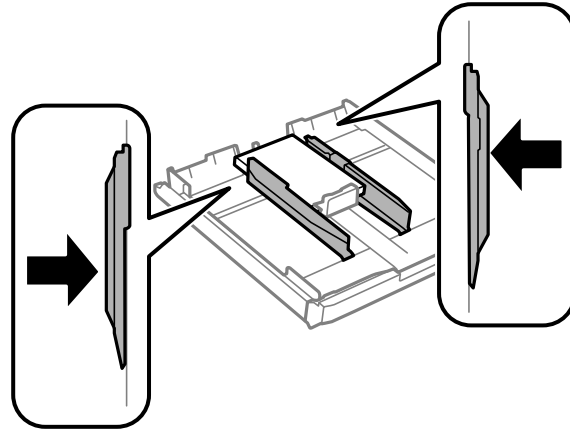

Precaución: Para evitar problemas con la alimentación del papel, asegúrese de que el papel quede por debajo de las guías laterales y no cargue demasiado papel en la bandeja.

7. Cierre la tapa de la bandeja de papel e introduzca la bandeja de papel con cuidado.

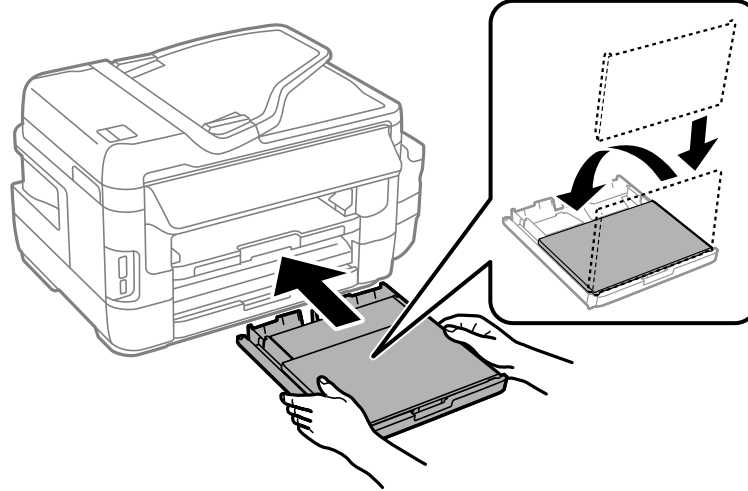

Nota: Puede que el papel se deslice un poco al introducir la bandeja. Esto es normal.

8. Cuando se le indica en la pantalla LCD del producto, seleccione el tamaño y el tipo de papel que recién cargó y seleccione **Aceptar**.
9. Extienda la bandeja de salida y levante el parador.

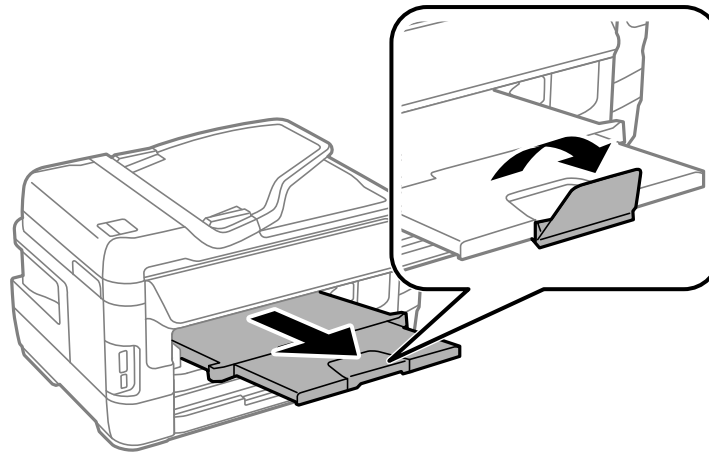

Nota: Si está utilizando papel de tamaño Legal o más largo, no levante el parador. No retire o introduzca la bandeja de papel mientras esté imprimiendo.

Siempre siga las siguientes pautas al cargar papel:

- Cargue solo el número de hojas recomendado.
- Cargue el papel en posición vertical, independientemente de la orientación de la foto.
- Cargue el papel con la cara imprimible hacia abajo.
- No coloque papel por encima de la marca de flecha en la guía lateral.
- Consulte el paquete del papel para obtener instrucciones de carga adicionales.

Tema principal: [Cómo cargar papel](#)

Referencias relacionadas

[Capacidad de carga de papel](#)

Tareas relacionadas

[Cómo cargar papel para documentos en la bandeja](#)

[Cómo cargar papel y sobres en el alimentador de papel posterior](#)

Cómo cargar sobres en la bandeja

Puede imprimir en sobres de papel normal de este tamaño: N° 10 (4,1 × 9,5 pulg. [105 × 241 mm]).
Puede cargar sobres de tamaño No. 10 en la bandeja 1 solamente.

1. Cierre el parador y la bandeja de salida, si es necesario.

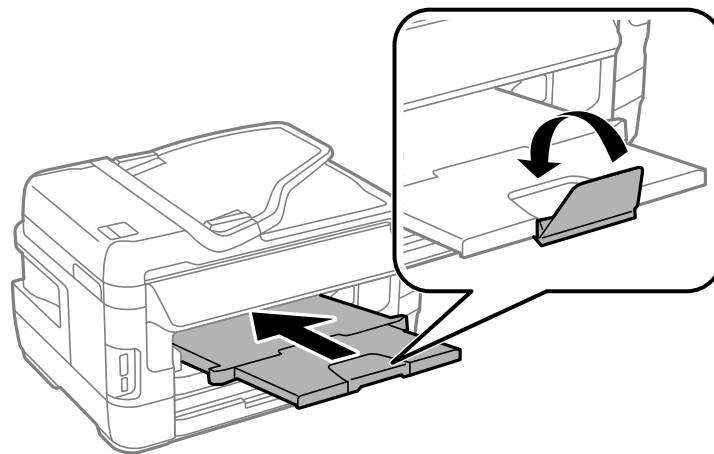

2. Extraiga la bandeja de papel y retire la tapa de la bandeja de papel.

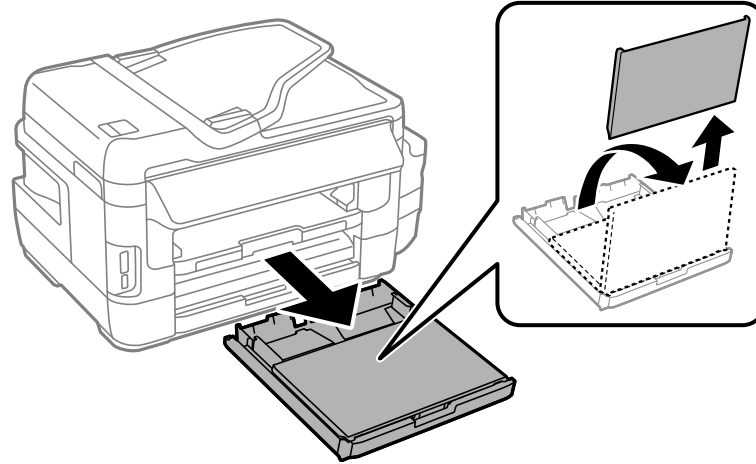

3. Deslice las guías laterales hacia las orillas.

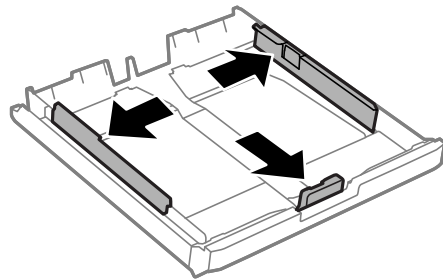

4. Cargue los sobres con la cara imprimible hacia abajo y la solapa hacia la derecha, tal como se muestra a continuación.

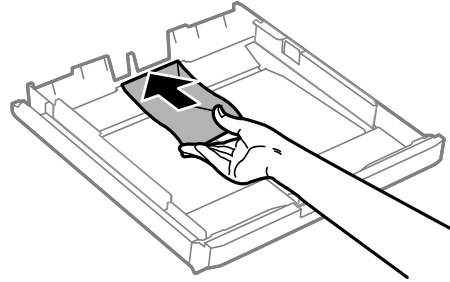

Precaución: Para evitar problemas de alimentación, no cargue demasiados sobres en la bandeja.

5. Deslice las guías laterales contra los sobres, sin apretarlos demasiado.

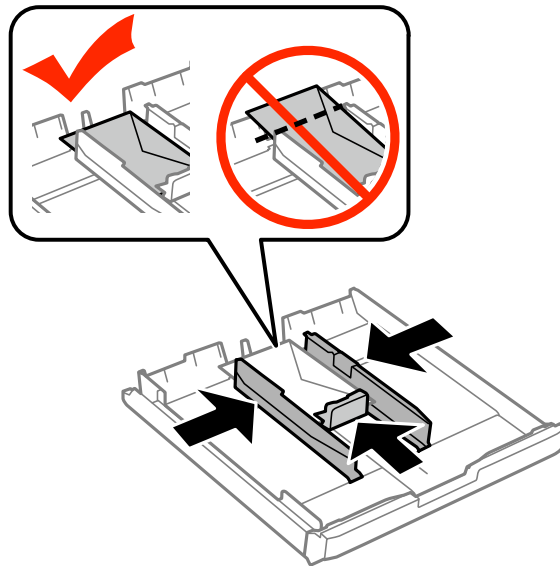

Nota: Asegure que los sobres estén contra la guía lateral y que no sobresalga en la parte trasera de la bandeja.

6. Cierre la tapa de la bandeja de papel e introduzca la bandeja de papel con cuidado.

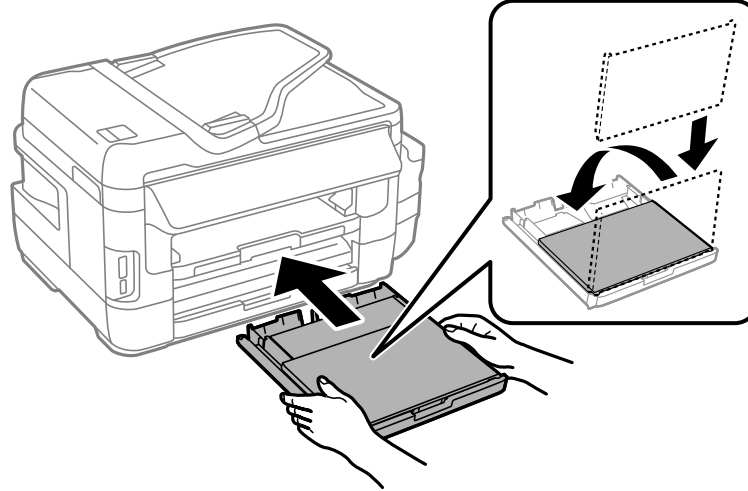

Nota: Puede que los sobres se deslicen un poco al introducir la bandeja. Esto es normal.

7. Cuando se le indica en la pantalla LCD del producto, seleccione **Sobre #10** como el Tamaño papel y **Sobre** como el Tipo de papel, luego seleccione **Aceptar**.
8. Extienda la bandeja de salida y levante el parador.

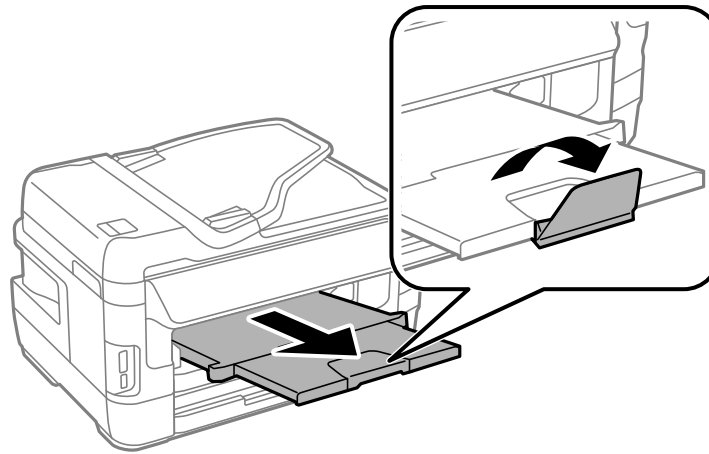

Siempre siga las siguientes pautas al cargar sobres:

- Si experimenta problemas al cargar una pila de sobres, alise cada sobre antes de cargarlo o cargue un sobre a la vez.
- Si la calidad de impresión disminuye al imprimir múltiples sobres, cargue un sobre a la vez.
- No cargue sobres que estén ondulados, doblados o demasiado delgados.

Tema principal: [Cómo cargar papel](#)

Referencias relacionadas

[Capacidad de carga de papel](#)

Tareas relacionadas

[Cómo cargar papel para documentos en la bandeja](#)

[Cómo cargar papel y sobres en el alimentador de papel posterior](#)

Cómo cargar papel y sobres en el alimentador de papel posterior

Puede cargar un sobre o una hoja de papel o cartulina en el alimentador de papel posterior.

1. Envíe su trabajo de impresión antes de cargar papel en el alimentador de papel posterior.
2. Extienda la bandeja de salida y levante el parador.

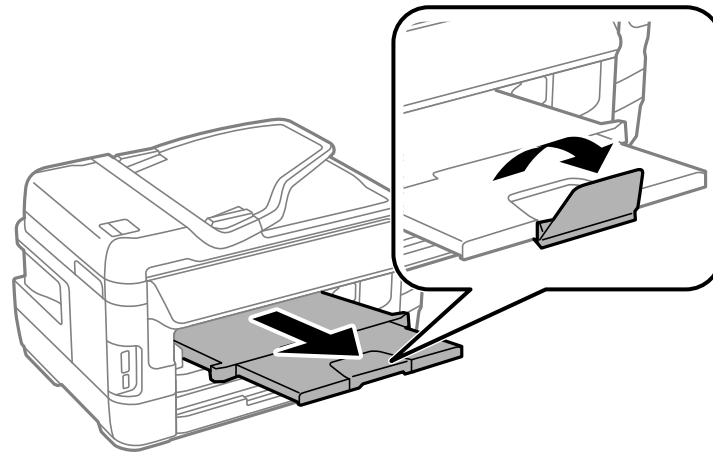

Nota: Si está utilizando papel de tamaño Legal o más largo, no levante el parador.

3. Abra el alimentador de papel posterior y empújelo hacia atrás.

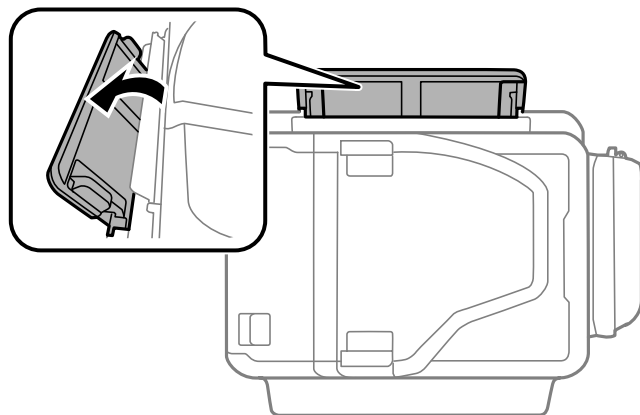

4. Deslice las guías laterales hacia afuera.

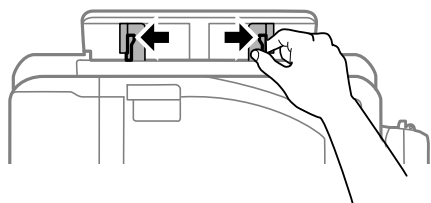

5. Realice una de las siguientes acciones:

- Cargue una hoja de papel con la cara imprimible hacia arriba y deslice las guías laterales contra el papel sin apretarlo demasiado.

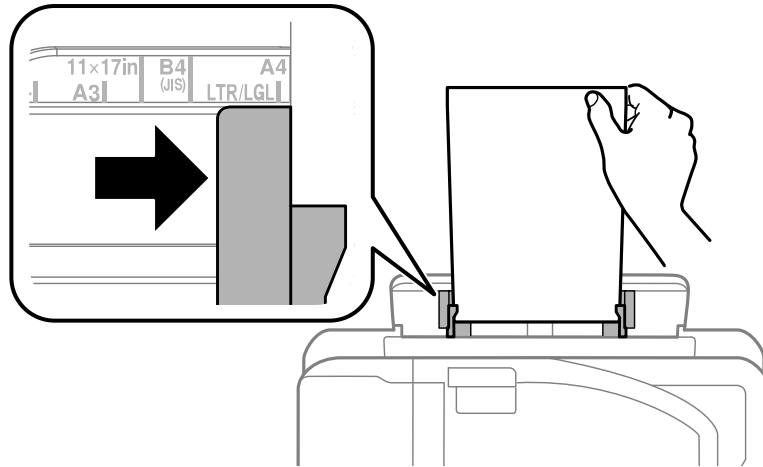

- Cargue un sobre en posición vertical, con la solapa hacia la derecha y hacia atrás.

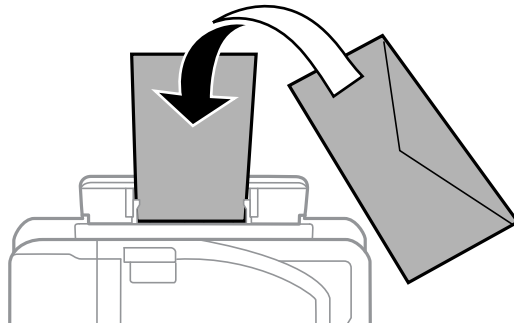

6. Introduzca el papel o el sobre en el alimentador hasta que la impresora lo haga avanzar automáticamente.

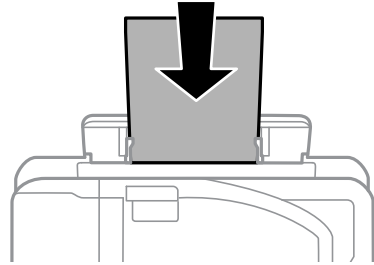

Siempre siga las siguientes pautas al cargar papel:

- Cargue una hoja o un sobre a la vez.
- Cargue el papel en posición vertical, independientemente de la orientación del documento.
- Cargue el papel con la cara imprimible hacia arriba.
- Cargue papel con membrete o preimpreso de manera que el borde superior del papel ingrese primero.
- Consulte el paquete del papel para obtener instrucciones de carga adicionales.

Nota: Puede cargar una hoja de papel perforada por uno de los bordes largos, pero no para la impresión a doble cara automática.

Tema principal: [Cómo cargar papel](#)

Referencias relacionadas

[Capacidad de carga de papel](#)

Tareas relacionadas

[Cómo cargar papel para documentos en la bandeja](#)

[Cómo cargar papel para fotos en la bandeja](#)

[Cómo cargar sobres en la bandeja](#)

Capacidad de carga de papel

Puede cargar un sobre, una hoja de papel o una hoja de cartulina de hasta 68 lb (256 g/m²) en estos tamaños en el alimentador de papel posterior:

- Sobre N° 10 (4,1 × 9,5 pulg. [105 × 241 mm])
- Carta (8,5 × 11 pulg. [216 × 279 mm])
- Legal (8,5 × 14 pulg. [216 × 356 mm])
- 13 × 19 pulg. (330 × 483 mm)
- 11 × 17 pulg. (279 × 432 mm)
- 8 × 10 pulg. (203 × 254 mm)
- 5 × 7 pulg. (127 × 178 mm)
- 4 × 6 pulg. (102 × 152 mm)
- A3 (11,7 × 16,5 pulg. [297 × 420 mm])
- A4 (8,3 × 11,7 pulg. [210 × 297 mm])
- A6 (4,1 × 5,8 pulg. [105 × 148 mm])
- Media Carta (5,5 × 8,5 pulg. [140 × 216 mm])
- Definido por el usuario

Puede cargar papel de estos tipos en la(s) bandeja(s) de papel:

Tipo de papel	Capacidad de carga por tamaño de papel	
	Bandeja 1	Bandeja 2
Papel normal en estos tamaños: <ul style="list-style-type: none"> • Carta (8,5 × 11 pulg. [216 × 279 mm]) • Legal (8,5 × 14 pulg. [216 × 356 mm]) • 11 × 17 pulg. (279 × 432 mm) • A3 (11,7 × 16,5 pulg. [297 × 420 mm]) • A4 (8,3 × 11,7 pulg. [210 × 297 mm]) • A6 (4,1 × 5,8 pulg. [105 × 148 mm]) (bandeja 1 solamente) • Media Carta (5,5 × 8,5 pulg. [140 × 216 mm]) (bandeja 1 solamente) 	250 hojas	250 hojas
Papel normal en un tamaño definido por el usuario	1 hoja	1 hoja
Epson Bright White Paper Epson High Quality Ink Jet Paper	200 hojas	200 hojas
Epson Presentation Paper Matte	80 hojas	—
Epson Premium Presentation Paper Matte Epson Premium Presentation Paper Matte Double-sided Epson Premium Photo Paper Glossy	20 hojas	—
Sobres	10 sobres	—

Tema principal: [Cómo cargar papel](#)

Papeles Epson disponibles

Puede adquirir papel y tinta Epson originales de un distribuidor de productos Epson autorizado. Para encontrar el más cercano, visite la página latin.epson.com o llame a la oficina de ventas de Epson más cercana.

Nota: La disponibilidad del papel/soporte varía según el país.

Tipo de papel	Tamaño	Código	Número de hojas
Epson Bright White Paper	Carta (8,5 × 11 pulg. [216 × 279 mm])	S041586	500
Epson High Quality Ink Jet Paper	Carta (8,5 × 11 pulg. [216 × 279 mm])	S041111	100
Epson Premium Presentation Paper Matte Double-sided	Carta (8,5 × 11 pulg. [216 × 279 mm])	S041568	50
Epson Premium Presentation Paper Matte	8 × 10 pulg. (203 × 254 mm)	S041467	50
	Carta (8,5 × 11 pulg. [216 × 279 mm])	S041257	50
		S042180	100
	11 × 14 pulg. (279 × 356 mm)	S041468	50
	A3 (11,7 × 16,5 pulg. [297 × 420 mm])	S041260	50
Epson Presentation Paper Matte	13 × 19 pulg. (330 × 483 mm)	S041263	50
	Carta (8,5 × 11 pulg. [216 × 279 mm])	S041062	100
	Legal (8,5 × 14 pulg. [216 × 356 mm])	S041067	100
Epson Premium Photo Paper Glossy	11 × 17 pulg. (279 × 432 mm)	S041070	100
	4 × 6 pulg. (102 × 152 mm)	S041727	100
	5 × 7 pulg. (127 × 178 mm)	S041464	20
	8 × 10 pulg. (203 × 254 mm)	S041465	20
	Carta (8,5 × 11 pulg. [216 × 279 mm])	S042183	25
		S041667	50
	11 × 14 pulg. (279 × 356 mm)	S041466	20
	11 × 17 pulg. (279 × 432 mm)	S041290	20
A3 (11,7 × 16,5 pulg. [297 × 420 mm])	S041288	20	
13 × 19 pulg. (330 × 483 mm)	S041289	20	

Tema principal: [Cómo cargar papel](#)

Ajustes de tipo de papel - Software de la impresora

Para este papel	Seleccione este ajuste Tipo de papel
Papel normal Epson Bright White Paper Epson High Quality Ink Jet Paper Epson Presentation Paper Matte	Papel normal/Bright White Paper
Papel membretado	Membrete
Papel reciclado	Reciclado
Papel de color	Color
Papel preimpreso	Preimpreso
Sobres	Sobre
Epson Premium Photo Paper Glossy	Premium Photo Paper Glossy
Epson Premium Presentation Paper Matte Epson Premium Presentation Paper Matte Double-sided	Premium Presentation Paper Matte
Cartulina hasta 68 lb (256 g/m ²)	Cartulina (alimentador de papel posterior solamente)

Nota: Algunos ajustes no están disponibles para la bandeja 2.

Tema principal: [Cómo cargar papel](#)

Cómo seleccionar los ajustes de papel para cada fuente - Panel de control

Puede cambiar el tamaño y el tipo de papel predeterminados para cada bandeja de papel utilizando el panel de control del producto.

1. Pulse el botón  de inicio, si es necesario.
2. Seleccione  **Config.**

Verá esta pantalla:

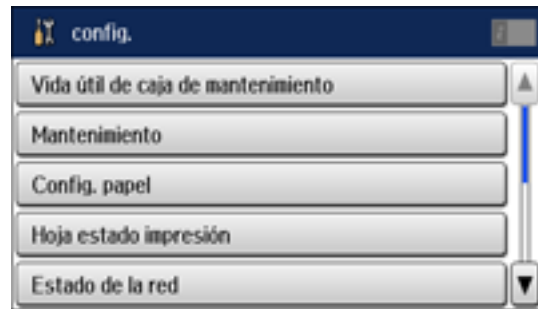

3. Seleccione **Config. papel**.
4. Seleccione la fuente de papel que desea cambiar.

Verá una pantalla como esta:



5. Seleccione **Tamaño papel**.
6. Seleccione el tamaño del papel que cargó.
7. Seleccione **Tipo de papel**.
8. Seleccione el tipo de papel que cargó.
9. Seleccione **Aceptar**.
10. Seleccione otra fuente de papel que desea cambiar y pulse el botón  de inicio para regresar a la pantalla de inicio.

[Ajustes de tipo de papel - Panel de control](#)

Tema principal: [Cómo cargar papel](#)

Ajustes de tipo de papel - Panel de control

Para este papel	Seleccione este ajuste Tipo de papel
Papel normal Epson Bright White Paper Epson High Quality Ink Jet Paper Epson Presentation Paper Matte	Papel normal
Papel membretado	Encabezado
Papel reciclado	Reciclado
Papel de color	Color
Papel preimpreso	Preimpreso
Sobres	Sobre
Epson Premium Photo Paper Glossy	Premium Glossy
Epson Premium Presentation Paper Matte Epson Premium Presentation Paper Matte Double-sided	Prem. Matte

Nota: Algunos ajustes no están disponibles para la bandeja 2.

Tema principal: [Cómo seleccionar los ajustes de papel para cada fuente - Panel de control](#)

Cómo seleccionar los ajustes de papel predeterminados - Administrador

Como un administrador, puede configurar los ajustes de papel predeterminados que aplican a todos los trabajos de impresión enviados al producto.

Nota: Estos ajustes pueden ser bloqueados por un administrador. Si no puede cambiar o acceder a estos ajustes, póngase en contacto con su administrador para obtener asistencia.

[Cómo seleccionar los ajustes de fuente de papel predeterminados](#)

[Cómo seleccionar los ajustes de impresión universal](#)

Tema principal: [Cómo cargar papel](#)

Cómo seleccionar los ajustes de fuente de papel predeterminados

Puede cambiar los ajustes de fuente de papel predeterminados utilizando el panel de control del producto.

Nota: Estos ajustes pueden ser bloqueados por un administrador. Si no puede cambiar o acceder a estos ajustes, póngase en contacto con su administrador para obtener asistencia.

1. Pulse el botón  de inicio, si es necesario.
2. Seleccione  **Config.**

Verá esta pantalla:

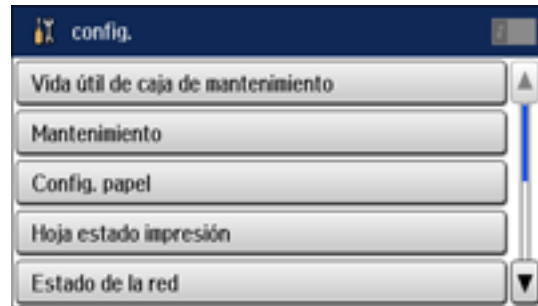

3. Desplácese hacia abajo y seleccione **Admin. del sistema**. Introduzca la contraseña de administrador, si es necesario.
4. Seleccione **Config. de la impresora**.
5. Seleccione **Conf. origen de papel**.

Verá una pantalla como esta:

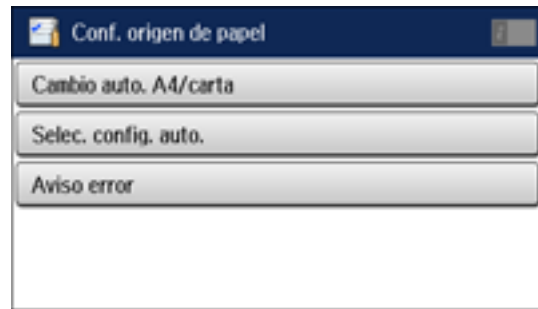

6. Seleccione la opción de fuente de papel que desea utilizar.
7. Cuando termine, pulse el botón  de inicio para regresar a la pantalla de inicio.

[Opciones de fuente de papel](#)

Tema principal: [Cómo seleccionar los ajustes de papel predeterminados - Administrador](#)

Opciones de fuente de papel

Seleccione las opciones de fuente de papel que desea utilizar para todos los trabajos de impresión.

Opciones de fuente de papel	Ajustes disponibles	Descripción
Cambio auto. A4/carta	Activado	Si tiene papel de tamaño Carta o A4 seleccionado para la impresión y el papel del tamaño seleccionado no está cargado, el producto intentará imprimir en papel de otro tamaño (Carta para A4 o A4 para Carta).
	Desactivado	
Selec. config. auto.	Copiar	Seleccione Activado para utilizar la fuente de papel que contiene el papel que coincide con sus ajustes de papel.
	Fax	
	Otro	
Aviso error	Aviso tamaño de papel	Seleccione Activado para mostrar un mensaje de error cuando los ajustes de tamaño y tipo de papel para cada fuente de papel y los ajustes de copiar/imprimir en cada modo no coinciden.
	Aviso tipo de papel	

Tema principal: [Cómo seleccionar los ajustes de fuente de papel predeterminados](#)

Cómo seleccionar los ajustes de impresión universal

Puede cambiar los ajustes de impresión universal predeterminados utilizando el panel de control del producto.

Nota: Estos ajustes pueden ser bloqueados por un administrador. Si no puede cambiar o acceder a estos ajustes, póngase en contacto con su administrador para obtener asistencia.

1. Pulse el botón  de inicio, si es necesario.

2. Seleccione  **Config.**

Verá esta pantalla:

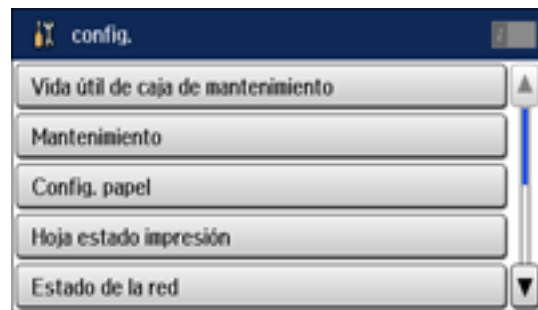

3. Desplácese hacia abajo y seleccione **Admin. del sistema**. Introduzca la contraseña de administrador, si es necesario.

4. Desplácese hacia abajo y seleccione **Config. universal impres.**

Verá esta pantalla:



5. Modifique los ajustes, según sea necesario.
6. Cuando termine, pulse el botón  de inicio para regresar a la pantalla de inicio.

[Opciones de Config. universal impres.](#)

Tema principal: [Cómo seleccionar los ajustes de papel predeterminados - Administrador](#)

Opciones de Config. universal impres.

Seleccione los ajustes de impresión universal que desea utilizar.

Opción de Config. universal impres.	Ajustes disponibles	Descripción
Offset superior	—	Ajusta el margen superior o izquierdo.
Offset izquierda		
Offset superior posterior	—	Ajusta el margen superior o izquierdo en la página posterior cuando imprime a doble cara.
Offset izquierda posterior		
Comprobar anchura papel	Activado	Seleccione Activado para revisar el ancho del papel antes de imprimir. Esto ayuda a evitar la impresión más allá de los bordes del papel cuando los ajustes de tamaño de papel son incorrectos, pero puede reducir la velocidad de impresión.
	Desactivado	
Tiempo de secado	Estándar	Seleccione el tiempo de secado cuando imprime a doble cara.
	Largo	
	Más largo	
Saltar página en blanco	Activado	Seleccione Activado para saltar páginas en blanco automáticamente.
	Desactivado	

Tema principal: [Cómo seleccionar los ajustes de impresión universal](#)

Cómo colocar originales en el producto

Siga las siguientes instrucciones para colocar sus documentos o fotos originales en el producto.

Precaución: No coloque ningún objeto encima del producto y no utilice la tapa como una superficie para escribir para no dañarla.

[Cómo colocar originales en el cristal del escáner](#)

[Cómo colocar originales en el alimentador automático de documentos](#)

Cómo colocar originales en el cristal del escáner

Puede colocar originales de hasta estos tamaños en el cristal del escáner: A3 (11,7 × 16,5 pulg. [297 × 420 mm]).

1. Abra la tapa del escáner.

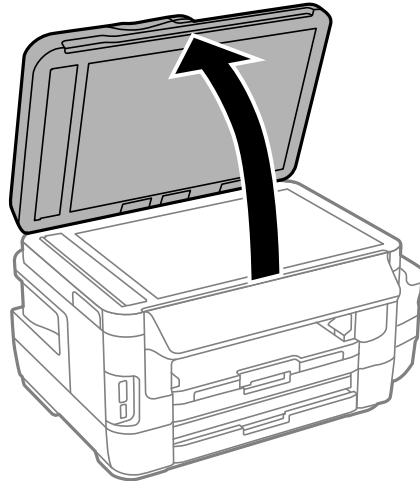

2. Coloque el original boca abajo en el cristal del escáner, con la parte superior orientada hacia la esquina. Deslice el original hacia los bordes de la esquina indicada.

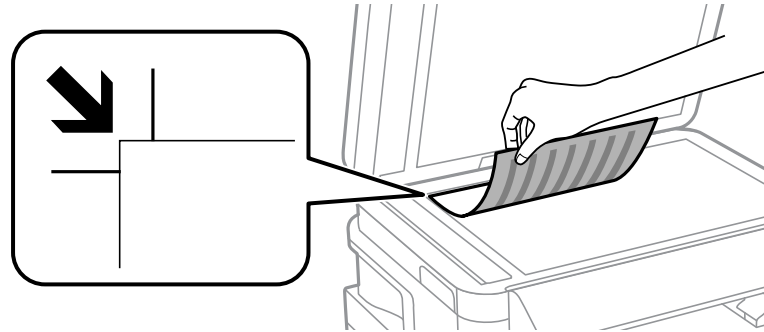

Nota: Puede colocar varios originales en el cristal del escáner. Deje una distancia mínima de 0,8 pulg. (20 mm) entre cada uno.

3. Cierre la tapa del escáner con cuidado para no mover el original.

Tema principal: [Cómo colocar originales en el producto](#)

Temas relacionados

[Cómo copiar](#)

[Cómo enviar un fax](#)

[Cómo escanear](#)

Cómo colocar originales en el alimentador automático de documentos

Puede colocar documentos originales de múltiples páginas en el alimentador automático de documentos. También puede utilizar el alimentador automático de documentos para escanear ambos lados de un documento a doble cara. Compruebe que los originales cumplan con las especificaciones del alimentador automático de documentos antes de cargarlos.

Precaución: Asegure que los originales no estén arrugados o doblados, y que no contengan agujeros, grapas, cinta adhesiva u otros materiales que pudieran obstruir el alimentador.

1. Deslice la guía lateral del alimentador automático de documentos hacia afuera.

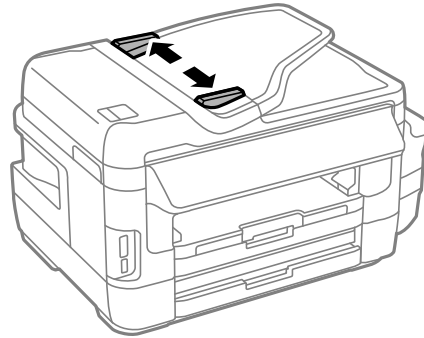

2. Airee la pila de originales y golpéelos suavemente sobre una superficie plana para emparejar los bordes.

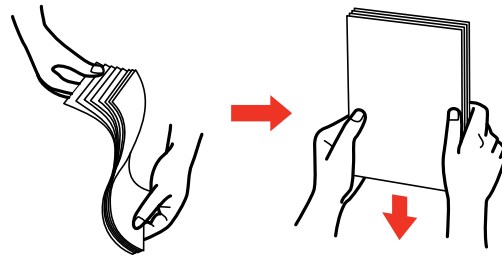

3. Introduzca los originales en el alimentador automático de documentos boca arriba y en posición vertical.

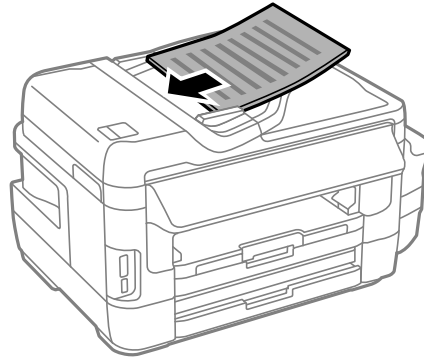

El icono **ADF** del panel de control se ilumina.

4. Deslice la guía lateral del alimentador automático de documentos contra los originales, sin apretarlos demasiado.

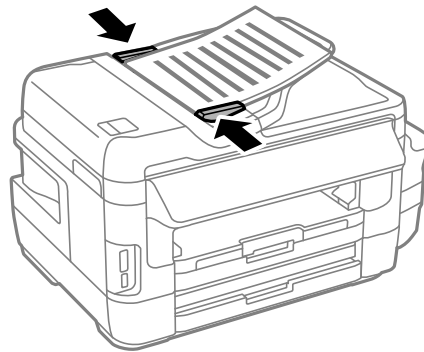

Nota: Si va a copiar dos originales en una sola hoja de papel, cargue los originales como se muestra a continuación:

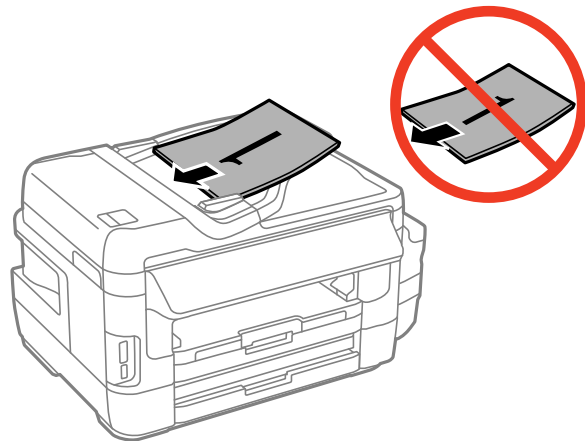
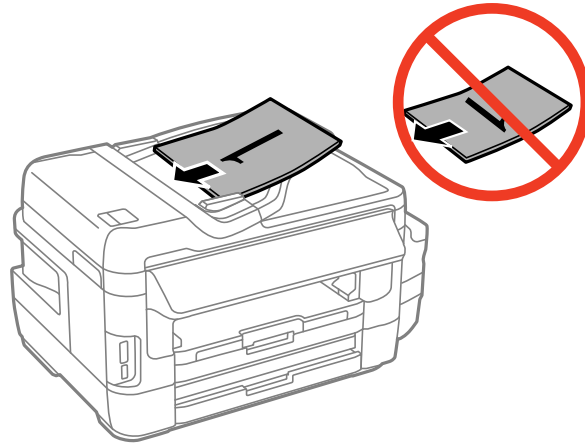

Tema principal: [Cómo colocar originales en el producto](#)

Referencias relacionadas

[Especificaciones del alimentador automático de documentos](#)

Tareas relacionadas

[Cómo limpiar el producto](#)

Temas relacionados

[Cómo copiar](#)

[Cómo escanear](#)

Cómo copiar

Consulte la siguiente información para copiar documentos o fotos con su producto.

Nota: Es posible que las copias no tengan el mismo tamaño de los originales.

[Cómo copiar documentos o fotos](#)

[Opciones de copiado](#)

Cómo copiar documentos o fotos

Puede copiar documentos o fotos utilizando varios tamaños y tipos de papel, incluyendo papeles Epson especiales.

1. Coloque el documento o la foto original en el cristal del escáner, o coloque documentos de múltiples páginas en el alimentador automático de documentos.
2. Cargue el papel que desea utilizar para imprimir.
3. Pulse el botón  de inicio, si es necesario.
4. Seleccione **Copiar**.

Verá una pantalla como esta:



5. Para imprimir más de una copia, pulse una tecla numérica del panel de control del producto, o seleccione **copias** y utilice el teclado virtual para ingresar el número de copias.
6. Cambie cualquiera de los ajustes que se muestran, según sea necesario.

7. Seleccione **Configuración** para ver y realizar cambios adicionales a los ajustes de copiar, si es necesario. Luego, pulse el botón ↵ de volver.
8. Seleccione **Vista pre.** para ver una vista previa de su copia impresa en la pantalla LCD.
9. Seleccione **Predef.** para guardar sus ajustes de copiar.

Nota: Los ajustes pueden ser bloqueados por un administrador. Si no puede cambiar o acceder a este ajuste, póngase en contacto con su administrador para obtener asistencia.

10. Cuando esté listo para copiar, pulse cualquiera de los botones ⬠.

Nota: Para cancelar la impresión, pulse el botón ⏏ **Cancelar** o seleccione **Cancelar**.

Tema principal: [Cómo copiar](#)

Referencias relacionadas

[Capacidad de carga de papel](#)

[Papeles Epson disponibles](#)

[Opciones de copiado](#)

Tareas relacionadas

[Cómo utilizar ajustes predefinidos](#)

Temas relacionados

[Cómo cargar papel](#)

[Cómo colocar originales en el producto](#)

Opciones de copiado

Seleccione las opciones de copiado que desea utilizar para las copias.

Nota: Es posible que no todas las opciones o ajustes estén disponibles, dependiendo de los otros ajustes de copiado seleccionados.

Opción de copiado	Ajustes disponibles	Descripción
Diseño	Con bordes	Deja un margen pequeño alrededor de la imagen o el documento.
	2 por cara	Copia documentos de múltiples páginas en una sola hoja. Después de seleccionar cualquiera de estas opciones, seleccione Configuración y cambie el ajuste Orient. doc. , si es necesario.
	4 por cara	
	DNI	Copia ambos lados de una tarjeta de identidad en un lado de una hoja de papel.
	Dividir pág.	Copia dos páginas opuestas de un libro en hojas separadas. Después de seleccionar este ajuste, seleccione Configuración y seleccione el orden de escaneo.
Tamaño de documento	Carta	Selecciona el tamaño de documento de su original.
	A4	
	Legal	
	A3	
	11x17pul	
Zoom	Tamaño pers.	Automáticamente cambia el tamaño de la imagen según el porcentaje seleccionado.
	Tamaño real	Copia al 100% del tamaño.
	Autoaj. Pág.	Ajusta automáticamente el tamaño de la imagen al tamaño de papel que utilizó para la copia.
	Carta->11x17pulg. y otras conversiones	Automáticamente convierte la imagen de un tamaño a otro.
Fuente de papel	Varias fuentes	Seleccione la fuente de papel que desea utilizar. Si selecciona Automático , el papel avanza automáticamente según los ajustes de papel que seleccionó para las fuentes de papel.

Opción de copiado	Ajustes disponibles	Descripción
a doble cara	Desactivado	Utiliza la unidad dúplex y el alimentador automático de documentos para hacer copias a doble cara. Cuando selecciona 1>2 caras o 2>1 cara , seleccione Avanzado y seleccione el borde de encuadernación para sus originales o copias.
	2>2 caras	
	1>2 caras	
	2>1 cara	

Ajustes de copiado

Tema principal: [Cómo copiar](#)

Ajustes de copiado

Seleccione **Configuración** de la pantalla Copiar para seleccionar los ajustes de copiado que desea utilizar para sus copias.

Nota: Es posible que no todas las opciones o ajustes estén disponibles, dependiendo de los otros ajustes de copiado seleccionados.

Opción de copiado	Ajustes disponibles	Descripción
Orient. doc.	Vertical	Especifica la orientación de los originales.
	Paisaje	
Calidad	Texto	Especifica el tipo de documento de sus originales y afecta a la calidad de las copias.
	Texto(Mejor)	
	Texto e imag.	
	Tx e img(mej)	
Densidad	Varios niveles	Ajusta la claridad u oscuridad de las copias
Quitar sombra	Desactivado	Seleccione Activado para eliminar las sombras que aparecen en el centro del documento cuando hace copias de un libro, o las que aparecen alrededor de los documentos de papel grueso.
	Activado	

Opción de copiado	Ajustes disponibles	Descripción
Quitar aguj.	Desactivado	Seleccione Activado para borrar los orificios de encuadernación en un documento.
	Activado	
Compag. copias	Desactivado	Seleccione Activado para imprimir varias copias de un documento de múltiples páginas en orden y organizadas en grupos.
	Activado	
Tiempo de secado	Estándar	Aumenta el tiempo de secado para copias a doble cara si aparecen manchas o marcas en la parte frontal del papel al imprimir en el otro lado.
	Largo	
	Más largo	

Tema principal: [Opciones de copiado](#)

Cómo imprimir desde una computadora

Antes de imprimir desde su computadora, asegúrese de que haya configurado el producto e instalado su software tal como se describe en la *Guía de instalación*.

Nota: Si tiene una conexión a Internet, se aconseja buscar actualizaciones del software del producto en la página de soporte técnico de Epson. Si aparece la pantalla Actualización del software, seleccione **Activar búsqueda automática** y haga clic en **Aceptar**. La actualización escanea su sistema para ver si tiene el software del producto más reciente. Siga las instrucciones que aparecen en pantalla.

[Cómo imprimir con Windows](#)

[Cómo imprimir en un Mac](#)

[Cómo cancelar la impresión utilizando un botón del producto](#)

Cómo imprimir con Windows

Puede imprimir con su producto usando cualquier aplicación compatible con Windows, tal como se describe en las siguientes secciones.

[Cómo seleccionar los ajustes básicos de impresión - Windows](#)

[Cómo seleccionar los ajustes de impresión a doble cara - Windows](#)

[Cómo seleccionar opciones adicionales de composición e impresión - Windows](#)

[Cómo seleccionar ajustes predefinidos de impresión - Windows](#)

[Cómo seleccionar los ajustes extendidos - Windows](#)

[Cómo imprimir su documento o foto - Windows](#)

[Cómo seleccionar los ajustes de impresión predeterminados - Windows](#)

[Cómo cambiar las opciones de actualización automática](#)

Tema principal: [Cómo imprimir desde una computadora](#)

Cómo seleccionar los ajustes básicos de impresión - Windows

Seleccione los ajustes básicos para el documento o la foto que desea imprimir.

1. Abra la foto o el documento que desea imprimir.

2. Seleccione el comando de impresión en su aplicación.

Nota: Es posible que tenga que seleccionar un icono de impresión en la pantalla, la opción **Imprimir** en el menú **Archivo** u otro comando. Consulte la utilidad de ayuda de su aplicación para obtener detalles.

3. Si es necesario, seleccione el nombre del producto como la impresora que desea utilizar.

Nota: También es posible que tenga que seleccionar **Propiedades** o **Preferencias** para ver los ajustes de impresión.

Verá la ficha Principal de la ventana de los ajustes de la impresora:

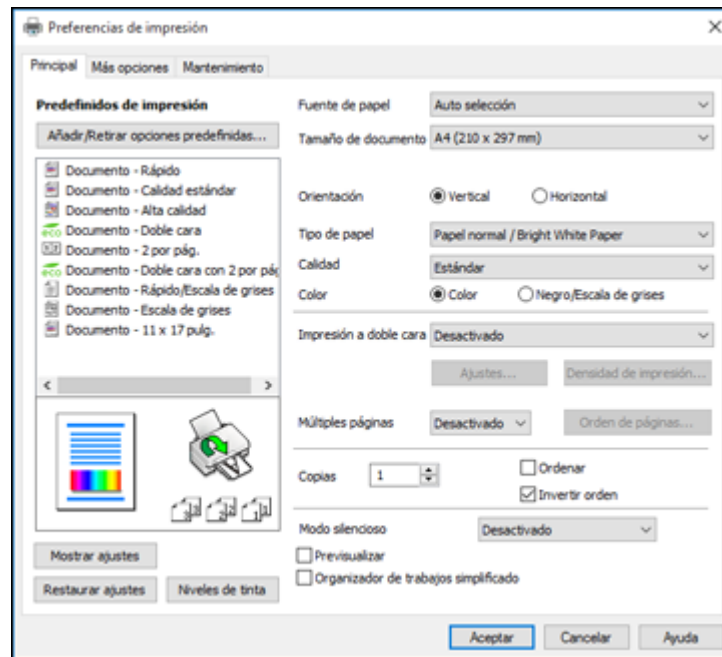

4. Para el ajuste **Fuente de papel**, seleccione dónde cargó el papel que desea utilizar para imprimir.

5. Seleccione el tamaño del papel que tiene cargado como el ajuste **Tamaño de documento**.

Nota: También puede seleccionar el ajuste **Definido por el usuario** para crear un tamaño de papel personalizado. El ajuste Calidad se configurará en **Estándar**.

6. Seleccione la orientación de su documento.

Nota: Si va a imprimir un sobre, seleccione **Horizontal**.

7. Seleccione el tipo de papel que tiene cargado como el ajuste **Tipo de papel**.

Nota: Es posible que el nombre del ajuste no coincida exactamente con el nombre del papel. Consulte la lista de ajustes de tipo de papel para obtener detalles.

8. Seleccione el ajuste **Calidad** apropiado para la calidad de impresión que desea utilizar.

9. Seleccione una opción de Color:

- Para imprimir un documento o una foto a color, seleccione el ajuste **Color**.
- Para imprimir texto y gráficos en negro o en tonos de gris, seleccione el ajuste **Negro/Escala de grises**.

10. Para imprimir en ambos lados del papel, seleccione el ajuste **Impresión a doble cara** y seleccione las opciones que desea utilizar.

11. Para imprimir múltiples páginas en una hoja de papel, o para ampliar una imagen para que se imprima en varias hojas, seleccione uno de los ajustes del menú **Múltiples páginas** y seleccione las opciones de impresión que desea utilizar.

12. Para imprimir varias copias y determinar el orden de impresión, seleccione las opciones de **Copias**.

13. Para ver una vista previa de su trabajo antes de imprimir, seleccione **Previsualizar**.

14. Para guardar el trabajo de impresión como un proyecto que se puede modificar y combinar con otros trabajos de impresión, seleccione **Organizador de trabajos simplificado**.

15. Para reducir el ruido durante la impresión cuando selecciona **Papel normal/Bright White Paper**, seleccione **Activado** en el menú Modo silencioso.

[Opciones de fuente de papel - Windows](#)

[Opciones de calidad de impresión - Windows](#)

[Opciones de impresión de múltiples páginas - Windows](#)

Tema principal: [Cómo imprimir con Windows](#)

Referencias relacionadas

[Ajustes de tipo de papel - Software de la impresora](#)

[Ajustes de tipo de papel - Panel de control](#)

Tareas relacionadas

[Cómo seleccionar los ajustes de impresión a doble cara - Windows](#)

[Cómo imprimir su documento o foto - Windows](#)

Opciones de fuente de papel - Windows

Puede seleccionar cualquiera de las opciones disponibles en el menú Fuente de papel para imprimir en el papel cargado en esa fuente.

Auto selección

Automáticamente selecciona la fuente del papel según el tamaño de papel seleccionado.

Bandeja de papel 1

Selecciona el papel en la bandeja 1 como la fuente del papel.

Bandeja de papel 2

Selecciona el papel en la bandeja 2 como la fuente del papel.

Alimentador de papel posterior

Selecciona el papel en el alimentador de papel posterior como la fuente del papel.

Tema principal: [Cómo seleccionar los ajustes básicos de impresión - Windows](#)

Opciones de calidad de impresión - Windows

Puede seleccionar cualquiera de las opciones de Calidad disponibles para ajustar la calidad de su impresión. Algunos ajustes pueden no estar disponibles, dependiendo del tipo de papel y del ajuste de márgenes que ha elegido.

Borrador

Para la impresión de borradores en papel normal.

Estándar

Para la impresión de texto e imágenes con calidad normal.

Estándar - Vivo

Para la impresión de texto y gráficos con buena calidad y velocidad de impresión.

Alto

Para la impresión de fotos y gráficos con alta calidad.

Más ajustes

Abre una ventana que le permite elegir entre varios niveles de velocidad y calidad.

Tema principal: [Cómo seleccionar los ajustes básicos de impresión - Windows](#)

Opciones de impresión de múltiples páginas - Windows

Puede seleccionar cualquiera de las opciones disponibles en el menú Múltiples páginas para configurar su trabajo de impresión de múltiples páginas.

2 por pág. y 4 por pág.

Imprime 2 ó 4 páginas en una hoja de papel. Haga clic en el botón **Orden de páginas** para seleccionar las opciones de composición de página y bordes.

2×1 Póster, 2×2 Póster, 3×3 Póster, 4×4 Póster

Imprime una imagen en varias hojas de papel para crear un póster grande. Haga clic en el botón **Ajustes** para seleccionar las opciones de composición de página y líneas de recorte.

Tema principal: [Cómo seleccionar los ajustes básicos de impresión - Windows](#)

Cómo seleccionar los ajustes de impresión a doble cara - Windows

Para imprimir en ambos lados del papel, seleccione una de las opciones de **Impresión a doble cara** en la ficha Principal.

Nota: Algunas opciones pueden estar preseleccionadas o no estar disponibles, dependiendo de los otros ajustes que ha elegido o si está accediendo al producto a través de una red.



1. Seleccione una de las opciones de **Impresión a doble cara**:
 - **Auto (Encuadernación borde largo)** para imprimir su trabajo de impresión a doble cara y voltear el papel automáticamente por el borde largo.
 - **Auto (Encuadernación borde corto)** para imprimir su trabajo de impresión a doble cara y voltear el papel automáticamente por el borde corto.
2. Haga clic en el botón **Ajustes**.

Verá esta ventana:

Ajustes de impresión a doble cara

Borde de encuadernación

Izq.
Borde corto

Sup.
Borde largo

Der.
Borde corto

Margen de encuadernación

Portada [0,0 ... 30,0]

Contraportada [0,0 ... 30,0]

Unidad mm pulg.

Página de inicio

Desde la parte frontal

Desde la parte posterior

Crear folleto plegado

Folleto

Encuadernación por centro

Encuadernación lateral

Aceptar Cancelar Ayuda

3. Seleccione las opciones de impresión a doble cara que desea utilizar.
4. Haga clic en **Aceptar** para volver a la ficha Principal.

- Haga clic en el botón **Densidad de impresión**.

Verá esta ventana:

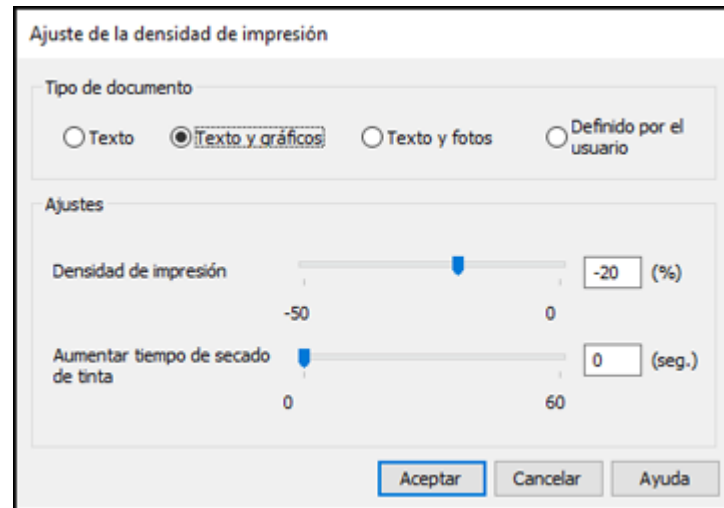

- Seleccione el tipo de documento que va a imprimir como el ajuste de tipo de documento. El software automáticamente configura las opciones de **Ajustes** para ese tipo de documento.
- Si es necesario, seleccione las opciones que desea utilizar en **Ajustes**.
- Haga clic en **Aceptar** para volver a la ficha Principal.
- Imprima una copia de prueba del documento a doble cara para comprobar los ajustes seleccionados.
- Siga las instrucciones que aparecen en la pantalla durante la impresión.

[Opciones de impresión a doble cara - Windows](#)

[Ajustes de densidad de impresión - Windows](#)

Tema principal: [Cómo imprimir con Windows](#)

Tareas relacionadas

[Cómo seleccionar los ajustes básicos de impresión - Windows](#)

Opciones de impresión a doble cara - Windows

Puede seleccionar cualquiera de las opciones disponibles en la ventana Impresión a doble cara para configurar el trabajo de impresión a doble cara.

Opciones de Borde de encuadernación

Seleccione un ajuste para orientar la encuadernación de impresiones a doble cara en la dirección deseada.

Opciones de Margen de encuadernación

Seleccione las opciones que definen un margen más ancho para permitir la encuadernación.

Página de inicio

Selecciona si la impresión empieza en la parte frontal o posterior.

Opciones de Crear folleto plegado

Seleccione la casilla de verificación **Folleto** y una opción de encuadernación para imprimir páginas a doble cara en forma de folleto.

Tema principal: [Cómo seleccionar los ajustes de impresión a doble cara - Windows](#)

Ajustes de densidad de impresión - Windows

Puede seleccionar cualquiera de las opciones disponibles en la ventana Ajuste de la densidad de impresión para ajustar la calidad del trabajo de impresión a doble cara.

Densidad de impresión

Establece el nivel de cobertura de tinta para la impresión a doble cara.

Aumentar tiempo de secado de tinta

Establece la cantidad de tiempo requerido para que se seque la tinta en un lado del papel antes de imprimir en el otro lado en un trabajo de impresión a doble cara para evitar que la tinta manche la impresión.

Tema principal: [Cómo seleccionar los ajustes de impresión a doble cara - Windows](#)

Cómo seleccionar opciones adicionales de composición e impresión - Windows

Puede seleccionar una variedad de opciones adicionales de composición e impresión para su documento o foto en la ficha Más opciones.

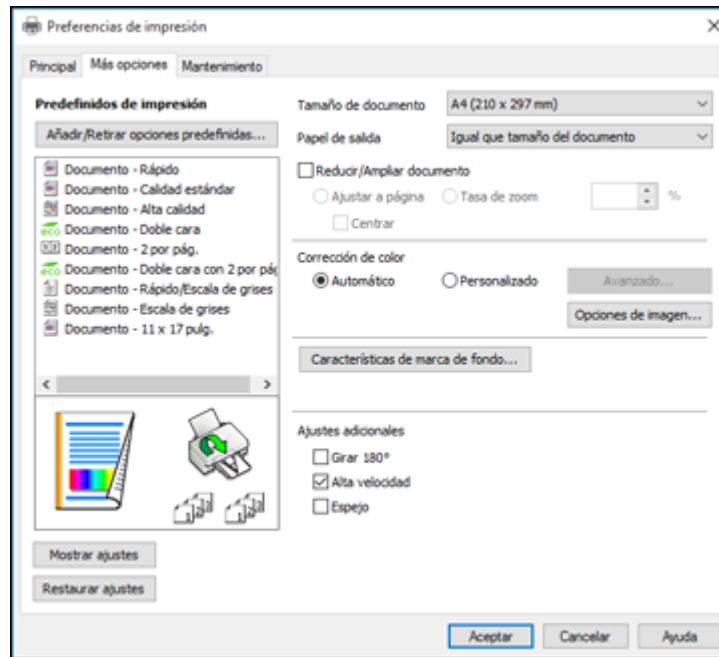

1. Para cambiar el tamaño de la impresión de su documento o foto, seleccione la casilla de verificación **Reducir/Ampliar documento** y seleccione una de estas opciones de tamaño.
 - Seleccione la opción **Ajustar a página** para cambiar el tamaño de su imagen para que se ajuste al tamaño del papel que tiene cargado en la impresora. Seleccione el tamaño de su documento o foto como el ajuste **Tamaño de documento** y seleccione el tamaño del papel como el ajuste **Papel de salida**. Si desea centrar la imagen en el papel, seleccione la opción **Centrar**.
 - Seleccione la opción **Tasa de zoom** para reducir o ampliar su documento o foto por un porcentaje específico. Seleccione el porcentaje en el menú %.
2. Seleccione una de las opciones de Corrección de color:
 - Seleccione **Automático** para ajustar automáticamente la nitidez, el brillo, el contraste y la saturación del color de su imagen.

- Seleccione **Personalizado** y haga clic en el botón **Avanzado** para ajustar manualmente los ajustes de corrección de color o para desactivar la función de gestión de color en el software de la impresora.
- Seleccione **Opciones de imagen** para acceder a ajustes adicionales para mejorar las imágenes impresas.

Nota: También puede seleccionar ajustes de **Impresión universal de colores**.

3. Para añadir las siguientes características, haga clic en el botón **Características de marca de fondo**:

- **Patrón anti-copia:** añade una marca de fondo que solo aparece cuando se hace una copia del documento impreso.

Nota: Este ajuste no está disponible para todos los tipos de impresión.

- **Marca de fondo:** añade una marca de fondo visible al documento impreso.

Nota: Haga clic en el botón **Añadir/Borrar** para crear su propia marca de agua y haga clic en el botón **Ajustes** para personalizarla.

- **Encabezado/Pie de página:** añade información como la fecha y la hora a la parte superior e inferior del documento impreso.

Nota: Haga clic en el botón **Ajustes** para personalizar el texto y la ubicación del encabezado o pie de página.

4. Seleccione cualquiera de las opciones de Ajustes adicionales para personalizar su impresión.

[Opciones personalizadas de corrección de color - Windows](#)

[Opciones de imagen y Ajustes adicionales - Windows](#)

[Ajustes de encabezado/pie de página- Windows](#)

Tema principal: [Cómo imprimir con Windows](#)

Tareas relacionadas

[Cómo imprimir su documento o foto - Windows](#)

Opciones personalizadas de corrección de color - Windows

Puede seleccionar cualquiera de las opciones disponibles en la ventana Corrección de color para personalizar los colores de imágenes en su trabajo de impresión.

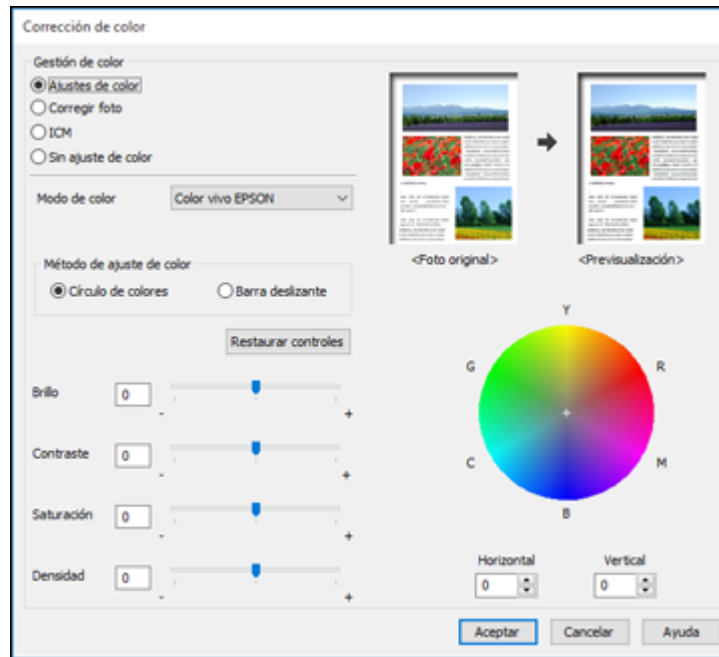

Ajustes de color

Le permite seleccionar un ajuste **Modo de color**, ajustes individuales para el **Brillo**, el **Contraste**, la **Saturación** y la **Densidad**, y tonos de color individuales. Dependiendo del modo de color seleccionado, también puede ajustar la densidad de semitonos con el ajuste **Gama**.

Corregir foto

Mejora el color, el contraste y la nitidez de fotos imperfectas.

Nota: La función Corregir foto utiliza una tecnología compleja de reconocimiento de rostros para optimizar las fotos que contienen rostros. Para que esto funcione, deben ser visibles los dos ojos y la nariz en la cara del sujeto. Si su foto contiene un rostro con un reflejo de color intencional, tal como una estatua, desactive la función **Corregir foto** si desea mantener los efectos de color especiales.

ICM

Le permite gestionar el color utilizando los perfiles de impresión a color instalados.

Sin ajuste de color

Desactiva la gestión de color del software de la impresora para que pueda gestionar el color utilizando solo el software de la aplicación.

Tema principal: [Cómo seleccionar opciones adicionales de composición e impresión - Windows](#)

Opciones de imagen y Ajustes adicionales - Windows

Puede seleccionar cualquiera de las Opciones de imagen y los Ajustes adicionales para personalizar su impresión. Algunas opciones pueden estar preseleccionadas o no estar disponibles, dependiendo de los otros ajustes que ha elegido.

Opciones de imagen

Resaltar texto

Ajusta el peso del texto impreso para aumentar su legibilidad.

Resaltar líneas finas

Ajusta el peso de las líneas impresas para aumentar su visibilidad.

Suavizado

Suaviza los bordes irregulares en imágenes de baja resolución como capturas de pantalla o imágenes de la Web.

Corregir ojos rojos

Reduce o elimina el efecto de ojos rojos en fotos.

Imprimir texto en negro

Imprime el texto a color en negro.

Para texto en color

Imprime el texto a color en un patrón de fondo o subrayado.

Para gráficos e imágenes en color

Imprime gráficos e imágenes a color con patrones sobrepuestos.

Para texto, gráficos e imágenes en color

Imprime texto, gráficos e imágenes a color con patrones sobrepuestos.

Opciones de mejora

Define los ajustes de mejora de Impresión universal de colores para texto, gráficos e imágenes.

Ajustes adicionales

Girar 180°

Imprime la imagen girada 180° de su orientación original.

Alta velocidad

Acelera la impresión, pero puede reducir la calidad de impresión.

Espejo

Voltea la imagen impresa de izquierda a derecha.

Tema principal: [Cómo seleccionar opciones adicionales de composición e impresión - Windows](#)

Ajustes de encabezado/pie de página- Windows

Puede seleccionar cualquier opción en la ventana Ajustes de encabezado/pie de página para agregar un encabezado o pie de página al imprimir. La información se puede imprimir en la parte superior o inferior de sus paginas, ya sea a la izquierda, a la derecha o en el centro de la página.

Nota: Estos ajustes no se guardan con su documento.

Ajustes de encabezado/pie de página		
Izquierda superior	Centro superior	Derecha superior
Nombre del usuario	Ninguno	Fecha/hora
Izquierda inferior	Centro inferior	Derecha inferior
Ninguno	Ninguno	Ninguno
Restaurar ajustes Aceptar Cancelar Ayuda		

Puede elegir si desea imprimir la siguiente información:

- Nombre del usuario
- Nombre de computadora
- Fecha
- Fecha/hora
- Número de orden (número de copia)

Nota: El nombre del usuario, el nombre de la computadora, la fecha y la hora son generados por el Panel de control de Windows de su computadora.

Tema principal: [Cómo seleccionar opciones adicionales de composición e impresión - Windows](#)

Cómo seleccionar ajustes predefinidos de impresión - Windows

Para acceder rápidamente a los grupos de ajustes de impresión comunes, puede seleccionar un ajuste predefinido de impresión en la ficha Principal o Más opciones.

Nota: Puede crear su propio ajuste predefinido de impresión haciendo clic en el botón **Añadir/Retirar opciones predefinidas**.

1. Haga clic en la ficha **Principal** o **Más opciones**.

Verá los ajustes **Predefinidos de impresión** disponibles a la izquierda:

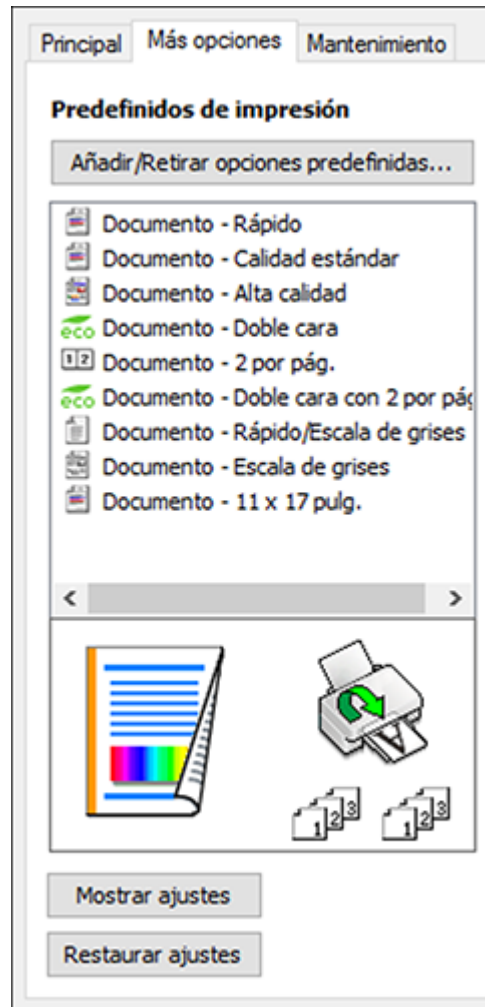

2. Coloque el cursor sobre uno de los ajustes **Predefinidos de impresión** para ver su lista de ajustes.
3. Haga clic en cualquiera de los ajustes predefinidos de impresión o utilice cualquiera de las opciones disponibles en la pantalla para controlar los ajustes predefinidos de impresión.
4. Para elegir un ajuste predefinido de impresión, selecciónelo.

5. Haga clic en **Aceptar**.

Tema principal: [Cómo imprimir con Windows](#)

Cómo seleccionar los ajustes extendidos - Windows

Puede seleccionar ajustes adicionales que se aplican a todos los trabajos de impresión que envía al producto.

1. Acceda al Escritorio de Windows y haga clic con el botón derecho del mouse en el icono del producto en la barra de tareas de Windows.
2. Seleccione **Ajustes de la impresora**.
3. Haga clic en la ficha **Mantenimiento**.

Verá las opciones de mantenimiento:

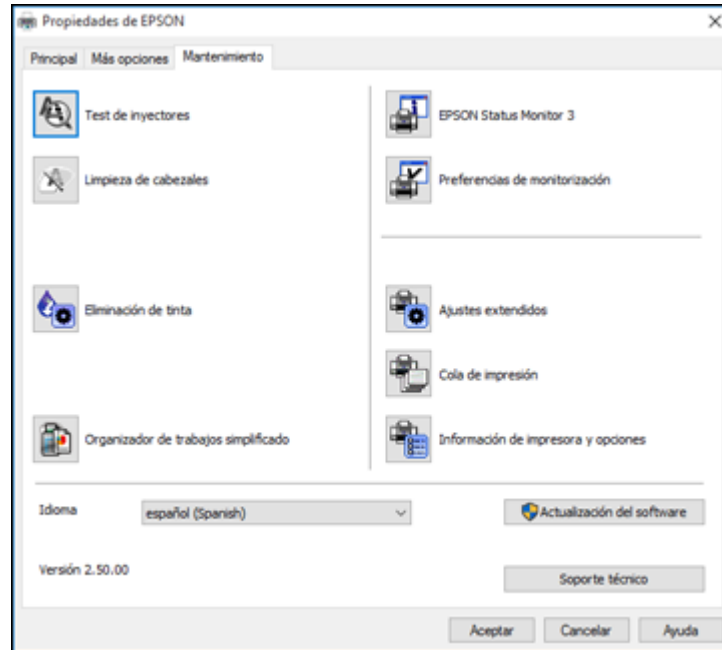

4. Haga clic en el botón **Ajustes extendidos**.

Verá esta ventana:

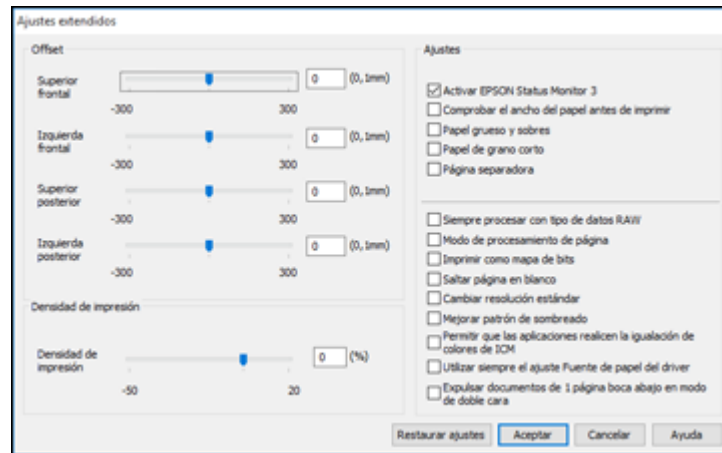

5. Seleccione cualquiera de los ajustes extendidos para personalizar su impresión.
6. Haga clic en **Aceptar** para cerrar la ventana Ajustes extendidos.
7. Haga clic en **Aceptar** para cerrar la ventana del software de la impresora.

[Ajustes extendidos - Windows](#)

Tema principal: [Cómo imprimir con Windows](#)

Ajustes extendidos - Windows

Puede seleccionar entre los siguientes ajustes en la ventana Ajustes extendidos.

Activar EPSON Status Monitor 3

Activa la función de monitoreo del producto para tinta y papel y otros problemas.

Comprobar el ancho del papel antes de imprimir

Evita la impresión más allá de los bordes del papel si el ajuste de papel es incorrecto, pero puede reducir la velocidad de impresión.

Papel grueso y sobres

Evita que la tinta manche las impresiones cuando imprime en sobres u otro papel de alto gramaje.

Papel de grano corto

Evita que la tinta manche las impresiones cuando imprime en sobres u otro papel de alto gramaje y el ajuste **Papel grueso** no ayuda.

Página separadora

Imprime una página de separador que incluye el título, el nombre del usuario, la fecha y la hora antes de cada documento.

Siempre procesar con tipo de datos RAW

Aumenta la velocidad de impresión y puede resolver otros problemas de impresión.

Modo de procesamiento de página

Aumenta la velocidad de impresión cuando es extremadamente lenta o el cabezal de impresión se detiene durante la impresión.

Imprimir como mapa de bits

Aumenta la velocidad de impresión cuando es extremadamente lenta o el cabezal de impresión se detiene durante la impresión y otros ajustes no ayudan.

Saltar página en blanco

Configura el producto para que no imprima las páginas que no contienen texto o imágenes.

Cambiar resolución estándar

Reduce la resolución de los datos de impresión para corregir problemas de impresión.

Mejorar patrón de sombreado

Imprime gráficos con un patrón de sombreado más fino.

Permitir que las aplicaciones realicen la igualación de colores de ICM

Permite que las aplicaciones realicen la igualación de colores de ICM.

Utilizar siempre el ajuste Fuente de papel del driver

Imprime utilizando el ajuste de fuente de papel en el driver de la impresora, en vez del ajuste seleccionado en su aplicación.

Expulsar documentos de 1 página boca abajo en modo de doble cara

Imprime las páginas de una cara boca abajo en vez de boca arriba en un trabajo de impresión a doble cara.

Tema principal: [Cómo seleccionar los ajustes extendidos - Windows](#)

Cómo imprimir su documento o foto - Windows

Una vez que haya seleccionado los ajustes de impresión, está listo para guardar los ajustes e imprimir.

1. Haga clic en **Aceptar** para guardar los ajustes.

Verá la ventana Imprimir de su aplicación, tal como esta:

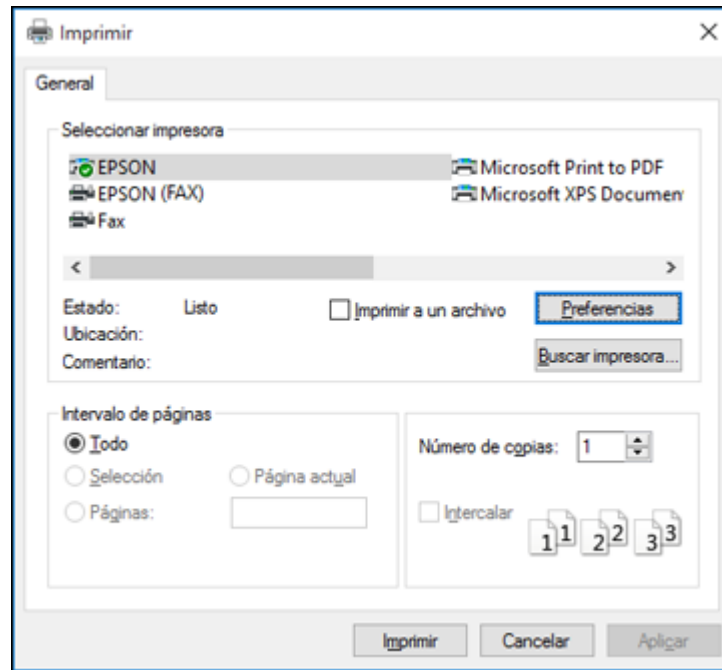

2. Haga clic en **Aplicar** o en **Imprimir** para iniciar la impresión.

Tema principal: [Cómo imprimir con Windows](#)

Cómo seleccionar los ajustes de impresión predeterminados - Windows

Quando cambia los ajustes de impresión en un programa, los cambios se aplican solo mientras esté imprimiendo en esa sesión del programa. Si desea cambiar los ajustes de impresión que utiliza en todos los programas de Windows, puede seleccionar nuevos ajustes de impresión predeterminados.

1. Acceda al Escritorio de Windows y haga clic con el botón derecho del mouse en el icono del producto en la barra de tareas de Windows.
2. Seleccione **Ajustes de la impresora**.

Verá la ventana de los ajustes de la impresora:

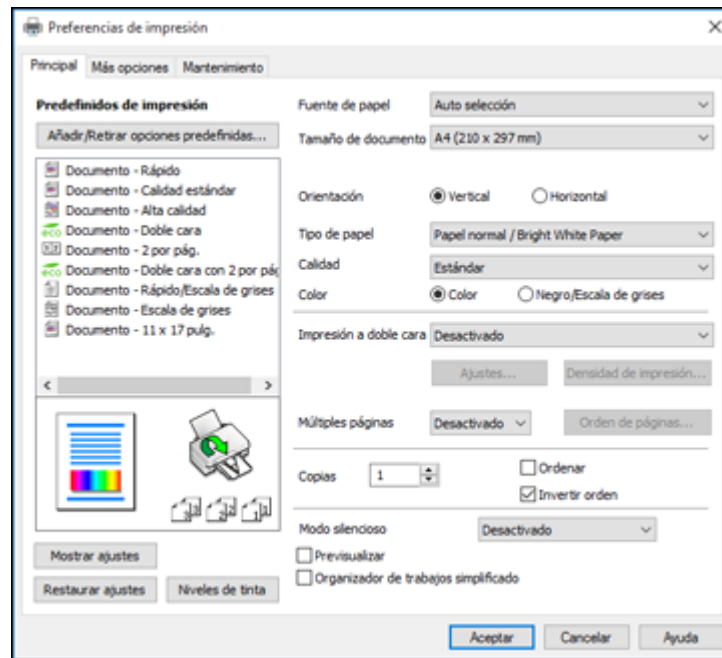

3. Seleccione los ajustes de impresión que desea utilizar como los ajustes predeterminados en todos los programas de Windows.
4. Haga clic en **Aceptar**.

Ahora estos ajustes son los ajustes predeterminados para imprimir. Aún podrá cambiarlos, según sea necesario, para imprimir desde cualquier programa.

[Cómo cambiar el idioma de las pantallas del software de la impresora](#)

Tema principal: [Cómo imprimir con Windows](#)

Cómo cambiar el idioma de las pantallas del software de la impresora

Puede cambiar el idioma utilizado en las pantallas del software de la impresora en Windows.

1. Acceda al Escritorio de Windows y haga clic con el botón derecho del mouse en el icono del producto en la barra de tareas de Windows.
2. Seleccione **Ajustes de la impresora**.

Verá la ventana de los ajustes de la impresora.

3. Haga clic en la ficha **Mantenimiento**.

Verá las opciones de mantenimiento:

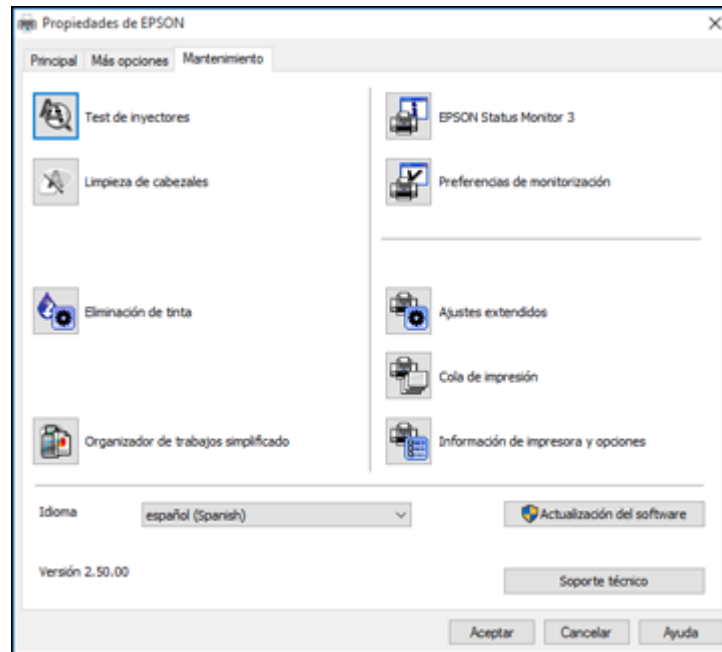

4. Seleccione el idioma que desea utilizar como el ajuste **Idioma**.

5. Haga clic en **Aceptar** para cerrar la ventana del software de la impresora.

Las pantallas del software de la impresora aparecerán en el idioma que seleccionó la próxima vez que acceda al software de la impresora.

Tema principal: [Cómo seleccionar los ajustes de impresión predeterminados - Windows](#)

Cómo cambiar las opciones de actualización automática

El software de la impresora para Windows automáticamente busca actualizaciones del software para el producto. Puede cambiar la frecuencia con la que el software busca actualizaciones o desactivar esta función.

1. Acceda al Escritorio de Windows y haga clic con el botón derecho del mouse en el icono del producto en la barra de tareas de Windows.
2. Seleccione **Ajustes de actualización del software**.

Verá esta ventana:

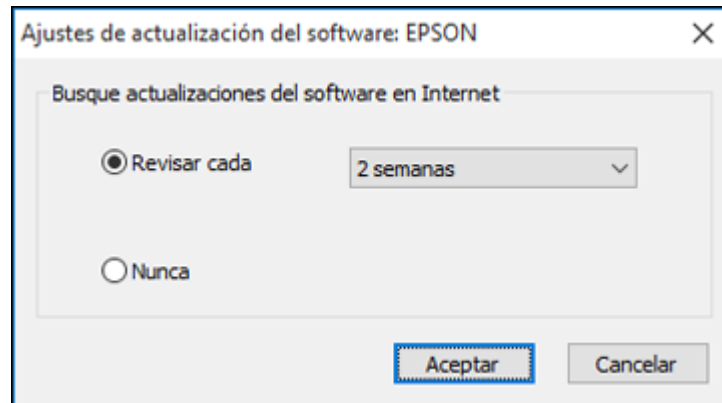

3. Realice una de las siguientes acciones:
 - Para cambiar la frecuencia con la que el software busca actualizaciones, seleccione un ajuste en el menú **Revisar cada**.
 - Para desactivar la función de actualización automática, seleccione la opción **Nunca**.
4. Haga clic en **Aceptar** para salir.

Nota: Si decide desactivar la función de actualización automática, puede buscar actualizaciones manualmente.

Tema principal: [Cómo imprimir con Windows](#)

Tareas relacionadas

[Cómo obtener actualizaciones del software](#)

Cómo imprimir en un Mac

Puede imprimir con su producto usando cualquier programa de impresión compatible con Mac, tal como se describe en las siguientes secciones.

Nota: Si tiene una conexión a Internet, se aconseja buscar actualizaciones del software del producto en la página de soporte técnico de Epson.

[Cómo seleccionar los ajustes básicos de impresión - Mac](#)

[Cómo seleccionar los ajustes de configuración de página - Mac](#)

[Cómo seleccionar las opciones de composición de página - Mac](#)

[Cómo seleccionar los ajustes de impresión a doble cara - Mac](#)

[Cómo gestionar el color - Mac](#)

[Cómo seleccionar las preferencias de impresión - Mac](#)

[Cómo imprimir su documento o foto - Mac](#)

Tema principal: [Cómo imprimir desde una computadora](#)

Cómo seleccionar los ajustes básicos de impresión - Mac

Seleccione los ajustes básicos para el documento o la foto que desea imprimir.

1. Abra la foto o el documento que desea imprimir.
2. Seleccione el comando de impresión en su aplicación.

Nota: Es posible que tenga que seleccionar un icono de impresión en la pantalla, la opción **Imprimir** en el menú Archivo u otro comando. Consulte la utilidad de ayuda de su aplicación para obtener detalles.

3. Seleccione su producto como el ajuste **Impresora**.

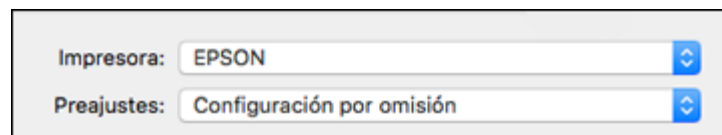

4. Si es necesario, haga clic en la flecha situada al lado del ajuste Impresora o en el botón **Mostrar detalles** para ampliar la ventana de impresión.

Verá la ventana ampliada de los ajustes de la impresora para su producto:

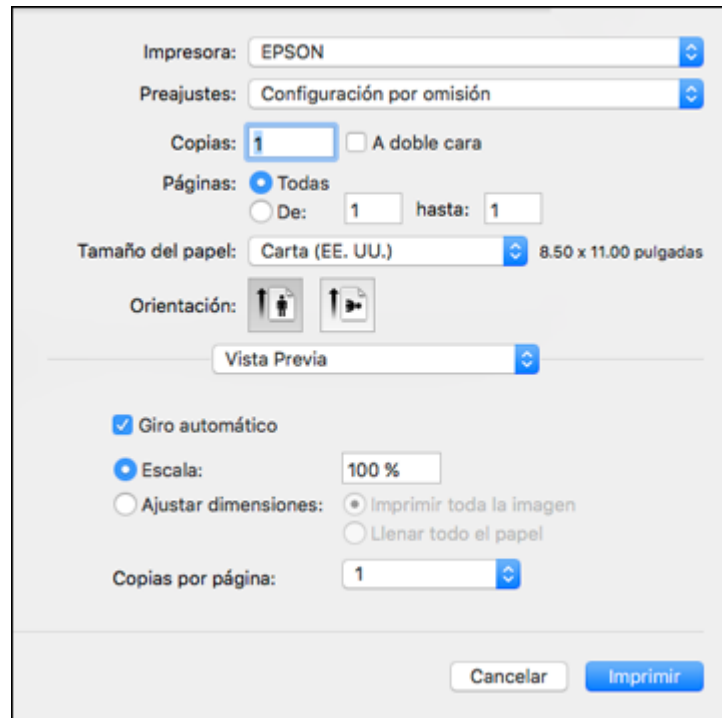

Nota: La ventana de impresión puede ser diferente, dependiendo de la versión de Mac OS y la aplicación que está utilizando.

5. Seleccione los ajustes **Copias** y **Páginas**, según sea necesario.

Nota: Si no ve estos ajustes en la ventana de impresión, búselos en su aplicación antes de imprimir.

6. Seleccione las opciones de configuración de página: **Tamaño del papel** y **Orientación**.

Nota: Si no ve estos ajustes en la ventana de impresión, búselos en su aplicación antes de imprimir. Es posible que pueda accederlos si selecciona **Ajustar página** en el menú Archivo.

7. Seleccione cualquier ajuste de la aplicación que aparece en la pantalla, como los que se muestran en la imagen anterior para la aplicación Vista Previa.
8. Seleccione **Ajustes de impresión** en el menú desplegable.

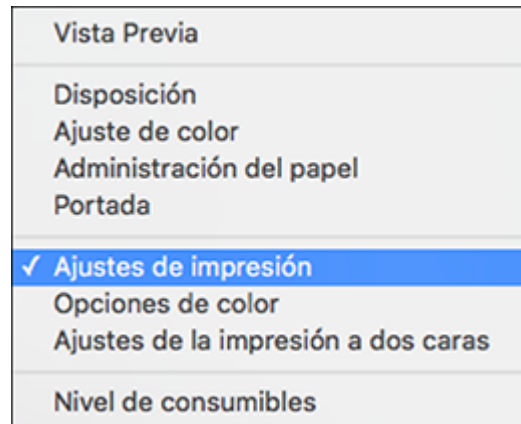

Verá estos ajustes:

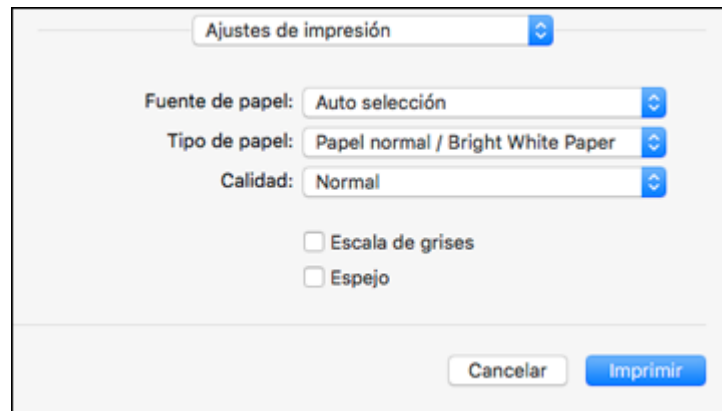

9. Seleccione la **Fuente de papel** del que desea imprimir.

10. Seleccione el tipo de papel que tiene cargado como el ajuste **Tipo de papel**.

Nota: Es posible que el nombre del ajuste no coincida exactamente con el nombre del papel. Consulte la lista de ajustes de tipo de papel para obtener detalles.

11. Seleccione el ajuste **Calidad** que desea utilizar.

12. Seleccione cualquiera de las opciones de impresión disponibles.

[Opciones de fuente de papel - Mac](#)

[Opciones de calidad de impresión - Mac](#)

[Opciones de impresión - Mac](#)

Tema principal: [Cómo imprimir en un Mac](#)

Referencias relacionadas

[Ajustes de tipo de papel - Software de la impresora](#)

[Ajustes de tipo de papel - Panel de control](#)

Tareas relacionadas

[Cómo seleccionar los ajustes de configuración de página - Mac](#)

[Cómo imprimir su documento o foto - Mac](#)

Opciones de fuente de papel - Mac

Puede seleccionar cualquiera de las opciones disponibles en el menú Fuente de papel para imprimir en el papel cargado en esa fuente.

Auto selección

Automáticamente selecciona la fuente del papel según el tamaño de papel seleccionado.

Bandeja 1

Selecciona el papel en la bandeja 1 como la fuente del papel.

Bandeja 2

Selecciona el papel en la bandeja 2 como la fuente del papel.

Ranura alim. papel pos.

Selecciona el papel en el alimentador de papel posterior como la fuente del papel.

Tema principal: [Cómo seleccionar los ajustes básicos de impresión - Mac](#)

Opciones de calidad de impresión - Mac

Puede seleccionar cualquiera de las opciones de Calidad disponibles para ajustar la calidad de su impresión. Algunos ajustes pueden no estar disponibles, dependiendo del ajuste de tipo de papel que ha elegido.

Borrador

Para la impresión de borradores en papel normal.

Normal

Para la impresión de texto e imágenes con calidad normal.

Normal - Vivo

Para la impresión de texto e imágenes con buena calidad y velocidad de impresión.

Fino

Para la impresión de texto y gráficos con buena calidad y velocidad de impresión.

Calidad

Para la impresión de texto y gráficos con mejor calidad y velocidad de impresión.

Calidad óptima

Para la mejor calidad de impresión, pero con la velocidad de impresión más lenta.

Tema principal: [Cómo seleccionar los ajustes básicos de impresión - Mac](#)

Opciones de impresión - Mac

Puede seleccionar cualquiera de las opciones de impresión para personalizar su impresión. Algunas opciones pueden no estar disponibles, dependiendo de los otros ajustes que ha elegido.

Escala de grises

Imprime texto y gráficos en negro o en tonos de gris.

Espejo

Le permite voltear la imagen impresa horizontalmente.

Tema principal: [Cómo seleccionar los ajustes básicos de impresión - Mac](#)

Cómo seleccionar los ajustes de configuración de página - Mac

Dependiendo de su aplicación, es posible que pueda seleccionar los ajustes de tamaño de papel y orientación en la ventana de impresión.



Nota: Si no ve estos ajustes en la ventana de impresión, búselos en su aplicación antes de imprimir. Es posible que pueda accederlos si selecciona **Ajustar página** en el menú Archivo.

1. Seleccione el tamaño del papel que tiene cargado como el ajuste **Tamaño del papel**. También puede seleccionar un ajuste personalizado para crear un tamaño de papel personalizado. El ajuste Calidad se limitará a **Normal**.
2. Seleccione la orientación de su documento o foto, tal como se muestra en la ventana de impresión.

Nota: Si va a imprimir un sobre, haga clic en el icono .

Nota: Para reducir o ampliar el tamaño de la imagen impresa, seleccione **Gestión del papel** o **Administración del papel** del menú desplegable y seleccione una opción de escala.

Tema principal: [Cómo imprimir en un Mac](#)

Cómo seleccionar las opciones de composición de página - Mac

Puede seleccionar una variedad de opciones de composición para su documento o foto seleccionando **Disposición** en el menú desplegable de la ventana de impresión.

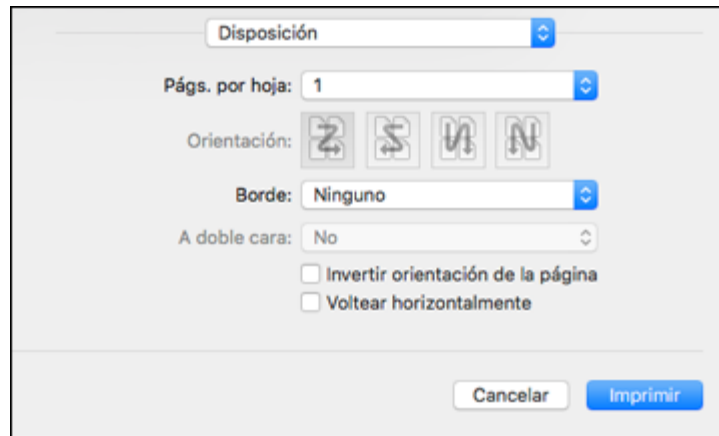

- Para imprimir múltiples páginas en una hoja de papel, seleccione el número de páginas en el menú desplegable **Págs. por hoja**. Para determinar el orden de impresión de las páginas, seleccione un ajuste **Orientación**.
- Para imprimir bordes alrededor de cada página en la hoja, seleccione un ajuste de líneas en el menú desplegable **Borde**.

- Para invertir o voltear la imagen impresa, seleccione los ajustes **Invertir orientación de la página** o **Voltear horizontalmente**.

Tema principal: [Cómo imprimir en un Mac](#)

Cómo seleccionar los ajustes de impresión a doble cara - Mac

Puede imprimir en ambos lados del papel seleccionando **Ajustes de la impresión a dos caras** en el menú desplegable que aparece en la ventana de impresión.

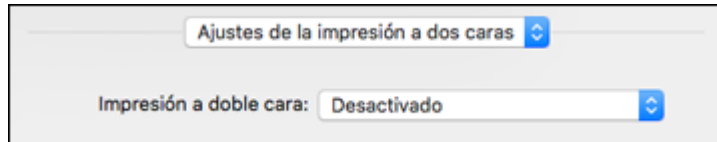

Nota: Algunas opciones pueden estar preseleccionadas o no estar disponibles, dependiendo de los otros ajustes que ha elegido o si está accediendo al producto a través de una red. Esta pantalla puede ser diferente, dependiendo de la versión de Mac OS que está utilizando.

1. Seleccione una de las opciones de **Impresión a doble cara**.

2. Seleccione el tipo de documento que va a imprimir como el ajuste **Tipo de documento**. El software automáticamente configura las opciones de Ajustes para ese tipo de documento.

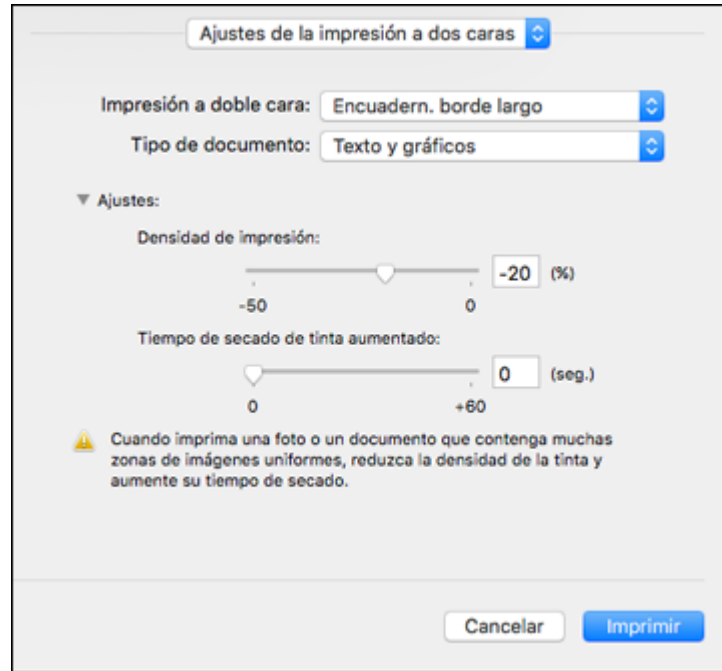

3. Si es necesario, cambie la configuración de los Ajustes, tal como se indica en la pantalla.
4. Imprima una copia de prueba del documento a doble cara para comprobar los ajustes seleccionados.
5. Siga las instrucciones que aparecen en la pantalla durante la impresión.

[Opciones y ajustes de impresión a doble cara - Mac](#)

Tema principal: [Cómo imprimir en un Mac](#)

Tareas relacionadas

[Cómo seleccionar los ajustes básicos de impresión - Mac](#)

Opciones y ajustes de impresión a doble cara - Mac

Puede seleccionar cualquiera de las opciones disponibles en el menú desplegable **Ajustes de la impresión a dos caras** o **Ajustes de salida** para configurar el trabajo de impresión a doble cara.

Opciones de impresión a doble cara

Encuadern. borde largo

Orienta las páginas impresas a doble cara para que sean encuadernadas por el borde largo del papel.

Encuadern. borde corto

Orienta las páginas impresas a doble cara para que sean encuadernadas por el borde corto del papel.

Ajustes

Densidad de impresión

Establece el nivel de cobertura de tinta para la impresión a doble cara.

Tiempo de secado de tinta aumentado

Establece la cantidad de tiempo requerido para que se seque la tinta en un lado del papel antes de imprimir en el otro lado para un trabajo de impresión a doble cara.

Tema principal: [Cómo seleccionar los ajustes de impresión a doble cara - Mac](#)

Cómo gestionar el color - Mac

Puede configurar las opciones de Ajuste de color y Opciones de color para ajustar los colores de la impresión o para desactivar la gestión de color en el software de la impresora.

1. Seleccione **Ajuste de color** en el menú desplegable de la ventana de impresión.

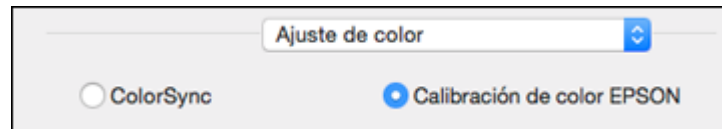

2. Seleccione una de las opciones disponibles.

3. Seleccione **Opciones de color** en el menú desplegable de la ventana de impresión.

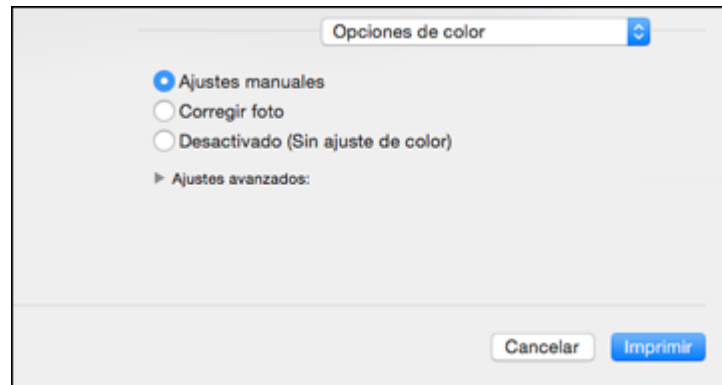

Nota: Los ajustes disponibles en el menú Opciones de color dependen de la opción seleccionada en el menú Ajuste de color.

4. Seleccione una de las opciones disponibles.

[Ajuste de color y Opciones de color - Mac](#)

Tema principal: [Cómo imprimir en un Mac](#)

Ajuste de color y Opciones de color - Mac

Puede seleccionar estos ajustes en los menús **Ajuste de color** y **Opciones de color**.

Ajustes del menú Ajuste de color

Calibración de color EPSON

Le permite gestionar el color utilizando los controles en el software de la impresora o desactivar la gestión de color.

ColorSync

Imprime utilizando los perfiles de color estándar del producto y del papel para ayudar a igualar los colores de la imagen. Puede personalizar el método de conversión y los ajustes de filtro en el menú desplegable ColorSync de la ventana de impresión.

Ajustes del menú Opciones de color

Ajustes manuales

Le permite seleccionar los ajustes manuales del color. Haga clic en la flecha situada junto a **Ajustes avanzados** y seleccione los ajustes para el **Brillo**, el **Contraste**, la **Saturación** y tonos de color individuales. También puede seleccionar un ajuste **Modo** de color para imprimir fotos y gráficos y el ajuste **Corregir ojos rojos** para reducir o eliminar el efecto de ojos rojos en fotos. Dependiendo del modo de color seleccionado, también puede ajustar la densidad de semitonos con el ajuste **Gama**.

Corregir foto

Mejora el color, el contraste y la nitidez de fotos imperfectas. Haga clic en la flecha situada junto a **Ajustes avanzados** y seleccione el ajuste **Corregir ojos rojos** para reducir o eliminar el efecto de ojos rojos en fotos.

Nota: La función Corregir foto utiliza una tecnología compleja de reconocimiento de rostros para optimizar las fotos que contienen rostros. Para que esto funcione, deben ser visibles los dos ojos y la nariz en la cara del sujeto. Si su foto contiene un rostro con un reflejo de color intencional, tal como una estatua, desactive la función **Corregir foto** si desea mantener los efectos de color especiales.

Desactivado (Sin ajuste de color)

Desactiva la gestión de color del software de la impresora para que pueda gestionar el color utilizando solo el software de la aplicación.

Nota: Se requiere un perfil ICC si la gestión de color está desactivada.

Tema principal: [Cómo gestionar el color - Mac](#)

Cómo seleccionar las preferencias de impresión - Mac

Puede seleccionar las preferencias de impresión que se aplican a todos los trabajos de impresión que envía al producto.

1. En el menú Apple o en el Dock, seleccione **Preferencias del Sistema**.
2. Seleccione **Impresión y Fax**, **Impresión y Escaneado** o **Impresoras y escáneres**, seleccione su producto y seleccione **Opciones y recambios** u **Opciones y consumibles**.
3. Seleccione **Driver** u **Opciones**.

Verá una pantalla como esta:

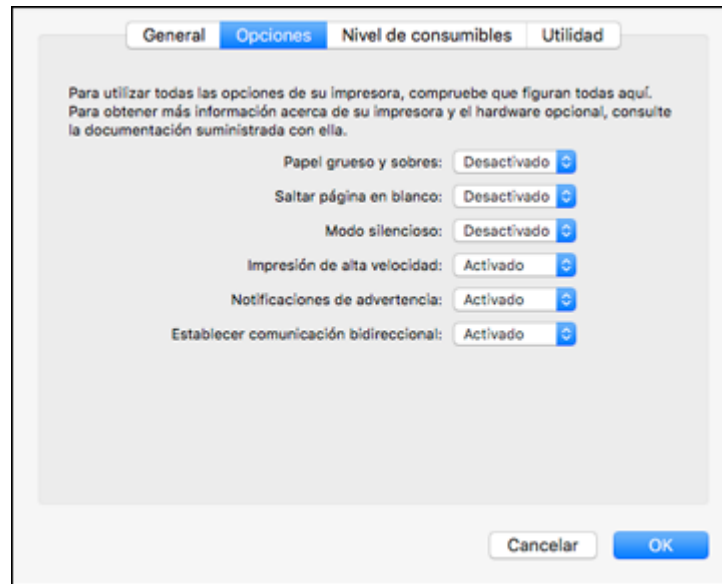

4. Seleccione cualquiera de las preferencias de impresión disponibles.
5. Haga clic en **OK** o en **Aceptar**.

[Preferencias de impresión - Mac](#)

Tema principal: [Cómo imprimir en un Mac](#)

Preferencias de impresión - Mac

Puede seleccionar entre los siguientes ajustes en la ficha **Driver** u **Opciones**.

Papel grueso y sobres

Evita que la tinta manche las impresiones cuando imprime en sobres u otro papel de alto gramaje.

Saltar página en blanco

Configura el producto para que no imprima las páginas que no contienen texto o imágenes.

Modo silencioso

Disminuye el ruido durante la impresión, pero puede reducir la velocidad de impresión.

Impresión de alta velocidad

Acelera la impresión, pero puede reducir la calidad de impresión.

Notificaciones de advertencia

Le permite elegir si desea o no recibir notificaciones de advertencia del software de la impresora para varias condiciones de impresión.

Establecer comunicación bidireccional

Permite la comunicación entre el producto y la computadora. No cambie el ajuste predeterminado a menos que esté experimentando problemas al usar un grupo de impresoras compartidas.

Tema principal: [Cómo seleccionar las preferencias de impresión - Mac](#)

Cómo imprimir su documento o foto - Mac

Una vez que haya seleccionado los ajustes de impresión, está listo para imprimir.

Haga clic en **Imprimir** en la parte inferior de la ventana de impresión.

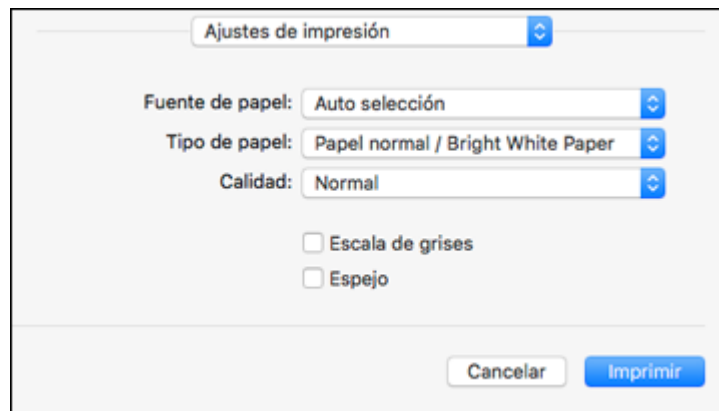

[Cómo revisar el estado de impresión - Mac](#)

Tema principal: [Cómo imprimir en un Mac](#)

Cómo revisar el estado de impresión - Mac



Durante la impresión, puede ver el progreso del trabajo de impresión y controlar la impresión.

1. Haga clic en el icono de la impresora cuando aparezca en el Dock.

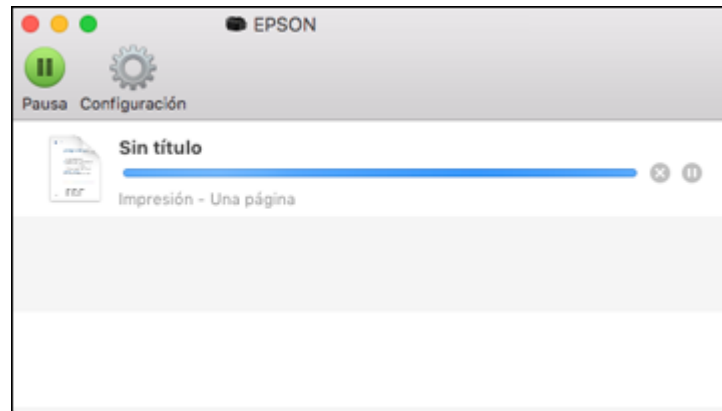
Verá la ventana del estado de impresión:



2. Seleccione las siguientes opciones según sea necesario:

- Para cancelar la impresión, haga clic en el trabajo de impresión y haga clic en  o en **Borrar**.
- Para detener un trabajo de impresión, haga clic en el trabajo de impresión y haga clic en  o en **Detener**. Para reanudar un trabajo de impresión, haga clic en el trabajo de impresión en pausa y haga clic en  o en **Reanudar**.
- Para detener la impresión de todos los trabajos de impresión en la cola, haga clic en **Pausa** o en **Poner en pausa la impresora**.
- Para mostrar otra información de la impresora, haga clic en **Configuración**.

Tema principal: [Cómo imprimir su documento o foto - Mac](#)

Cómo cancelar la impresión utilizando un botón del producto

Si necesita cancelar la impresión, pulse el botón  **Cancelar** del producto.

Tema principal: [Cómo imprimir desde una computadora](#)

Cómo escanear

Puede escanear documentos o fotografías originales y guardarlos como archivos digitales.

[Cómo iniciar un escaneo](#)

[Cómo escanear con Epson Scan 2](#)

Cómo iniciar un escaneo

Después de colocar sus documentos o fotos en el producto para escanearlos, utilice uno de los siguientes métodos para escanear.

[Cómo escanear utilizando el panel de control del producto](#)

[Cómo escanear utilizando el icono Epson Scan 2](#)

[Cómo escanear desde un programa de escaneo](#)

Tema principal: [Cómo escanear](#)

Temas relacionados

[Cómo colocar originales en el producto](#)

Cómo escanear utilizando el panel de control del producto

Puede escanear una imagen y guardarla en un dispositivo de memoria o en su computadora utilizando los botones del panel de control del producto.

1. Asegúrese de haber instalado el software del producto y de haber conectado el producto a la computadora o a la red.

Nota: Reinicie su computadora después de instalar el software del producto para poder escanear utilizando el panel de control. También confirme que su firewall o software de seguridad no esté bloqueando el programa Event Manager.

2. Coloque el original en el producto para escanearlo.

Nota: Para escanear un documento a doble cara, colóquelo en el alimentador automático de documentos y seleccione el ajuste **a doble cara**.

3. Pulse el botón  de inicio, si es necesario.
4. Seleccione **Escanear**.

Verá una pantalla como esta:



Nota: Las funciones de escaneo **Correo electrónico** y **Carpeta de red/FTP** no están disponibles para su producto.

5. Seleccione una de las siguientes opciones de **Escanear a**:
 - **Disp. memoria** guarda el archivo escaneado en una tarjeta de memoria o dispositivo USB y le permite seleccionar el formato de archivo, la calidad y otros ajustes.
 - **Nube** envía los archivos escaneados a un destino que ha registrado con Epson Connect.
 - **PC** guarda el archivo escaneado en su computadora o como una captura de imagen en un Mac.
 - **PC (WSD)** le permite controlar el escaneo en red en Windows 8, Windows 7 o Windows Vista (solo disponible en inglés). Para utilizar esta función, primero debe configurar la función WSD (servicios Web para dispositivos) en la computadora.
6. Realice una de las siguientes acciones:
 - Si está escaneando a una computadora, seleccione la computadora de destino, luego seleccione el formato y el ajuste de impresión a doble cara, si es necesario.
 - Si esta escaneando a un dispositivo de memoria, seleccione **Config.** para ver opciones adicionales.

[Cómo cambiar los ajustes predeterminados de los botones de escaneo](#)

Tema principal: [Cómo iniciar un escaneo](#)

Tareas relacionadas

[Cómo utilizar Epson Scan to Cloud](#)



[Cómo utilizar ajustes predefinidos](#)

Temas relacionados

[Cómo colocar originales en el producto](#)

Cómo cambiar los ajustes predeterminados de los botones de escaneo



Puede ver o cambiar los ajustes de escaneo predeterminados que su producto usa al escanear a su computadora utilizando los botones del producto. Para ello, utilice el programa Event Manager.

1. Realice una de las siguientes acciones para abrir Event Manager:
 - **Windows 10:** Haga clic en , seleccione **Todas las aplicaciones**, seleccione **EPSON Software** y seleccione **Event Manager**.
 - **Windows 8.x:** Navegue a la pantalla **Aplicaciones** y seleccione **Event Manager**.
 - **Windows (otras versiones):** Haga clic en  o en **Inicio > Todos los programas o Programas > EPSON Software > Event Manager**.
 - **Mac:** Abra la carpeta **Aplicaciones**, haga clic en **Epson Software** y seleccione **Event Manager**.
2. Abra la lista desplegable **Escáner** (Windows) o **Seleccionar el escáner** (Mac) y seleccione su producto, si es necesario.
3. Haga clic en **Definir ajustes del trabajo**.
4. Abra la lista desplegable **Editar ajustes del trabajo** y seleccione los ajustes de los botones de escaneo que desea ver o cambiar.
5. Cambie los ajustes, según sea necesario.
6. Haga clic en **Aceptar**.
7. Haga clic en **Cerrar** para cerrar la ventana Event Manager.

Tema principal: [Cómo escanear utilizando el panel de control del producto](#)

Cómo escanear utilizando el icono Epson Scan 2

Puede iniciar el programa Epson Scan 2 para seleccionar los ajustes de escaneo, escanear y guardar la imagen escaneada como un archivo.

- **Windows 10:** Haga clic en  y seleccione **Todas las aplicaciones > EPSON > Epson Scan 2**.
- **Windows 8.x:** Navegue a la pantalla **Aplicaciones** y seleccione **Epson Scan 2**.
- **Windows (otras versiones):** Haga clic en  o en **Inicio**, luego seleccione **Todos los programas o Programas**. Seleccione **EPSON > Epson Scan 2 > Epson Scan 2**.
- **Mac:** Abra la carpeta **Aplicaciones**, abra la carpeta **Epson Software** y seleccione **Epson Scan 2**.

Verá una ventana de Epson Scan 2 como esta:

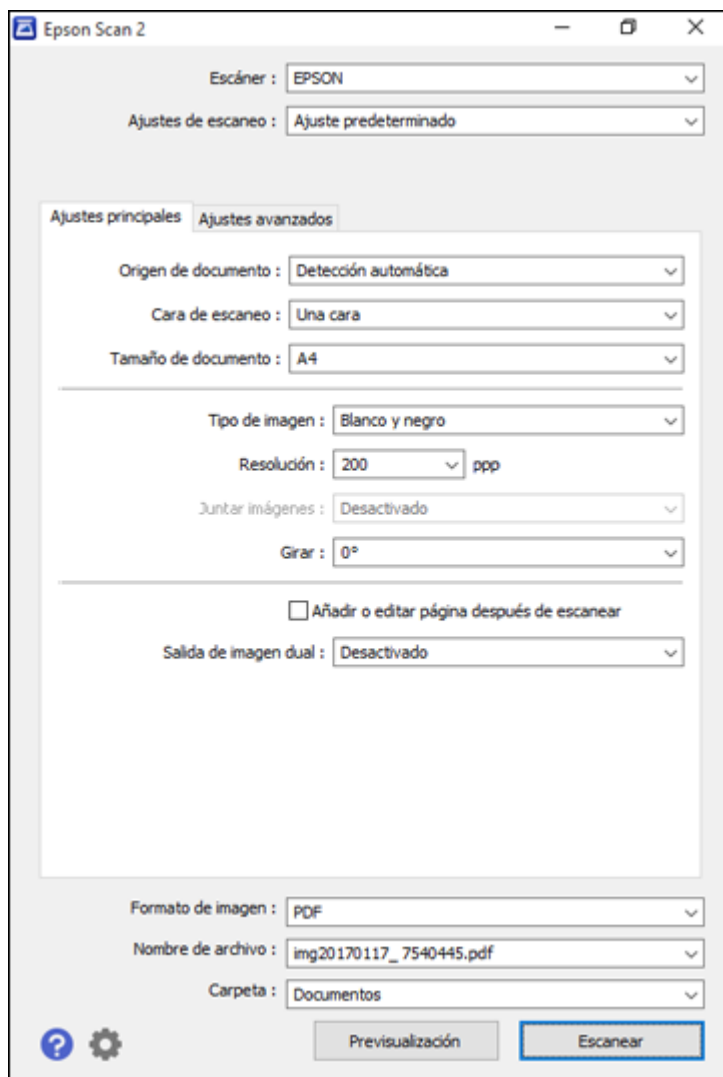

Tema principal: [Cómo iniciar un escaneo](#)

Cómo escanear desde un programa de escaneo

Puede iniciar Epson Scan 2 desde un programa de escaneo compatible con TWAIN para seleccionar los ajustes de escaneo, escanear y luego abrir la imagen escaneada en el programa.

1. Abra el programa de escaneo que desea utilizar y seleccione la opción para escanear. (Consulte la utilidad de ayuda del programa de escaneo para obtener instrucciones).
2. Seleccione su producto.

Nota: En algunos programas, es posible que primero tenga que seleccionar su producto como la "fuente". Si ve la opción **Seleccionar fuente**, elíjala y seleccione su producto. En Windows, no seleccione una opción **WIA** para su producto; no funcionará correctamente.

Verá una ventana de Epson Scan 2 como esta:

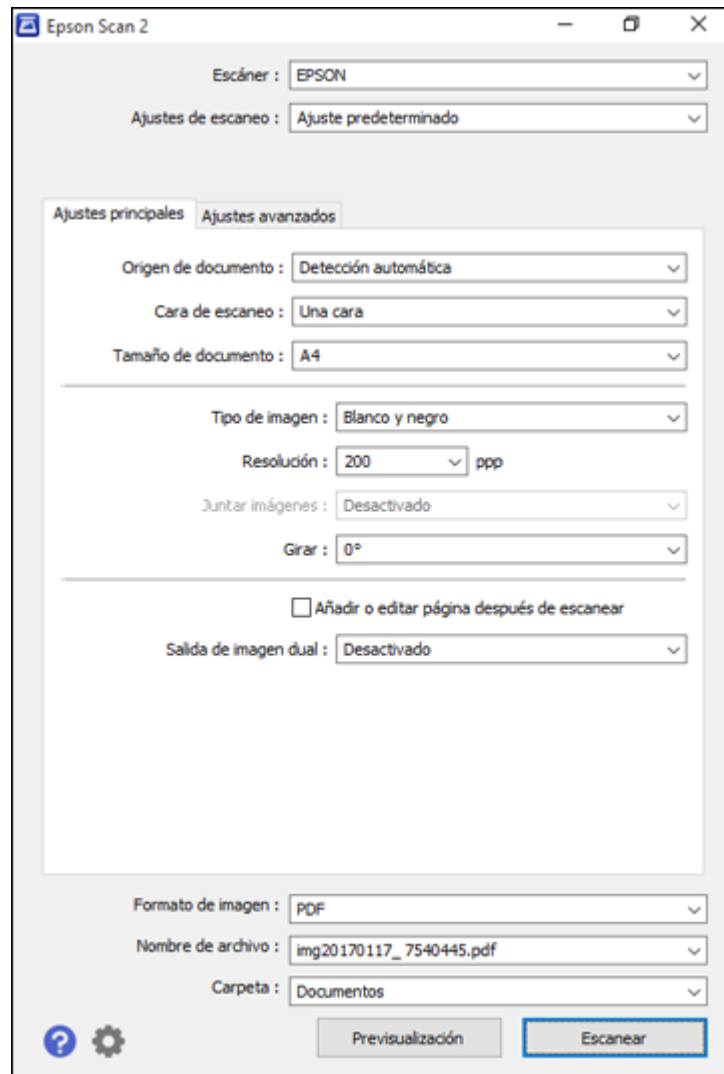

Tema principal: [Cómo iniciar un escaneo](#)

Cómo escanear con Epson Scan 2

Epson Scan 2 automáticamente escanea su archivo y guarda el archivo escaneado en formato PDF en la carpeta Documentos o Mis documentos de su sistema operativo, o lo abre en su programa de escaneo. Puede seleccionar ajustes, previsualizar la imagen y cambiar los ajustes del archivo escaneado, según sea necesario.

1. Inicie Epson Scan 2.

Verá esta ventana:

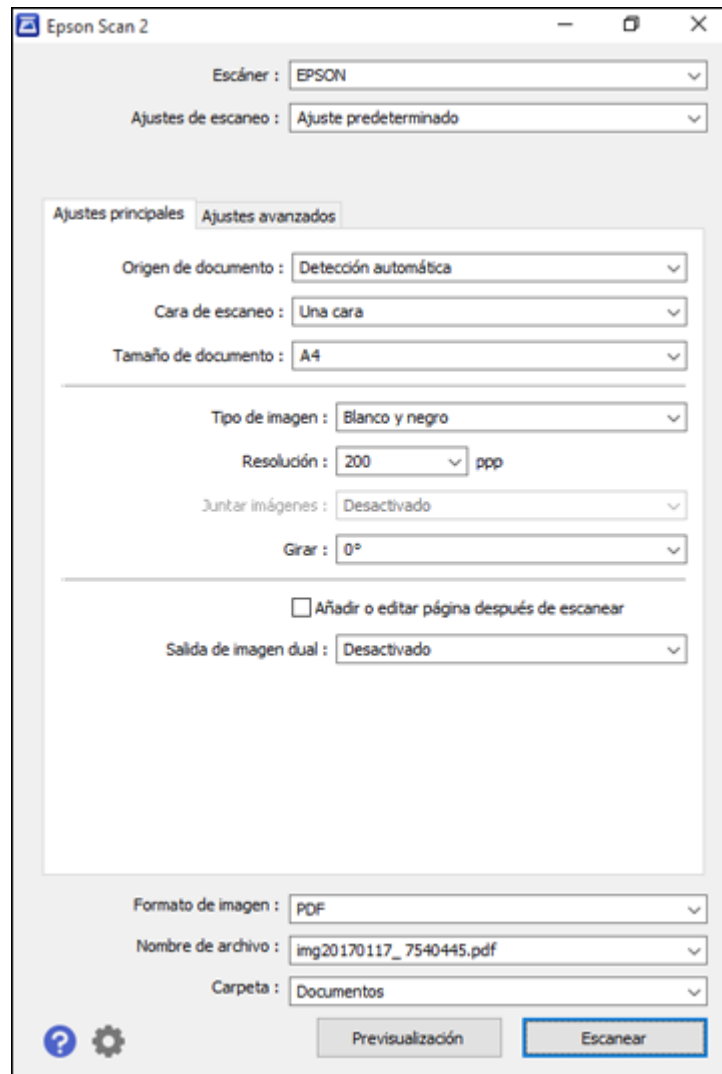

2. Seleccione el ajuste **Origen de documento** que coincida con dónde colocó el original.
3. Seleccione el ajuste **Cara de escaneo** si va a utilizar el alimentador automático de documentos para escanear.

4. Seleccione el ajuste **Tamaño de documento** que coincida con el tamaño de su original o seleccione **Detección automática** para que Epson Scan 2 detecte el tamaño automáticamente. Puede seleccionar **Personalizar** para introducir un tamaño personalizado, si es necesario.
5. Seleccione el tipo de imagen del original y cómo lo quiere escanear como el ajuste **Tipo de imagen**.
6. Seleccione el ajuste **Resolución** que desea utilizar para su escaneo.
7. Haga clic en el botón **Previsualización**.

Epson Scan 2 genera una vista previa del original y muestra los resultados en la ventana de Epson Scan 2.

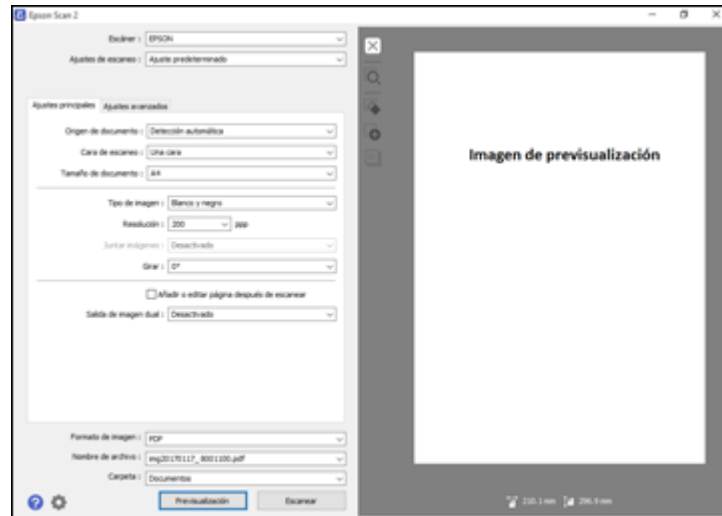

8. Vuelva a introducir el original en el alimentador automático de documentos, si es necesario.
9. Seleccione cualquiera de los ajustes adicionales que desea usar en la ficha Ajustes principales.
10. Haga clic en la ficha **Ajustes avanzados** y seleccione cualquiera de los ajustes que desea utilizar.
11. Seleccione el formato en el que desea guardar su archivo escaneado como el ajuste **Formato de imagen**. Si es necesario, seleccione **Opciones** y seleccione cualquiera de las opciones de formato que desea.
12. Introduzca un nombre para su archivo escaneado en el campo **Nombre de archivo**. Si es necesario, seleccione **Ajustes** para modificar los ajustes del nombre de archivo.

13. Seleccione la ubicación en la que desea guardar su archivo escaneado como el ajuste **Carpeta**. Si es necesario, seleccione **Seleccionar** para crear una carpeta nueva.

14. Haga clic en **Escanear**.

El producto escanea su original y guarda el archivo escaneado en la ubicación especificada.

[Ajustes de escaneo adicionales - ficha Ajustes principales](#)

[Ajustes de escaneo adicionales - ficha Ajustes avanzados](#)

[Opciones de formato de imagen](#)

Tema principal: [Cómo escanear](#)

Ajustes de escaneo adicionales - ficha Ajustes principales

Puede seleccionar los siguientes ajustes adicionales en la ficha Ajustes principales de Epson Scan 2. Es posible que no todos los ajustes estén disponibles, dependiendo de los otros ajustes seleccionados.

Salida de imagen dual

Escanea la imagen original dos veces utilizando ajustes de salida diferentes (Windows solamente).

Opción después de escaneo

Cuando escanea originales de múltiples páginas, le permite añadir páginas adicionales o añadir y editar las páginas en un trabajo y guardar todas las páginas escaneadas en un archivo.

Nota: Debe seleccionar un formato de archivo que sea compatible con múltiples páginas como **PDF** o **Multi-TIFF**.

Añadir o editar página después de escanear

Cuando escanea originales de múltiples páginas, seleccione la casilla de verificación para añadir páginas adicionales o añadir y editar las páginas en un trabajo y guardar todas las páginas escaneadas en un archivo.

Nota: Debe seleccionar un formato de archivo que sea compatible con múltiples páginas como **PDF** o **Multi-TIFF**.

Tema principal: [Cómo escanear con Epson Scan 2](#)

Ajustes de escaneo adicionales - ficha Ajustes avanzados

Puede seleccionar los siguientes ajustes adicionales en la ficha Ajustes avanzados de Epson Scan 2. Es posible que no todos los ajustes estén disponibles, dependiendo de los otros ajustes seleccionados.

Desenfocar máscara

Define los bordes de ciertas zonas de la imagen. Desactive esta opción si desea dejar los bordes más suaves.

Destramado

Elimina el patrón ondulado que puede aparecer en las áreas de la imagen levemente sombreadas, tales como los tonos de piel. Esta opción mejora los resultados al escanear revistas o periódicos. (Los resultados de destramado no aparecen en la imagen de previsualización, solo en la imagen escaneada).

Mejora del texto

Hace más nítidas las letras en documentos de texto.

Auto segmentación de área

Separa el texto de los gráficos para hacer las imágenes en blanco y negro más claras y el reconocimiento de texto más preciso.

Umbral

Ajusta el nivel de delineación de las áreas negras de texto y arte lineal, lo cual mejora el reconocimiento de texto en los programas de reconocimiento óptico de caracteres (OCR, por sus siglas en inglés).

Mejora de color

Mejora los tonos del color seleccionado en la imagen escaneada. Este ajuste solo está disponible si selecciona **Escala de grises** o **Blanco y negro** como el ajuste Tipo de imagen.

Brillo

Ajusta la claridad y la oscuridad de la imagen escaneada.

Contraste

Ajusta la diferencia entre las áreas claras y oscuras de toda la imagen escaneada.

Gamma

Ajusta la densidad de los medios tonos de la imagen escaneada.

Saltar páginas en blanco

Si el escáner detecta marcas de la otra cara de una página en blanco y las agrega a la imagen escaneada, modifique este ajuste para evitar que esto suceda.

Relleno del borde

Corrige las sombras alrededor de los bordes de la imagen rellenándolas con blanco y negro.

Corrección de sesgo

Corrige la distorsión de originales, contenido de imagen o ambos.

Tema principal: [Cómo escanear con Epson Scan 2](#)

Opciones de formato de imagen

Puede seleccionar diferentes formatos de imagen y opciones relacionadas. Para obtener detalles sobre las opciones disponibles, haga clic en el icono ? en la ventana Opciones de formato de imagen de Epson Scan 2. No todos los formatos de imagen tienen opciones.

BITMAP (*.bmp)

Un formato de imagen estándar para la mayoría de los programas de Windows.

JPEG (*.jpg)

Un formato de imagen que ofrece un alto nivel de compresión de datos de imagen. Sin embargo, cuanto mayor sea la compresión, menor será la calidad de la imagen. (Se recomienda el formato TIFF para imágenes escaneadas que va a retocar o modificar).

PNG (*.png)

Un formato de imagen que no pierde calidad durante el proceso de edición.

TIFF (*.tif)

Un formato de archivo creado para el intercambio de datos entre muchos programas, tales como programas de gráficos y de autoedición.

Multi-TIFF (*.tif)

Un formato de archivo TIFF para guardar múltiples páginas en el mismo archivo, lo cual le permitirá editar las imágenes utilizando un programa compatible.

PDF (*.pdf)

Un formato de documento que se puede leer tanto en Windows como en Mac utilizando Adobe Reader, Acrobat u otros programas. Puede guardar documentos de múltiples páginas en un archivo PDF.

PDF con capacidad de búsqueda (*.pdf)

Un formato de documento que se puede leer tanto en Windows como en Mac utilizando Adobe Reader, Acrobat u otros programas. Puede guardar documentos de múltiples páginas en un archivo PDF. Puede realizar búsquedas del texto detectado en el documento escaneado.

Tema principal: [Cómo escanear con Epson Scan 2](#)

Cómo enviar un fax

Consulte las siguientes secciones para enviar un fax utilizando su producto.

Nota: Este producto le permite guardar nombres, números de teléfono y datos de fax en la memoria, incluso cuando está apagado. Asegúrese de restaurar todos los ajustes predeterminados si regala o se deshace del producto. Esto borrará todos los ajustes de red y datos de fax.

[Cómo conectar un teléfono o un contestador](#)

[Cómo configurar las funciones de fax](#)

[Cómo configurar listas de contactos y grupos de contactos](#)

[Cómo enviar un fax](#)

[Cómo recibir faxes](#)

[Cómo ver un fax en la pantalla LCD](#)

[Cómo revisar el estado del fax](#)

Cómo conectar un teléfono o un contestador

Puede conectar su producto a un enchufe telefónico de pared para enviar o recibir faxes. Si desea utilizar la misma línea telefónica para recibir llamadas, puede conectar un teléfono o un contestador al producto utilizando un cable telefónico adicional.

Nota: Si no conecta un teléfono al producto, asegure que el ajuste Modo recep. esté configurado en **Automático**. De lo contrario, no podrá recibir faxes.

1. Conecte un extremo de un cable telefónico al enchufe telefónico de pared y conecte el otro extremo al puerto **LINE** del producto.

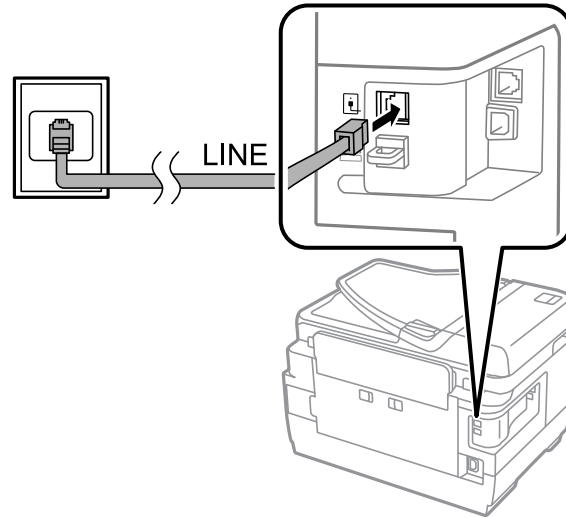

Nota: Si su línea telefónica incluye una conexión de Internet DSL o ISDN, debe conectar el filtro DSL necesario, o un adaptador de terminal ISDN o un router al enchufe de pared para poder utilizar la línea para enviar faxes o hacer llamadas utilizando su producto. Póngase en contacto con su proveedor de servicios DSL para obtener el equipo requerido.

Para una conexión DSL

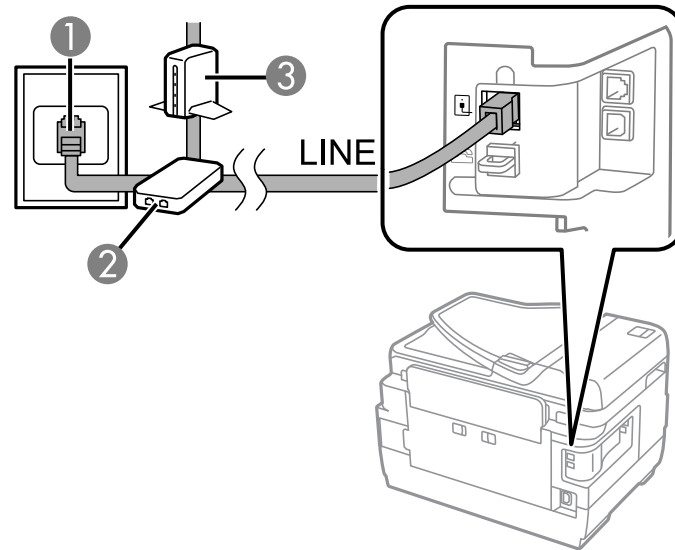

- 1 Enchufe telefónico de pared
- 2 Filtro DSL
- 3 Módem DSL

Conexión ISDN

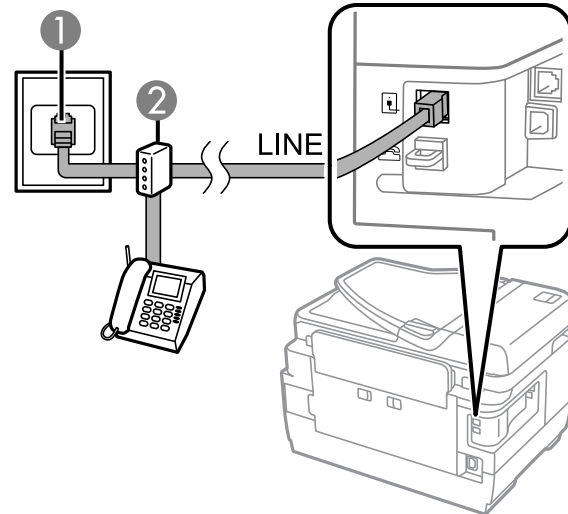

- 1 Conector de pared ISDN
- 2 Adaptador de terminal o router ISDN

2. Si va a conectar un teléfono o un contestador al producto utilizando otro cable telefónico, retire la tapa del puerto **EXT** del producto.

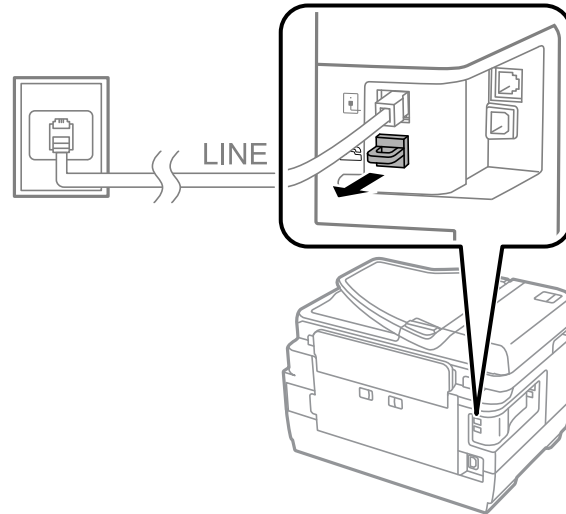

3. Conecte un extremo del otro cable al teléfono o al contestador y conecte el otro extremo al puerto **EXT** del producto.

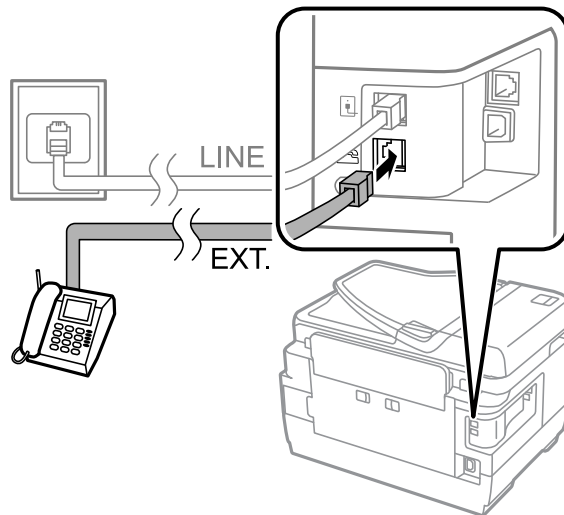

Nota: Si conecta un contestador y el ajuste Modo recep. está configurado en **Automático**, configure el número de timbres para que el producto conteste la llamada a un valor más alto que el número de timbres que está configurado para que el contestador conteste la llamada.

El teléfono o contestador debe estar conectado al puerto **EXT** para que su producto pueda detectar una llamada de fax entrante cuando se conteste el teléfono. Epson no puede garantizar la compatibilidad con Voz IP, sistemas telefónicos por cable o servicios digitales de fibra óptica, tal como FIOS.

Tema principal: [Cómo enviar un fax](#)

Tareas relacionadas

[Cómo recibir un fax automáticamente](#)

Cómo configurar las funciones de fax

Antes de enviar un fax con su producto, configure su cabecera de fax y seleccione las funciones de fax que desea utilizar.

Nota: Si deja el producto desconectado durante un largo periodo de tiempo, es posible que tenga que configurar de nuevo los ajustes de fecha y hora para los faxes.

[Cómo configurar las funciones de fax utilizando el panel de control del producto](#)

[Cómo configurar las funciones de fax con la utilidad FAX Utility](#)

Tema principal: [Cómo enviar un fax](#)

Cómo configurar las funciones de fax utilizando el panel de control del producto

Consulte las siguientes secciones para configurar las funciones de fax utilizando el panel de control del producto.

[Cómo seleccionar su país o región](#)

[Cómo seleccionar la hora y la fecha](#)

[Cómo utilizar el Asistente de configuración de fax](#)

[Cómo seleccionar el tipo de línea](#)

[Cómo configurar el número de timbres](#)

[Cómo seleccionar los ajustes de salida de fax](#)

[Configuración de salida - Fax](#)

[Cómo seleccionar ajustes de fax avanzados](#)

[Configuración básica - Fax](#)

[Configuración de envío - Fax](#)
[Configuración de recepción - Fax](#)
[Configuración de seguridad - Fax](#)
[Cómo imprimir informes de fax](#)
[Opciones de informes de fax](#)

Tema principal: [Cómo configurar las funciones de fax](#)



Tareas relacionadas

[Cómo configurar las funciones de fax con la utilidad FAX Utility](#)

Cómo seleccionar su país o región

Antes de enviar un fax, seleccione el país o la región donde está utilizando el producto.

Nota: Si cambia el país o la región, los ajustes de fax recuperan sus valores predeterminados y debe seleccionarlos otra vez. Este ajuste puede ser bloqueado por un administrador. Si no puede cambiar o acceder a este ajuste, póngase en contacto con su administrador para obtener asistencia.

1. Pulse el botón  de inicio, si es necesario.
2. Seleccione  **Config.**
3. Desplácese hacia abajo y seleccione **Admin. del sistema**. Introduzca la contraseña de administrador, si es necesario.
4. Seleccione **Config. común**.

Verá esta pantalla:

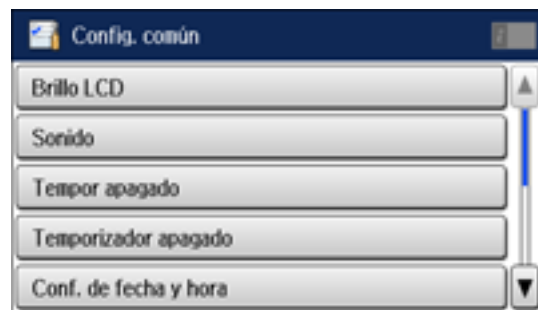

5. Desplácese hacia abajo y seleccione **País o región**.

6. Desplácese hacia arriba o hacia abajo, si es necesario, para seleccionar su país o región.
Verá un mensaje de confirmación.
7. Si el ajuste es correcto, seleccione **Sí**. (Si no, seleccione **No** e intente de nuevo).



Nota: Cuando cambia el país o la región, los ajustes de fax recuperan sus valores predeterminados.

Tema principal: [Cómo configurar las funciones de fax utilizando el panel de control del producto](#)

Cómo seleccionar la hora y la fecha

Antes de enviar un fax, seleccione la hora, la fecha y la fase de horario de verano actualmente vigente en su área, y elija su formato de fecha y hora preferido.



Nota: Este ajuste puede ser bloqueado por un administrador. Si no puede cambiar o acceder a este ajuste, póngase en contacto con su administrador para obtener asistencia.

1. Pulse el botón  de inicio, si es necesario.
2. Seleccione  **Config**.
3. Desplácese hacia abajo y seleccione **Admin. del sistema**. Introduzca la contraseña de administrador, si es necesario.
4. Seleccione **Config. común**.
5. Seleccione **Conf. de fecha y hora**.

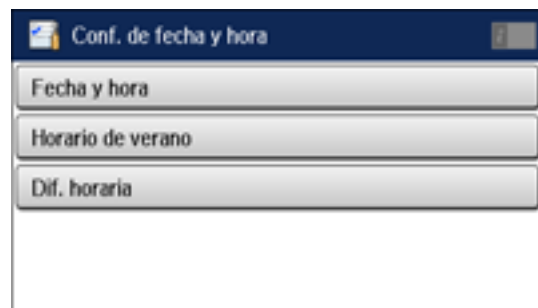
Verá una pantalla como esta:



6. Seleccione **Fecha y hora**.

7. Seleccione el formato de fecha que desea utilizar.
8. Utilice el teclado numérico para introducir la fecha actual y seleccione .
9. Seleccione el formato de hora que desea utilizar.
10. Utilice el teclado numérico para introducir la hora actual y seleccione .
11. Seleccione **Conf. de fecha y hora**.
12. Seleccione **Horario de verano**.
13. Seleccione el ajuste que aplica a su área:
 - **Invierno**: si están en invierno o en su región no se utiliza el horario de verano.
 - **Verano**: si están en primavera o en verano y en su región se utiliza el horario de verano.

Nota: Si en su región se utiliza el horario de verano, debe cambiar este ajuste para que coincida con la estación. Cuando cambia el ajuste de **Invierno** a **Verano**, el producto automáticamente adelanta el reloj una hora. Cuando cambia el ajuste de **Verano** a **Invierno**, el producto automáticamente retrasa el reloj una hora.



14. Si es necesario, seleccione **Dif. horaria** y utilice los iconos en la pantalla para establecer la diferencia entre el tiempo universal coordinado (UTC, por sus siglas en inglés) y su zona horaria.

Tema principal: [Cómo configurar las funciones de fax utilizando el panel de control del producto](#)

Cómo utilizar el Asistente de configuración de fax

Puede configurar los ajustes de fax generales del producto utilizando el Asistente de configuración de fax. El asistente aparece automáticamente cuando el producto se enciende por primera vez. También puede cambiar estos ajustes individualmente desde el menú Configuración del fax.

Nota: Estos ajustes pueden ser bloqueados por un administrador. Si no puede cambiar o acceder a este ajuste, póngase en contacto con su administrador para obtener asistencia.

1. Pulse el botón  de inicio, si es necesario.
2. Seleccione  **Config.**
3. Desplácese hacia abajo y seleccione **Admin. del sistema**. Introduzca la contraseña de administrador, si es necesario.
4. Desplácese hacia abajo y seleccione **Configuración del fax**.

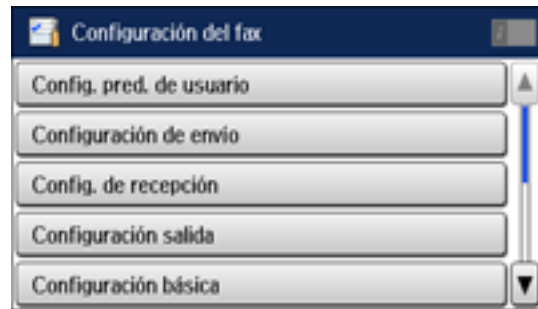

Verá esta pantalla:



5. Desplácese hacia abajo y seleccione **Asistente config. fax**.
6. Seleccione **Iniciar**.

Verá una pantalla Encabezado del Fax como esta:



7. Utilice el teclado virtual para ingresar el nombre del remitente para su fuente de fax, tal como su nombre o el nombre de su negocio. Puede ingresar hasta 40 caracteres. Seleccione  cuando termine.
8. Utilice el teclado virtual o los botones del producto para ingresar su número de fax, hasta 20 caracteres. Pulse  cuando termine.

9. En la pantalla Configuración de timbre distintivo, realice una de las siguientes acciones:
- Si se suscribe a un servicio de timbre distintivo de su compañía telefónica, pulse el botón de flecha hacia arriba, seleccione **Continuar**. Luego, seleccione el patrón de timbres que desea utilizar para faxes entrantes. Continúe con el paso 12.
 - Si no tiene un servicio de timbre distintivo, seleccione **Saltar**, luego continúe con el siguiente paso.

Nota:

- El servicio de timbre distintivo le permite tener varios números de teléfono en una línea telefónica. Cada número tiene un patrón de timbre distinto. Puede utilizar un número para llamadas de voz y otro para llamadas de fax. Seleccione el patrón de timbre asignado a las llamadas de fax como el ajuste DRD.
- Si selecciona **Activado** o uno de los patrones de timbre aparte de **Todo**, el ajuste Modo recep. se configura automáticamente en **Automático**.

10. En la pantalla Config. modo recibir, seleccione **Sí** si conectó un teléfono externo o un contestador al producto, luego continúe con el siguiente paso. De lo contrario, seleccione **No**, luego continúe con el paso 12. (El ajuste Modo recep. automáticamente se configura en **Automático**).

Nota: Cuando no tiene un teléfono externo conectado al producto, el ajuste Modo recep. debe estar configurado en **Automático**; de lo contrario, no podrá recibir faxes.

11. En la siguiente pantalla de Config. modo recibir, seleccione **Sí** para recibir faxes automáticamente o seleccione **No** para recibir faxes manualmente.

Nota: Si conectó un contestador externo y seleccionó la opción para recibir faxes automáticamente, asegure que el ajuste **Tonos para responder** esté configurado correctamente. Si selecciona la opción para recibir faxes manualmente, necesita contestar cada llamada y utilizar el panel de control del producto o su teléfono para recibir faxes.

12. En la pantalla Confirmar configuración, confirme los ajustes que aparecen en la pantalla y seleccione **Continuar**. (Pulse el botón ↵ de volver si necesita corregir o cambiar los ajustes).

13. En la pantalla Confirmar configuración, seleccione **Iniciar** para revisar la conexión de fax e imprimir un informe con los resultados de la prueba. Si el informe indica que hay errores, pruebe las soluciones sugeridas en el informe, luego ejecute la prueba otra vez.

Nota:

- Si aparece la pantalla Selec. tipo de línea, seleccione el tipo de línea correcto.
- Si aparece la pantalla para seleccionar el ajuste Detección tono marc., seleccione **Deshabilitar**. Sin embargo, si deshabilita la función de detección de tono de marcado, se puede omitir el primer dígito del número de fax y enviar el fax al número equivocado.

Tema principal: [Cómo configurar las funciones de fax utilizando el panel de control del producto](#)



Tareas relacionadas

[Cómo introducir caracteres en la pantalla LCD](#)

Cómo seleccionar el tipo de línea

Si conecta el producto a un sistema telefónico PBX (conmutación privado) o a un adaptador de terminal, debe cambiar el tipo de línea del producto. El sistema PBX se utiliza en lugares de trabajo donde se debe marcar un código de acceso externo (como el número "9") para llamar a una línea externa. El ajuste Tipo de línea predeterminado es PSTN (red telefónica pública conmutada), que es una línea telefónica estándar similar a la que tiene en su hogar.

Nota: Este ajuste puede ser bloqueado por un administrador. Si no puede cambiar o acceder a este ajuste, póngase en contacto con su administrador para obtener asistencia.

1. Pulse el botón  de inicio, si es necesario.
2. Seleccione  **Config.**
3. Desplácese hacia abajo y seleccione **Admin. del sistema**. Introduzca la contraseña de administrador, si es necesario.
4. Desplácese hacia abajo y seleccione **Configuración del fax**.
5. Seleccione **Configuración básica**.
6. Seleccione **Tipo de línea**.

Verá esta pantalla:

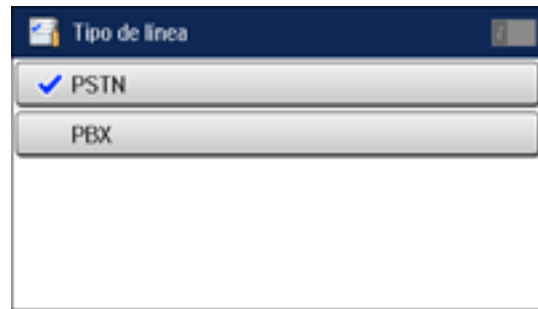

7. Si conectó el producto a un sistema telefónico PBX, seleccione **PBX**.

Verá esta pantalla:

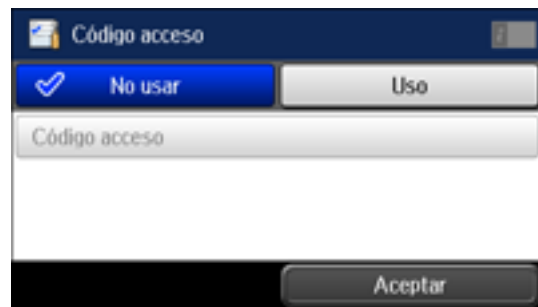

8. Seleccione **Uso**.
9. Seleccione **Código acceso**, utilice el teclado virtual para ingresar el código (9, por ejemplo), luego pulse .
10. Seleccione **Aceptar**.



Tema principal: [Cómo configurar las funciones de fax utilizando el panel de control del producto](#)

Cómo configurar el número de timbres

Si conecta un contestador externo y selecciona la opción para recibir faxes automáticamente, asegure que el ajuste Tonos para responder esté configurado correctamente. El número de timbres debe ser un

valor más alto que el número de timbres que está configurado para que el contestador conteste la llamada.

Nota: Este ajuste puede ser bloqueado por un administrador. Si no puede cambiar o acceder a este ajuste, póngase en contacto con su administrador para obtener asistencia.

1. Pulse el botón  de inicio, si es necesario.
2. Seleccione  **Config.**
3. Desplácese hacia abajo y seleccione **Admin. del sistema**. Introduzca la contraseña de administrador, si es necesario.
4. Desplácese hacia abajo y seleccione **Configuración del fax**.
5. Seleccione **Config. de recepción**.
6. Seleccione **Tonos para responder**.

Verá esta pantalla:

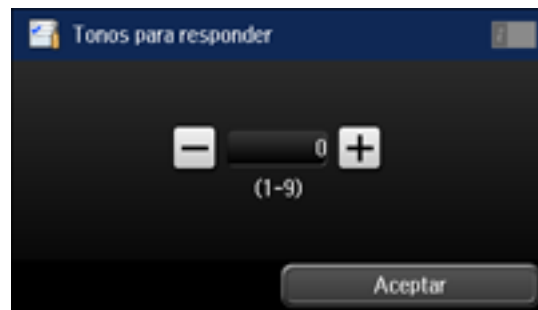

7. Seleccione el número de timbres y seleccione **Aceptar**. Asegúrese de seleccionar un valor más alto que el número de timbres que está configurado para que el contestador conteste la llamada.



Nota: El contestador contesta cada llamada más rápido que el producto, pero el producto puede detectar los tonos de fax y empezar a recibir faxes. Si contesta el teléfono y escucha un tono de fax, compruebe que el producto esté recibiendo el fax, luego cuelgue el teléfono.

Tema principal: [Cómo configurar las funciones de fax utilizando el panel de control del producto](#)

Cómo seleccionar los ajustes de salida de fax

Puede utilizar el panel de control del producto para seleccionar los ajustes para guardar, enviar e imprimir faxes entrantes.

Nota: Estos ajustes pueden ser bloqueados por un administrador. Si no puede cambiar o acceder a estos ajustes, póngase en contacto con su administrador para obtener asistencia.

1. Pulse el botón  de inicio, si es necesario.
2. Seleccione  **Config.**
3. Desplácese hacia abajo y seleccione **Admin. del sistema**. Introduzca la contraseña de administrador, si es necesario.
4. Desplácese hacia abajo y seleccione **Configuración del fax**.
5. Seleccione **Configuración salida**.

Verá esta pantalla:

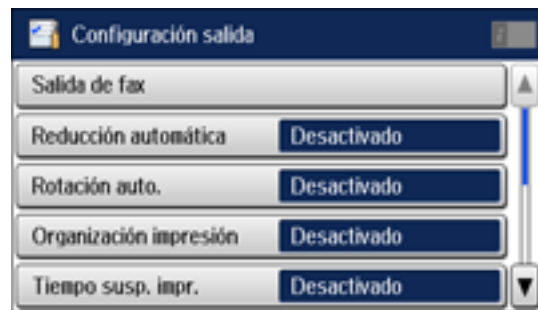

6. Seleccione **Salida de fax**.

Verá esta pantalla:

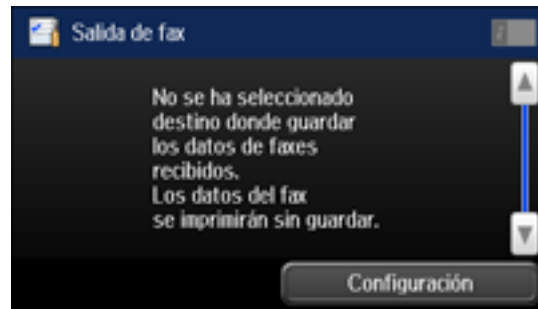

7. Seleccione **Configuración**.

Verá esta pantalla:

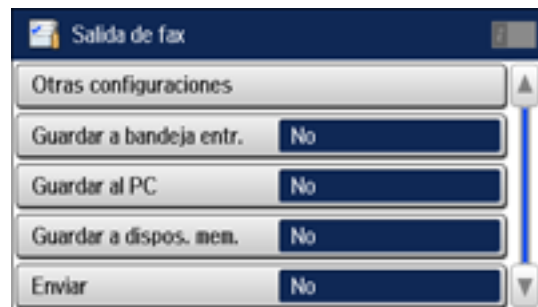

8. Seleccione cualquiera de estos ajustes para guardar, enviar e imprimir faxes.

Nota: Si desea guardar faxes en su computadora, debe usar la utilidad Epson FAX Utility para activar esta función.

9. Si seleccionó **Guardar a dispos. mem.** o **Enviar**, seleccione **Otras configuraciones**.
10. Haga lo siguiente, dependiendo de las opciones que desea utilizar:
 - Seleccione **A dónde enviar** y seleccione hasta 5 destinos de la lista de Contactos que aparece.
 - Si falla el envío, seleccione **Opc. cuad prod error env** y seleccione **Imprimir** o **Guardar a bandeja entr.**

- Seleccione **Crear carpeta para guardar** y siga las instrucciones en la pantalla para crear una carpeta para guardar faxes en un dispositivo de memoria.

11. Configure ajustes adicionales, según sea necesario.

Nota: Si selecciona **Guardar a bandeja entr.**, los faxes se guardan en la memoria del producto. Borra los faxes después de verlos o imprimirlos para prevenir que se llene la memoria. Aún si selecciona otras opciones para guardar faxes, se pueden guardar temporalmente en la memoria del producto.

Tema principal: [Cómo configurar las funciones de fax utilizando el panel de control del producto](#)

Referencias relacionadas

[Configuración de salida - Fax](#)

Configuración de salida - Fax

Configure las opciones de salida que desea utilizar para los faxes entrantes.

Ajuste	Opciones	Descripción
Salida de fax	Otras configuraciones	Le permite crear una carpeta para guardar faxes en un dispositivo de memoria y seleccionar los ajustes para reenviar los faxes.
	Guardar a bandeja entr.	Guarda los faxes entrantes en la memoria del producto. Puede ver los faxes en la pantalla LCD e imprimirlos si es necesario.
	Guardar al PC	Para activar esta opción, debe usar la utilidad Epson FAX Utility. Una vez que Guardar al PC esté activada, puede seleccionar Sí e imprimir para que se guarden e impriman los faxes automáticamente.
	Guardar a dispos. mem.	Guarda los faxes entrantes en una tarjeta de memoria o dispositivo de almacenamiento USB conectado al producto. Seleccione Sí e imprimir para que se guarden e impriman los faxes automáticamente.
	Enviar	Reenvía los faxes entrantes a hasta 5 números de su lista de contactos. Seleccione Sí e imprimir para que se guarden e impriman los faxes automáticamente.

Ajuste	Opciones	Descripción
Reducción automática	Activado	Reduce el tamaño de los faxes entrantes para que se ajusten al tamaño del papel en la fuente de papel seleccionada.
	Desactivado	Imprime faxes entrantes grandes en su tamaño original utilizando múltiples páginas.
Rotación auto.	Activado	El ajuste Activado gira los faxes entrantes de orientación horizontal para que se impriman correctamente en el papel seleccionado (dependiendo del tamaño del fax entrante).
	Desactivado	
Organización impresión	Activado	El ajuste Activado imprime los faxes entrantes empezando con la última página de modo que las páginas se apilen en el orden correcto. (Cuando el producto tiene un bajo nivel de memoria, es posible que esta opción no esté disponible).
	Desactivado	
Tiempo susp. impr.	Desactivado	Configura un periodo de tiempo para detener la impresión de faxes o informes automáticamente. Durante este periodo de tiempo, los faxes recibidos se guardan en la memoria del producto. (Asegure que haya suficiente memoria disponible antes de utilizar esta función).
	Activado	
	Hora de parar	
	Hora reiniciar	
Enviando informe	Imprimir en error	Selecciona si se imprime o no un informe después de reenviar un fax entrante. La opción Imprimir en error está seleccionada de forma predeterminada.
	Imprimir	
	No imprimir	
Adj. imagen a informe	Desactivado	No incluye una imagen en los informes de transmisión.
	Encendido (imagen pequeña)	Imprime los informes de transmisión con una imagen de la primera página (a menos que seleccione Envío directo).
	Encendido (imagen grande)	



Ajuste	Opciones	Descripción
Impr. auto. reg. fax	Desactivado	No imprime el registro de fax.
	Encendido(cada 30)	Imprime el registro de fax después de que se hayan enviado o recibido 30 faxes.
	Encendido(hora)	Imprime el registro de fax a la hora seleccionada utilizando el teclado numérico que aparece en la pantalla LCD.
Formato del informe	Simple	Selecciona el formato para los informes de fax.
	Detalle	

Tema principal: [Cómo configurar las funciones de fax utilizando el panel de control del producto](#)

Cómo seleccionar ajustes de fax avanzados

Puede utilizar el panel de control del producto para seleccionar los ajustes para enviar, recibir e imprimir faxes.

Nota: Estos ajustes pueden ser bloqueados por un administrador. Si no puede cambiar o acceder a este ajuste, póngase en contacto con su administrador para obtener asistencia.

1. Pulse el botón  de inicio, si es necesario.
2. Seleccione  **Config.**
3. Desplácese hacia abajo y seleccione **Admin. del sistema**. Introduzca la contraseña de administrador, si es necesario.
4. Desplácese hacia abajo y seleccione **Configuración del fax**.

Verá esta pantalla:

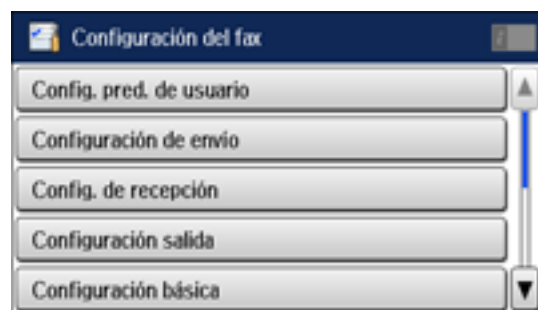

5. Seleccione el grupo de ajustes que desea cambiar.

Tema principal: [Cómo configurar las funciones de fax utilizando el panel de control del producto](#)

Referencias relacionadas

[Configuración de recepción - Fax](#)

[Configuración básica - Fax](#)

[Configuración de seguridad - Fax](#)

[Configuración de envío - Fax](#)

Configuración básica - Fax

Configure las opciones generales que desea utilizar para los faxes entrantes y salientes.

Ajuste	Opciones	Descripción
Veloc.fax	Ráp(33.600 bps)	Establece la velocidad para transmitir y recibir faxes.
	Medio(14.400 bps)	
	Baja(9.600 bps)	
ECM	Activado	Activa el Modo de corrección de errores (ECM, por sus siglas en inglés) para corregir automáticamente los errores en los datos de fax enviados o recibidos.
	Desactivado	Desactiva el Modo de corrección de errores (ECM); los faxes a color no se pueden enviar o recibir.
Detección tono marc.	Activado	Automáticamente marca el número de fax cuando el producto detecta un tono de marcado.
	Desactivado	Desactiva la detección automática del tono de marcado, el que puede ser necesario si el producto está conectado a un sistema de conmutación privado (PBX, por sus siglas en inglés) o a un adaptador de terminal (TA, por sus siglas en inglés). El producto puede omitir el primer dígito del número de fax y enviar el fax al número equivocado.

Ajuste	Opciones	Descripción
Tipo de línea	PSTN	Selecciona una línea telefónica estándar (red telefónica pública conmutada o PSTN, por sus siglas en inglés).
	PBX	Selecciona el sistema de conmutación privado (PBX, por sus siglas en inglés), que es el tipo de línea telefónica utilizada en lugares de trabajo donde se debe marcar un código de acceso (como el número 9) para llamar a una línea externa.
Encabezado	Encabz fax	Le permite configurar la información de cabecera para faxes salientes.
	Su número de teléfono	

Tema principal: [Cómo configurar las funciones de fax utilizando el panel de control del producto](#)

Configuración de envío - Fax

Configure las opciones que desea utilizar para los faxes salientes.

Ajuste	Opciones	Descripción
Enviar lote	Desactivado	Organiza los faxes salientes por destinatario en la memoria del producto y los envía en lotes.
	Activado	
Guardar datos del error	Desactivado	Guarda los faxes que no se enviaron en la memoria del producto. Puede enviar los faxes de nuevo utilizando el Menú estado.
	Activado	
Rotación auto.	Activado	Seleccione Activado para girar los documentos escaneados 90 grados cuando un documento de tamaño A4 o Carta se cargó en el alimentador automático de documentos por el borde largo. El documento se envía en tamaño A4 o Carta. Si esta opción está desactivada, el documento se envía en tamaño A3. Si la máquina de fax del destinatario no admite el tamaño A3, el tamaño del documento se reduce automáticamente. Este ajuste no se aplica a faxes a color y faxes monocromáticos enviados con la función Envío directo.
	Desactivado	

Tema principal: [Cómo configurar las funciones de fax utilizando el panel de control del producto](#)

Configuración de recepción - Fax

Configure las opciones de recepción que desea utilizar para los faxes entrantes.

Ajuste	Opciones	Descripción
Modo recep.	Manual	Le permite confirmar si un fax entrante se debe imprimir; debe tener un teléfono conectado al producto.
	Automático	Automáticamente recibe e imprime faxes.
Timbre distintivo	Todo	Si está utilizando un servicio de timbre distintivo en su línea telefónica, su compañía telefónica asigna dos o más números de teléfono a la misma línea y cada número tiene un timbre diferente. Si está utilizando este servicio, seleccione el número de timbres para su número de fax para que su producto pueda recibir faxes en el número de timbres correcto. La opción Todo funciona con líneas telefónicas que no utilizan este servicio.
	Uno	
	Doble	
	Triple	
	Doble y triple	
Tonos para responder	2 a 9	Configura el número de timbres que deben sonar antes de que el producto reciba un fax. Si el ajuste Modo recep. está configurado en Automático y tiene un contestador conectado al producto, asegúrese de configurar este ajuste a un valor más alto que el número de timbres que está configurado para que el contestador conteste la llamada.
Recep. remota	Desactivado	Le permite empezar a recibir faxes utilizando su teléfono en vez de operar el producto (si el ajuste Modo recep. está configurado en Automático). Cuando activa esta función, necesita configurar un Código inicio . Si está utilizando un teléfono inalámbrico cuyo base está conectado al producto, puede empezar a recibir el fax marcando el código en el teléfono inalámbrico.
	Activado	
	Código inicio	

Tema principal: [Cómo configurar las funciones de fax utilizando el panel de control del producto](#)

Configuración de seguridad - Fax

Configure las opciones de seguridad que desea utilizar para los datos de fax.

Ajuste	Opciones	Descripción
Restric. marcado directo	Desactivado	No restringe el marcado de números de fax.
	Activado	Permite el envío de faxes solo a números guardados en la lista de contactos o en el historial.
	Introducir dos veces	Requiere que ingrese los números de fax dos veces para prevenir errores.
Conf. lista direcciones	Desactivado	Selecciona si se muestra la pantalla de confirmación del destinatario antes de que se envía un fax.
	Activado	
Conf. contras. ban. ent	Registrar	Le permite configurar una contraseña para ver faxes entrantes.
Borrado aut dat cop seg	Desactivado	Automáticamente borra los datos de fax enviados o recibidos que permanecen en la memoria del producto.
	Activado	
Borrar datos copia seg.	—	Borra todos los datos de fax enviados o recibidos que permanecen en la memoria del producto; ejecute esta función si va a regalar o deshacerse de su producto.

Tema principal: [Cómo configurar las funciones de fax utilizando el panel de control del producto](#)

Cómo imprimir informes de fax

Puede seleccionar entre varios informes de fax para imprimir cuando sea necesario. También puede configurar el producto para que imprima el registro de fax automáticamente seleccionando **Admin. del sistema > Configuración del fax > Configuración salida > Impr. auto. reg. fax.**

1. Pulse el botón  de inicio, si es necesario.
2. Seleccione **Fax**.

Verá una pantalla como esta:



3. Seleccione **Menú**, seleccione **Informe del fax** y seleccione el informe que desea imprimir.

Tema principal: [Cómo configurar las funciones de fax utilizando el panel de control del producto](#)

Referencias relacionadas

[Opciones de informes de fax](#)

Opciones de informes de fax

Seleccione el informe de fax o la lista que desea imprimir.

Lista de configs. del fax

Imprima una lista de los ajustes de comunicación de fax actualmente seleccionados.

Registro del fax

Seleccione esta opción para ver o imprimir un informe de las transmisiones de fax más recientes.

Última transmisión

Imprime un informe del último fax que se envió o recibió por medio del ciclo de sondeo.

Doctos de fax almacenados

Imprime una lista de los trabajos de fax actualmente guardados en la memoria del producto.

Traza de protocolo



Imprime un informe detallado para el último fax enviado o recibido.

Tema principal: [Cómo configurar las funciones de fax utilizando el panel de control del producto](#)

Cómo configurar las funciones de fax con la utilidad FAX Utility

Puede configurar su cabecera de fax y seleccionar los ajustes de fax con la utilidad FAX Utility para Windows o Mac.

1. Realice una de las siguientes acciones:

- **Windows 10:** Haga clic en  y seleccione **Todas las aplicaciones**, luego seleccione **EPSON Software**.
- **Windows 8.x:** Navegue a la pantalla **Aplicaciones**.
- **Windows (otras versiones):** Haga clic en  o en **Inicio > Programas** o **Todos los programas > EPSON Software**.
- **Mac:** En el menú Apple o en el Dock, seleccione **Preferencias del Sistema**. Seleccione **Impresión y Fax**, **Impresión y Escaneado** o **Impresoras y escáneres**, seleccione la opción **FAX** para su producto y seleccione **Opciones y recambios** u **Opciones y consumibles**. Seleccione **Utilidad** y seleccione **Abrir Utilidad Impresoras**.

2. Seleccione **FAX Utility**.

Verá una ventana como esta:

Windows



Mac



3. Realice una de las siguientes acciones:
 - **Windows:** Seleccione **Ajustes de fax para impresora**. (Seleccione su producto, si se lo solicita el sistema).
 - **Mac:** Seleccione su producto **FAX** en la lista Impresora.
4. Seleccione **Ajustes de fax**. Introduzca la contraseña de administrador, si es necesario.
5. Siga las instrucciones que aparecen en la pantalla de su computadora para introducir la información de su cabecera de fax y seleccionar los ajustes de fax.

Nota: Para obtener información detallada, seleccione la opción **Ayuda** (Windows) o el icono **?** (Mac) del programa FAX Utility.

Tema principal: [Cómo configurar las funciones de fax](#)

Temas relacionados

[Cómo configurar las funciones de fax utilizando el panel de control del producto](#)

Cómo configurar listas de contactos y grupos de contactos

Puede crear una lista de contactos y sus números de fax para que pueda seleccionarlos rápidamente cuando vaya a enviar un fax. También puede configurar grupos de contactos para enviar un mensaje de fax a múltiples contactos.

[Cómo configurar los contactos utilizando el panel de control del producto](#)

[Cómo configurar listas de marcado rápido/marcado de grupos con la utilidad FAX Utility](#)

Tema principal: [Cómo enviar un fax](#)

Cómo configurar los contactos utilizando el panel de control del producto

Puede configurar sus contactos y grupos de contactos utilizando el panel de control del producto.

[Cómo crear un contacto](#)

[Cómo editar o borrar un contacto](#)

[Cómo crear un grupo de contactos](#)

[Cómo editar o borrar un grupo](#)

Tema principal: [Cómo configurar listas de contactos y grupos de contactos](#)

Tareas relacionadas

[Cómo configurar listas de marcado rápido/marcado de grupos con la utilidad FAX Utility](#)

Cómo crear un contacto

Puede crear una lista de contactos para guardar los números de fax que utiliza con frecuencia.

Nota: Puede crear hasta 100 entradas combinadas de contactos y grupos de contactos.

1. Pulse el botón  de inicio, si es necesario.
2. Seleccione **Fax**.

Verá una pantalla como esta:

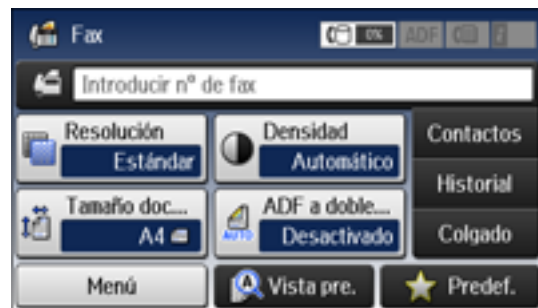

3. Seleccione **Contactos**. Introduzca la contraseña de administrador, si es necesario.

Verá una pantalla como esta:



4. Seleccione **Menú**.



Verá una pantalla como esta:



Nota: Puede imprimir su lista de contactos y grupos, si es necesario.

5. Seleccione **Añadir entrada**.
6. Seleccione el número que desea utilizar para el contacto que va a añadir.

Verá una pantalla como esta:

7. Seleccione **No se ha introducido** debajo de Nombre, utilice el teclado virtual para introducir el nombre del contacto (hasta 30 caracteres) y pulse .
8. Seleccione **No se ha introducido** debajo de Palabra índice, utilice el teclado virtual para introducir una palabra que puede usar para buscar una entrada (hasta 30 caracteres) y pulse . Este campo es opcional.
9. Desplácese hacia abajo y seleccione **No se ha introducido** debajo de Número de fax y utilice el teclado virtual o los botones del producto para introducir el número de fax. Puede ingresar hasta 64 caracteres. Pulse  cuando termine.

Nota: Si es necesario, ingrese un código de acceso a línea externa (como el número **9**) al principio del número de fax. Si el código de acceso se configuró como el ajuste **Tipo de línea**, ingrese el signo de número **#** en vez del código.

10. Configure el ajuste Veloc. fax, si es necesario.
11. Seleccione **Guardar**.

Tema principal: [Cómo configurar los contactos utilizando el panel de control del producto](#)

Cómo editar o borrar un contacto

Puede editar o borrar cualquiera de los contactos en su lista.

1. Pulse el botón  de inicio, si es necesario.
2. Seleccione **Fax**.

Verá una pantalla como esta:

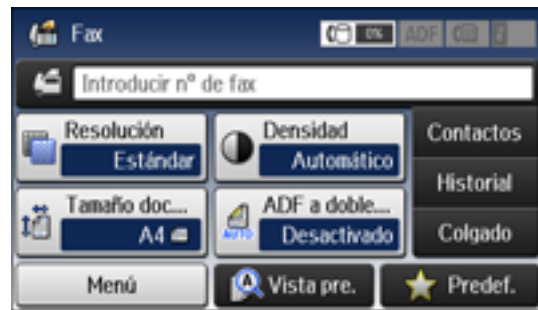

3. Seleccione **Contactos**. Introduzca la contraseña de administrador, si es necesario.

Verá una pantalla como esta:



4. Seleccione el icono  junto al contacto que desea editar o borrar.

Verá una pantalla como esta:

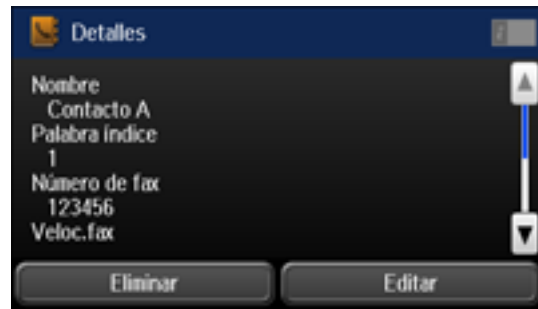

5. Realice una de las siguientes acciones:

- Para borrar el contacto, seleccione **Eliminar** y seleccione **Sí** en la pantalla de confirmación.
- Para editar el contacto, seleccione **Editar**, seleccione el elemento que desea cambiar, introduzca la información correcta y seleccione . Cuando termine de editar el contacto, seleccione **Guardar**.

Tema principal: [Cómo configurar los contactos utilizando el panel de control del producto](#)

Cómo crear un grupo de contactos

Puede crear un grupo de contactos para que pueda enviar faxes fácilmente a varios destinatarios.

Nota: Puede crear hasta 100 entradas combinadas de contactos y grupos de contactos.

1. Pulse el botón  de inicio, si es necesario.
2. Seleccione **Fax**.

Verá una pantalla como esta:



3. Seleccione **Contactos**. Introduzca la contraseña de administrador, si es necesario.
4. Seleccione **Menú**.

Verá una pantalla como esta:

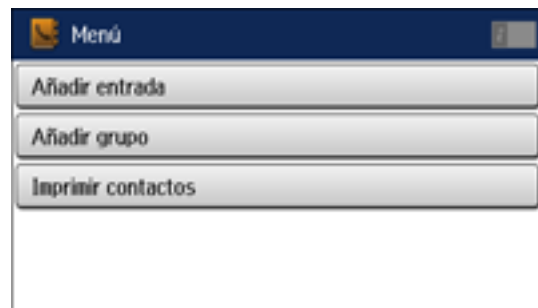



Nota: Puede imprimir su lista de contactos y grupos, si es necesario.

5. Seleccione **Añadir grupo**.
6. Seleccione el número que desea utilizar para el grupo que va a añadir.

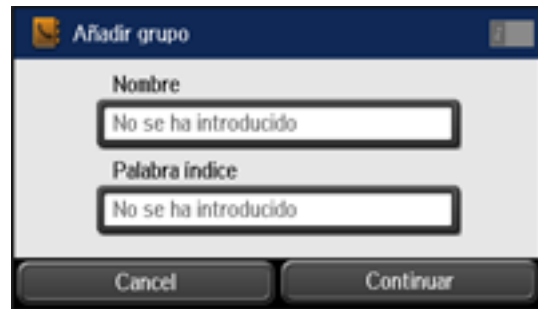
Verá una pantalla como esta:



7. Seleccione **No se ha introducido** debajo de Nombre, utilice el teclado virtual para introducir el nombre del grupo (hasta 30 caracteres) y pulse .
8. Seleccione **No se ha introducido** debajo de Palabra índice, utilice el teclado virtual para introducir una palabra que puede usar para buscar un grupo (hasta 30 caracteres) y pulse . Este campo es opcional.
9. Seleccione **Continuar**.
Verá su lista de contactos.
10. Seleccione el número a un lado de cada contacto que desea incluir en su grupo.
Aparece una marca de verificación a un lado de cada contacto seleccionado.
11. Seleccione **Guardar**.

Tema principal: [Cómo configurar los contactos utilizando el panel de control del producto](#)

Cómo editar o borrar un grupo

Puede editar un grupo existente para agregar o borrar entradas. También puede borrar el grupo entero.

1. Pulse el botón  de inicio, si es necesario.
2. Seleccione **Fax**.

Verá una pantalla como esta:



3. Seleccione **Contactos**. Introduzca la contraseña de administrador, si es necesario.
Verá una pantalla como esta que muestra los contactos individuales y los grupos de contactos.



4. Seleccione el icono  junto al grupo que desea editar.

Verá una pantalla como esta:

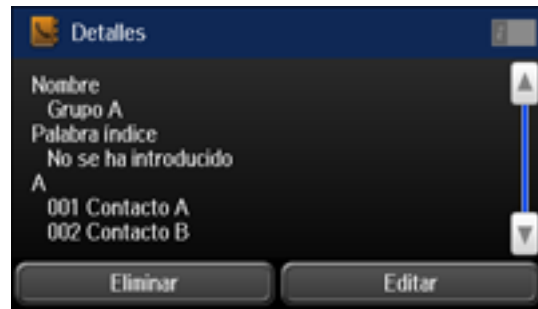

Nota: Si desea borrar el grupo, seleccione **Eliminar**.

5. Para editar el grupo, seleccione **Editar**.
6. Seleccione **Continuar**.
Verá una lista de los contactos en su grupo.
7. Para añadir o borrar un contacto, seleccione el número a un lado del contacto.
8. Seleccione **Guardar**.

Tema principal: [Cómo configurar los contactos utilizando el panel de control del producto](#)

Cómo configurar listas de marcado rápido/marcado de grupos con la utilidad FAX Utility

Puede configurar sus listas de marcado rápido y de marcado de grupos con la utilidad FAX Utility para Windows o Mac. Esta utilidad también le permite importar números de fax de la libreta de direcciones de Windows o Mac y crear una copia de seguridad de los números de fax guardados en la memoria del producto.

Nota: Puede crear hasta 60 entradas combinadas de marcado rápido y marcado de grupos.

1. Realice una de las siguientes acciones:
 - **Windows 10:** Haga clic en  y seleccione **Todas las aplicaciones > EPSON Software**.
 - **Windows 8.x:** Navegue a la pantalla **Aplicaciones**.

- **Windows (otras versiones):** Haga clic en  o en Inicio > Programas o Todos los programas > EPSON Software.
- **Mac:** En el menú Apple o en el Dock, seleccione **Preferencias del Sistema**. Seleccione **Impresión y Fax**, **Impresión y Escaneado** o **Impresoras y escáneres**, seleccione la opción **FAX** para su producto y seleccione **Opciones y recambios** u **Opciones y consumibles**. Seleccione **Utilidad** y seleccione **Abrir Utilidad Impresoras**.

2. Seleccione **FAX Utility**.

Verá una ventana como esta:

Windows



Mac

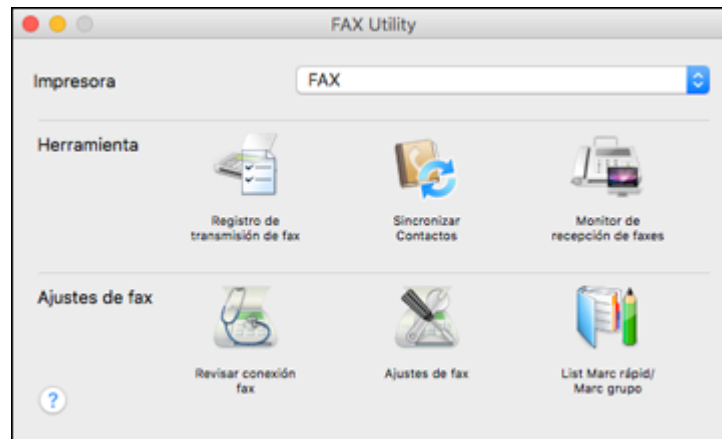

3. Realice una de las siguientes acciones:
 - **Windows:** Seleccione **Ajustes de fax para impresora**. (Seleccione su producto, si se lo solicita el sistema).
 - **Mac:** Seleccione su producto **FAX** en la lista Impresora.
4. Seleccione **List Marc rápido/Marc grupo**. Introduzca la contraseña de administrador, si es necesario.

Verá una ventana como esta:

Windows

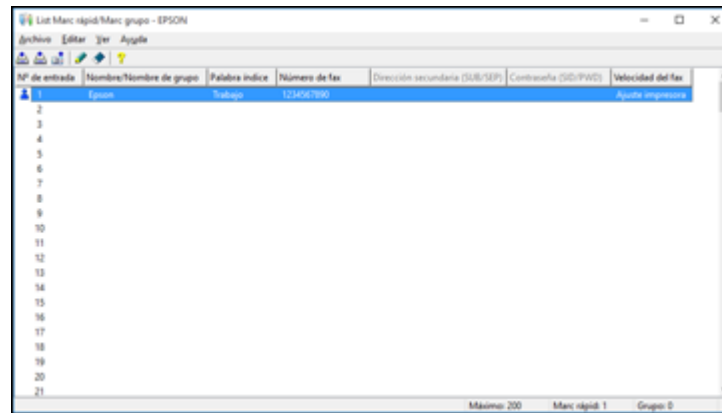

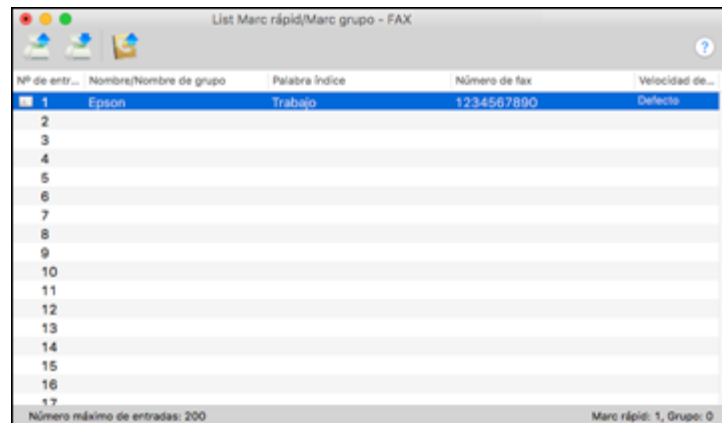

Mac





5. Para añadir una entrada, haga lo siguiente:

- **Windows:** Seleccione una entrada en blanco y haga clic en el icono .

Nota: Para editar una entrada, selecciónela y haga clic en el icono . Para borrar una entrada, selecciónela y haga clic en el icono .

- **Mac:** Haga doble clic en una entrada vacía.

Nota: Para editar una entrada, selecciónela y cambie la información. Para borrar una entrada, selecciónela y pulse la tecla **Supr** del teclado.

6. Realice una de las siguientes acciones:
 - Para crear una entrada de marcado rápido, seleccione **Marcado rápido**, introduzca un nombre y el número de fax y haga clic en **Aceptar** o en **OK**.
 - Para crear una entrada de marcado de grupos, seleccione **Group** (Windows) o **Marcado grupo**, introduzca un nombre, seleccione los números de fax que desea incluir y haga clic en **Aceptar** o en **OK**.
7. Repita los pasos anteriores según sea necesario para añadir todas las entradas de marcado rápido o de marcado de grupos.
8. **Mac:** Para importar entradas de la libreta de direcciones de Mac, haga clic en el icono .
9. Cuando termine, haga clic en el icono  (Windows) o en el icono  (Mac) para guardar las entradas en la memoria del producto.

Tema principal: [Cómo configurar listas de contactos y grupos de contactos](#)

Temas relacionados

[Cómo configurar los contactos utilizando el panel de control del producto](#)

Cómo enviar un fax

Consulte las siguientes secciones para enviar faxes utilizando su producto.

[Cómo enviar un fax desde el panel de control del producto](#)

[Cómo enviar un fax con la utilidad FAX Utility - Windows](#)

[Cómo enviar un fax con la utilidad FAX Utility - Mac](#)

Tema principal: [Cómo enviar un fax](#)

Cómo enviar un fax desde el panel de control del producto

Consulte las siguientes secciones para enviar un fax utilizando el panel de control del producto.

[Cómo enviar un fax desde el panel de control](#)

[Ajustes de envío de fax](#)

[Cómo marcar números de fax desde un teléfono conectado al producto](#)

Cómo enviar un fax a una hora específica

Cómo enviar un fax a pedido

Cómo enviar un fax guardado

Tema principal: Cómo enviar un fax

Cómo enviar un fax desde el panel de control

Puede enviar un fax desde el panel de control del producto ingresando el número de fax o seleccionando el número de la lista de contactos o del historial de fax. Si la función de marcado directo ha sido restringida, solo puede seleccionar el número de la lista de contactos o del historial de fax. Puede enviar faxes en blanco y negro a múltiples destinatarios, pero no faxes a color.

1. Coloque el original en el producto para enviarlo por fax.

Nota: Para enviar un fax de un documento a doble cara, coloque el documento en el alimentador automático de documentos y active el ajuste **ADF a doble cara**.

2. Pulse el botón  de inicio, si es necesario.
3. Seleccione **Fax**.

Verá una pantalla como esta:



4. Realice una de las siguientes acciones:
 - Ingrese el número de fax utilizando los botones del panel de control.
 - Seleccione el campo **Introducir nº de fax** en la pantalla LCD y utilice el teclado virtual para introducir el número de fax. Puede ingresar hasta 64 caracteres.
 - Seleccione **Contactos**, seleccione uno o más de los destinatarios de la lista y seleccione **Continuar**.

- Seleccione **Historial**, seleccione un destinatario de la lista, pulse **Menú** en la pantalla Detalles y seleccione **Enviar a este num.**

Nota: Si es necesario, ingrese un código de acceso a línea externa (como el número **9**) al principio del número de fax. Si el código de acceso se configuró como el ajuste **Tipo de línea**, ingrese el signo de número **#** en vez del código.

5. Si necesita cambiar cualquier ajuste de fax, seleccione **Menú**, seleccione **Config. de envío de fax** y seleccione sus ajustes.

Nota: Si la máquina de fax del destinatario no imprime a color, su fax se envía automáticamente en blanco y negro.

6. Si desea ver una vista previa de la imagen del fax, seleccione **Vista pre.**
7. Seleccione **Predef.** para guardar sus ajustes de fax.

Nota: Los ajustes pueden ser bloqueados por un administrador. Si no puede cambiar o acceder a este ajuste, póngase en contacto con su administrador para obtener asistencia.

8. Pulse uno de los botones .

Nota: Para cancelar el fax, seleccione **Cancelar.**

El producto escanea su original y le indica cuándo necesita colocar páginas adicionales, si es necesario.

Después de escanear los originales, el producto marca el número y envía el fax.

Tema principal: [Cómo enviar un fax desde el panel de control del producto](#)

Referencias relacionadas

[Ajustes de envío de fax](#)

Tareas relacionadas

[Cómo utilizar ajustes predefinidos](#)

[Cómo seleccionar el tipo de línea](#)

Temas relacionados

[Cómo colocar originales en el producto](#)

[Cómo configurar listas de contactos y grupos de contactos](#)

Ajustes de envío de fax

Cuando envía un fax, puede seleccionar las siguientes opciones.

Nota: También puede seleccionar estas opciones del menú Config. pred. de usuario.

Ajuste	Opciones	Descripción
Resolución	Estándar	Ajusta la resolución de escaneo y la calidad de impresión para faxes salientes.
	Buena	
	Super fino	
	Ultra fino	
	Foto	
Densidad	Automático	Automáticamente ajusta la oscuridad de faxes salientes.
	Manual	Le permite seleccionar entre varios niveles de densidad.
ADF a doble cara	Desactivado	Configura la función de fax a doble cara desde el alimentador automático de documentos. La opción Envío directo y el envío de faxes a color se deshabilitan cuando activa este ajuste.
	Activado	
Tamaño docto (cristal)	Media carta	Configura el tamaño para un documento colocado en el cristal del escáner.
	A5	
	Carta	
	Legal	
	A4	
	11x17pulg.	
	A3	
Envío directo	Desactivado	Envía faxes monocromáticos a un solo destinatario en cuanto se realice la conexión, sin guardar la imagen escaneada a la memoria. No puede utilizar esta función cuando envía un fax a color o envía un fax a múltiples destinatarios.
	Activado	

Ajuste	Opciones	Descripción
Envío prioritario	Desactivado	Envía el fax actual antes de los faxes esperando a ser enviados.
	Activado	
Escáner cont. desde ADF	Desactivado	Configura el producto para que le pregunte si desea escanear otra página después de que un documento en el alimentador automático de documentos se termine de escanear.
	Activado	
Informe de transmisión	Imprimir en error	Le permite seleccionar cuándo se imprimen los informes de transmisión.
	Imprimir	
	No imprimir	

Tema principal: [Cómo enviar un fax desde el panel de control del producto](#)

Cómo marcar números de fax desde un teléfono conectado al producto

Si tiene un teléfono conectado al puerto **EXT** del producto, puede enviar un fax marcando el número utilizando el teléfono conectado al producto. Si el número de teléfono y el número de fax del destinatario son el mismo, puede hablar con el destinatario antes de enviar el fax.

1. Coloque el original en el producto para enviarlo por fax.
2. Pulse el botón  de inicio, si es necesario.
3. Marque el número de fax utilizando el teléfono conectado al producto. Hable con el destinatario, si es necesario.

Nota: Si está utilizando una tarjeta telefónica prepagada, introduzca el número y la contraseña requerida para utilizar la tarjeta antes de introducir el número de fax del destinatario.

4. Seleccione **Enviar fax** en la pantalla LCD.

Nota: El producto se comunica con la máquina de fax del destinatario. No cuelgue el teléfono todavía.

5. Seleccione **Enviar** en la pantalla LCD.
6. Cuando escuche un tono de fax, pulse uno de los botones  para empezar a enviar el fax.

7. Cuelgue el teléfono.

Nota: Si la máquina de fax del destinatario no imprime a color, su fax se envía automáticamente en blanco y negro.

Tema principal: [Cómo enviar un fax desde el panel de control del producto](#)

Referencias relacionadas

[Ajustes de envío de fax](#)

Temas relacionados

[Cómo colocar originales en el producto](#)

Cómo enviar un fax a una hora específica

Puede enviar un fax a una hora de su preferencia.

Nota: Cuando utiliza esta opción, solo puede enviar un fax en blanco y negro.

1. Coloque el original en el producto para enviarlo por fax.

Nota: Para enviar un fax de un documento a doble cara, coloque el documento en el alimentador automático de documentos y active el ajuste **ADF a doble cara**.

2. Pulse el botón  de inicio, si es necesario.
3. Seleccione **Fax**.

Verá una pantalla como esta:

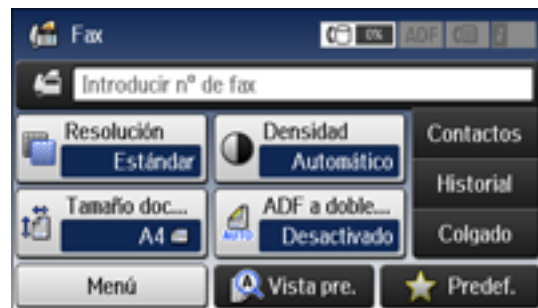

4. Introduzca un número de fax o seleccione un número de la lista de contactos o del historial.

Nota: Si es necesario, ingrese un código de acceso a línea externa (como el número **9**) al principio del número de fax. Si el código de acceso se configuró como el ajuste **Tipo de línea**, ingrese el signo de número **#** en vez del código.

5. Seleccione **Menú**.
6. Seleccione **Enviar fax más tarde**.
7. Seleccione **Activado**, utilice el teclado virtual para introducir la hora que desea y seleccione **Aceptar**.
8. Pulse uno de los botones .

Nota: Para cancelar la transmisión del fax, pulse el botón  **Cancelar**.

Después de escanear los originales, el producto marca el número y envía el fax a la hora especificada.

Nota: Si el producto está apagado a la hora especificada, el fax se envía cuando lo vuelva a encender.

Tema principal: [Cómo enviar un fax desde el panel de control del producto](#)

Referencias relacionadas

[Ajustes de envío de fax](#)

Temas relacionados

[Cómo colocar originales en el producto](#)

[Cómo configurar listas de contactos y grupos de contactos](#)

Cómo enviar un fax a pedido

Puede guardar un documento escaneado (hasta 100 páginas en blanco y negro) y enviarlo automáticamente cuando otra máquina de fax lo pida. Los clientes u otros socios pueden recibir el documento llamando a su número de fax y utilizando la función de recepción de sondeo en sus máquinas de fax.

1. Coloque el original en el producto para enviarlo por fax.
2. Pulse el botón  de inicio, si es necesario.
3. Seleccione **Fax**.

Verá una pantalla como esta:



4. Seleccione **Menú**.
5. Seleccione **Envío de sondeo** y seleccione **Activado**.
6. Si necesita cambiar cualquier ajuste de fax, seleccione **Menú**, seleccione **Config. de envío de fax** y seleccione sus ajustes.
7. Pulse el botón **Iniciar Negro**.

Su documento se escanea y se guarda hasta que lo sobrescribe o lo borra.

Solo puede guardar un documento a la vez. Los faxes subsiguientes que guarda sobrescriben el fax existente. Para borrar un documento guardado, utilice el botón **Estado**.

Tema principal: [Cómo enviar un fax desde el panel de control del producto](#)

Referencias relacionadas

[Ajustes de envío de fax](#)

Temas relacionados

[Cómo colocar originales en el producto](#)

Cómo enviar un fax guardado

Puede enviar un documento escaneado (hasta 100 páginas en blanco y negro) y enviarlo cuando sea necesario.

1. Coloque el original en el producto para enviarlo por fax.
2. Pulse el botón **Inicio** de inicio, si es necesario.
3. Seleccione **Fax**.

Verá una pantalla como esta:



4. Seleccione **Menú**.
5. Seleccione **Almacenar datos de fax** y seleccione **Activado**.
6. Si necesita cambiar cualquier ajuste de fax, seleccione **Menú**, seleccione **Config. de envío de fax** y selecciones sus ajustes.
7. Pulse el botón **◆ Iniciar Negro**.
Su documento se escanea y lo puede previsualizar brevemente.
8. Para enviar el documento, pulse el botón **! Estado**.
Verá una pantalla como esta:

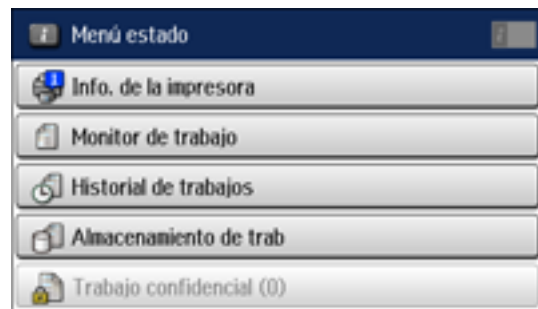

9. Seleccione **Monitor de trabajo**.
10. Seleccione **Trab de comunica**.
11. Seleccione el trabajo de fax que desea enviar.

12. Seleccione **Enviar/Ver** y seleccione **Enviar**.

13. Realice una de las siguientes acciones:

- Ingrese el número de fax utilizando los botones del panel de control.
- Seleccione el campo **Introducir nº de fax** en la pantalla LCD y utilice el teclado virtual para introducir el número de fax. Puede ingresar hasta 64 caracteres.
- Seleccione **Contactos**, seleccione uno o más de los destinatarios de la lista y seleccione **Continuar**.
- Seleccione **Historial**, seleccione un destinatario de la lista, pulse **Menú** en la pantalla Detalles y seleccione **Enviar a este num.**

Nota: Si es necesario, ingrese un código de acceso a línea externa (como el número **9**) al principio del número de fax. Si el código de acceso se configuró como el ajuste **Tipo de línea**, ingrese el signo de número **#** en vez del código.

14. Si necesita cambiar cualquier ajuste de fax, seleccione **Menú**, seleccione **Config. de envío de fax** y seleccione sus ajustes.

Nota: Si la máquina de fax del destinatario no imprime a color, su fax se envía automáticamente en blanco y negro.

15. Pulse uno de los botones \diamond .

Nota: Para cancelar el fax, seleccione **Cancelar**.

Su producto envía el fax.

Solo puede guardar un documento a la vez. Los faxes subsiguientes que guarda sobrescriben el fax existente.

Tema principal: [Cómo enviar un fax desde el panel de control del producto](#)

Referencias relacionadas

[Ajustes de envío de fax](#)

Temas relacionados

[Cómo colocar originales en el producto](#)

Cómo enviar un fax con la utilidad FAX Utility - Windows

Puede enviar un fax desde un programa de impresión compatible con Windows. Puede enviar hasta 100 páginas por fax, incluyendo la portada de fax.

1. Abra el archivo que desea enviar por fax y seleccione el comando de impresión.

Verá una ventana como esta:

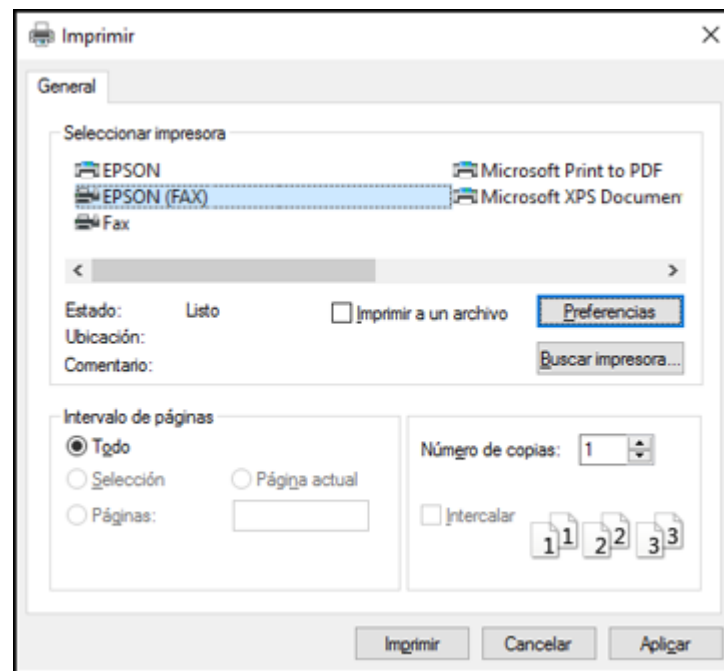

2. Seleccione su producto con la opción **FAX** como la impresora.
3. Para cambiar los ajustes Tamaño papel, Orientación, Color, Calidad imagen o Densidad carácter, haga clic en el botón **Preferencias** o **Propiedades**.

Nota: Si ve un botón llamado **Configuración**, **Impresora** u **Opciones**, haga clic en él. Luego, haga clic en **Preferencias** o en **Propiedades** en la siguiente pantalla. Para obtener más información sobre cómo seleccionar los ajustes de impresión de fax, haga clic en **Ayuda**.

4. Seleccione el Intervalo de páginas, según sea necesario. (Deje el Número de copias configurado en **1**).
5. Haga clic en **Imprimir** o en **Aceptar**.

Si es la primera vez que va a enviar un fax, verá una ventana como ésta:

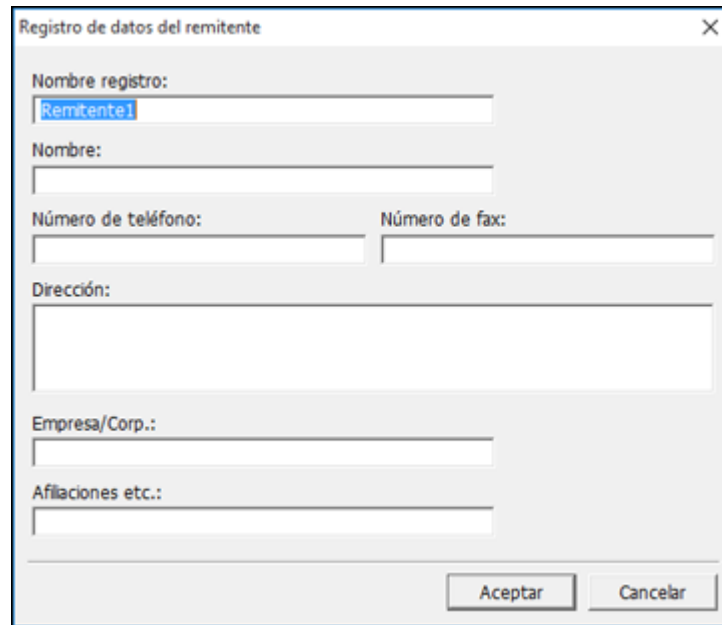

The image shows a dialog box titled "Registro de datos del remitente" with a close button (X) in the top right corner. The dialog contains several input fields for sender information:

- Nombre registro:** A text box containing "Remitente1".
- Nombre:** An empty text box.
- Número de teléfono:** An empty text box.
- Número de fax:** An empty text box.
- Dirección:** A large empty text area.
- Empresa/Corp.:** An empty text box.
- Afilaciones etc.:** An empty text box.

At the bottom right of the dialog are two buttons: "Aceptar" and "Cancelar".

6. Introduzca los datos del remitente para que los destinatarios puedan identificar el origen del fax. Luego, haga clic en **Aceptar** para guardar los datos del remitente.

Verá una ventana como esta:

Ajustes destinatario (1 / 3)

Lista destinatarios: Total destinatario: 0

Nombre/Nombre de gr...	Número de fax	Empresa/Corp.	Afiliaciones etc.
------------------------	---------------	---------------	-------------------

Añadir Borrar

Agenda telef. Marcado manual

Nombre:

Número de fax:

Título:

Empresa/Corp.:

Afiliaciones etc.:

El guión "-" significa pausa; no lo use para escribir números de teléfono.

Registrar en agenda telef. ... Anular

< Atrás Siguiete > Cancelar Ayuda

7. Introduzca el nombre y el número de fax del destinatario o seleccione un destinatario de la libreta de direcciones, luego haga clic en **Siguiete**.

Nota: Para obtener instrucciones detalladas sobre Epson FAX Utility, haga clic en el botón **Ayuda**.

8. Seleccione una portada e introduzca un tema y un mensaje, luego haga clic en **Siguiete**.
9. Haga clic en **Enviar** para transmitir el fax.

Tema principal: [Cómo enviar un fax](#)

Cómo enviar un fax con la utilidad FAX Utility - Mac

Puede enviar un fax desde un programa de impresión compatible con Mac utilizando el programa FAX Utility. Puede enviar hasta 100 páginas por fax, incluyendo la portada de fax.

1. Abra el archivo que desea enviar por fax.
2. Seleccione el comando de impresión en su aplicación.

Nota: Es posible que tenga que seleccionar un icono de impresión en la pantalla, la opción **Imprimir** en el menú **Archivo** u otro comando. Consulte la utilidad de ayuda de su aplicación para obtener detalles.

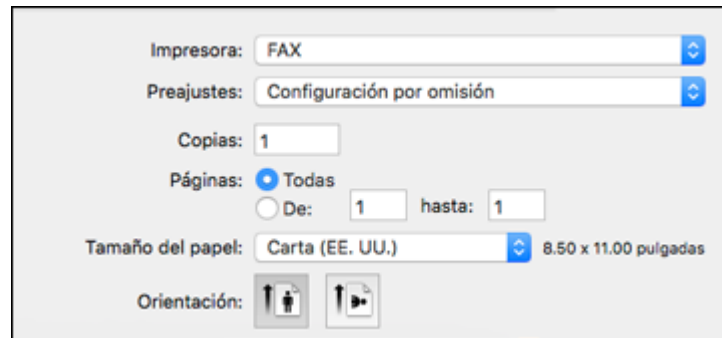



Impresora: FAX

Preajustes: Configuración por omisión

Copias: 1

Páginas: Todas
 De: 1 hasta: 1

Tamaño del papel: Carta (EE. UU.) 8.50 x 11.00 pulgadas

Orientación:  

3. Seleccione su producto con la opción **FAX** como el ajuste **Impresora**.
4. Si es necesario, haga clic en la flecha situada al lado del ajuste Impresora o en el botón **Mostrar detalles** para ampliar la ventana de impresión.
5. Seleccione el número de páginas que va a enviar por fax como el ajuste **Páginas**.

Nota: Deje el ajuste **Copias** configurado en **1**.

6. Seleccione **Ajustes destinatario** en el menú desplegable.

Verá esta ventana:

Ajustes destinatario

Lista destinatarios:

Nombre	Empresa/Corp.	Número de fax
--------	---------------	---------------

Añadir:

Nombre:

Empresa/Corp.:

Número de fax:

Solamente se puede escribir un guión (-) al principio del número de teléfono porque significa una pausa al marcar.

Prefijo de acceso al exterior:

Cancelar Fax

7. Realice una de las siguientes acciones para elegir su destinatario.
 - Seleccione un nombre o un grupo de la **Lista destinatarios**.
 - Introduzca un nombre, la compañía y el número de fax y haga clic en el botón +.
 - Haga clic en el icono  y seleccione un destinatario de su libreta de direcciones.
8. Seleccione **Ajustes de fax** en el menú desplegable.

Verá esta ventana:

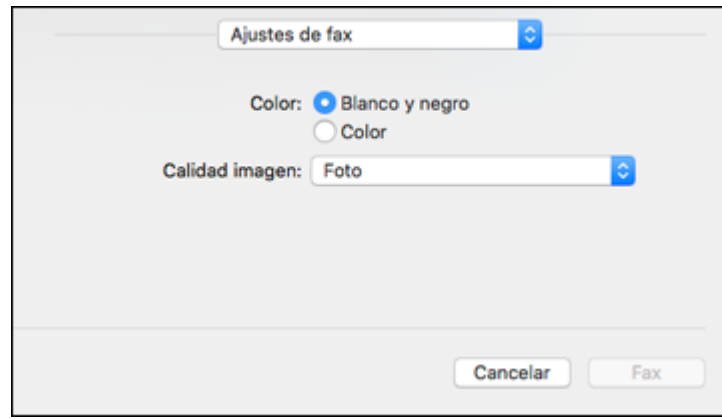

9. Seleccione los ajustes **Color** y **Calidad imagen** que desea utilizar para el fax.
10. Haga clic en **Fax**.

Tema principal: [Cómo enviar un fax](#)

Cómo recibir faxes

Consulte las siguientes secciones para recibir faxes con su producto.

[Cómo recibir un fax](#)

[Cómo recibir un fax automáticamente](#)

[Cómo recibir un fax manualmente](#)

[Cómo recibir un fax por ciclo de sondeo](#)

Tema principal: [Cómo enviar un fax](#)

Cómo recibir un fax

Su producto automáticamente recibirá e imprimirá un fax cuando el ajuste Modo recep. está configurado en **Automático**.

Si conectó un teléfono al producto para que pueda usar la misma línea telefónica para faxes y llamadas de voz, también puede configurar el producto para recibir faxes manualmente. Esto le permite confirmar si hay un tono de fax utilizando el teléfono y luego pulsar un botón del producto para recibir el fax.

Asegúrese de cargar papel en el producto y seleccionar los ajustes de fax antes de recibir un fax.

Nota: Si se acaba el papel durante la impresión del fax, cargue más papel y pulse el botón indicado en la pantalla LCD del producto para continuar.

Tema principal: [Cómo recibir faxes](#)

Cómo recibir un fax automáticamente

Para recibir un fax automáticamente, compruebe que el ajuste Modo recep. esté configurado en **Automático** (el ajuste predeterminado del producto).

Para cambiar el ajuste Modo recep., si es necesario, seleccione **Config. > Admin. del sistema > Configuración del fax > Config. de recepción > Modo recep.**

Si tiene un contestador conectado al producto, asegúrese de configurar el ajuste **Tonos para responder** a un valor más alto que el número de timbres que está configurado para que el contestador conteste una llamada. Por ejemplo, si el contestador está programado para contestar después del cuarto timbre, configure el producto para que conteste en el quinto timbre o después.

Tema principal: [Cómo recibir faxes](#)

Referencias relacionadas

[Configuración de recepción - Fax](#)

Tareas relacionadas

[Cómo recibir un fax manualmente](#)

Cómo recibir un fax manualmente

Puede configurar su producto para recibir faxes manualmente configurado el ajuste Modo recep. en **Manual**. Esto le permite confirmar si hay un tono de fax en el teléfono conectado al producto antes de recibir un fax.

1. Cuando suene el teléfono conectado al producto, conteste la llamada.
2. Si escucha un tono de fax, seleccione **Iniciar fax** en la pantalla LCD.
3. Seleccione **Recibir**.
4. Pulse uno de los botones  para empezar la transmisión del fax.
5. Cuelgue el teléfono.

Tema principal: [Cómo recibir faxes](#)

Referencias relacionadas

[Configuración de recepción - Fax](#)

Tareas relacionadas

[Cómo recibir un fax automáticamente](#)

Cómo recibir un fax por ciclo de sondeo

Puede utilizar un ciclo de sondeo para recibir un fax de otra máquina de fax (tal como un servicio de información de fax).

1. Pulse el botón  de inicio, si es necesario.
2. Seleccione **Fax**.

Verá una pantalla como esta:





3. Seleccione **Menú**.
4. Seleccione **Recepción de sondeo** y seleccione **Activado**.
5. Ingrese el número de fax.
6. Pulse uno de los botones  para empezar la transmisión del fax.

Tema principal: [Cómo recibir faxes](#)

Cómo ver un fax en la pantalla LCD

Puede guardar los faxes recibidos en la memoria del producto y verlos en la pantalla LCD.

1. Pulse el botón  de inicio, si es necesario.
2. Revise el icono  que aparece en la pantalla LCD. Se ilumina si hay faxes que no se han leído o imprimido en la memoria del producto.
3. Seleccione **Fax**.

4. Seleccione **Abrir band. ent.**. Introduzca la contraseña de administrador, si es necesario.

Nota: La bandeja de entrada puede ser bloqueada por un administrador. Si no puede acceder a la bandeja de entrada, póngase en contacto con su administrador para obtener asistencia.

5. Seleccione el fax que desea ver.
Verá el fax en la pantalla.
6. Seleccione **Menú**.
7. Seleccione **Imprimir**, **Imprimir y luego eliminar** o **Eliminar** y siga las instrucciones que aparecen en pantalla.

Nota: Borre los faxes después de imprimirlos o verlos en la pantalla para prevenir que se llene la memoria del producto. Cuando la memoria está llena, no puede recibir o enviar faxes.

Tema principal: [Cómo enviar un fax](#)

Cómo revisar el estado del fax

Puede utilizar el botón **i Estado** para revisar los trabajos de fax actuales o los faxes que se han recibido o enviado.

1. Pulse el botón **i Estado**.
Verá una pantalla como esta:

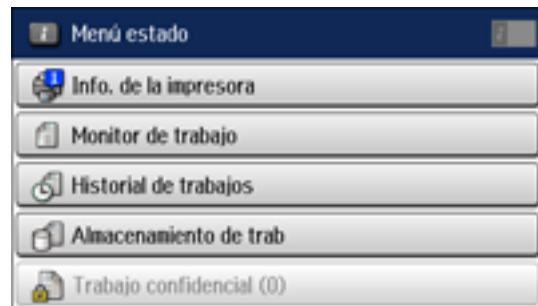

2. Realice una de las siguientes acciones:
 - Para revisar el estado de trabajos actuales o que se van a enviar, seleccione **Monitor de trabajo**, seleccione **Trab de comunica** y seleccione el trabajo de impresión que desea revisar.

- Para revisar el historial de faxes que se han enviado o recibido, seleccione **Historial de trabajos**, seleccione **Recibir trabajo** o **Enviar trabajo** y seleccione el trabajo que desea revisar.
- Para revisar los faxes recibidos que se han guardado en la memoria del producto, seleccione **Almacenamiento de trab** y seleccione **Bandeja de entrada**.

Tema principal: [Cómo enviar un fax](#)

Cómo utilizar tarjetas de memoria y dispositivos USB con el producto

Siga las instrucciones de esta sección para utilizar una tarjeta de memoria u otro dispositivo conectado a su producto.

[Cómo introducir una tarjeta de memoria](#)

[Cómo conectar y utilizar una unidad flash USB o un dispositivo externo](#)

[Cómo ver e imprimir fotos utilizando la pantalla LCD](#)

[Cómo transferir fotos en una tarjeta de memoria o dispositivo USB](#)

[Cómo cargar un dispositivo USB con el producto](#)

Cómo introducir una tarjeta de memoria

Introduzca solo una tarjeta de memoria a la vez en la ranura para tarjetas de memoria del producto.

1. Compruebe que la tarjeta de memoria y los archivos guardados en ella sean compatibles con su producto antes de introducir la tarjeta.
2. Introduzca la tarjeta de memoria en la ranura correcta, asegurándose de que la tarjeta esté orientada correctamente.

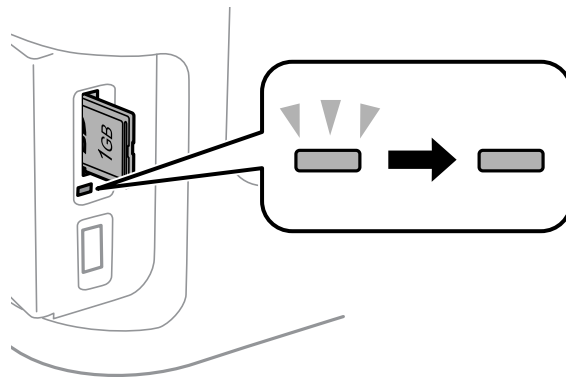

Nota: No introduzca la tarjeta hasta el fondo de la ranura. Solo introduzca la tarjeta hasta donde encuentre resistencia.

El indicador de acceso a la tarjeta de memoria parpadea y luego permanece encendido.

Precaución: No retire la tarjeta o apague el producto mientras esté parpadeando el indicador de acceso a la tarjeta de memoria ya que podría perder datos de la tarjeta de memoria.

[Tipos de tarjetas de memoria](#)

[Especificaciones de los archivos en tarjetas de memoria o dispositivos USB](#)

[Cómo extraer una tarjeta de memoria](#)

Tema principal: [Cómo utilizar tarjetas de memoria y dispositivos USB con el producto](#)

Tipos de tarjetas de memoria

Puede utilizar los siguientes tipos de tarjetas de memoria con su producto.

Nota: Las tarjetas marcadas con un asterisco (*) requieren un adaptador; consulte la documentación del adaptador para obtener más información sobre cómo usarlo.

- Memory Stick Duo*
- Memory Stick PRO Duo*
- Memory Stick PRO-HG Duo*
- Memory Stick Micro*
- MagicGate Memory Stick Duo*
- miniSD*
- miniSDHC*
- microSD*
- microSDHC*
- microSDXC*
- SD
- SDHC
- SDXC

Tema principal: [Cómo introducir una tarjeta de memoria](#)

Especificaciones de los archivos en tarjetas de memoria o dispositivos USB

Puede utilizar tarjetas de memoria y dispositivos USB con el producto que contengan archivos que cumplan con estas especificaciones.

Formato de archivo	JPEG con el estándar Exif 2.3 Imágenes sin compresión compatibles con las especificaciones TIFF 6.0: RGB a todo color o binaria (sin codificación CCITT)
Tamaño de imagen	80 × 80 píxeles a 10200 × 10200 píxeles
Tamaño de archivo	Hasta 2 GB
Número de archivos	JPEG: Hasta 9990 TIFF: Hasta 999

Tema principal: [Cómo introducir una tarjeta de memoria](#)

Cómo extraer una tarjeta de memoria

Cuando termine de trabajar con una tarjeta de memoria, compruebe si es seguro extraer la tarjeta del producto.

Precaución: No retire la tarjeta o apague el producto mientras esté parpadeando el indicador de acceso a la tarjeta de memoria ya que podría perder datos de la tarjeta de memoria.

1. Asegure que el indicador de acceso a la tarjeta de memoria no esté parpadeando.

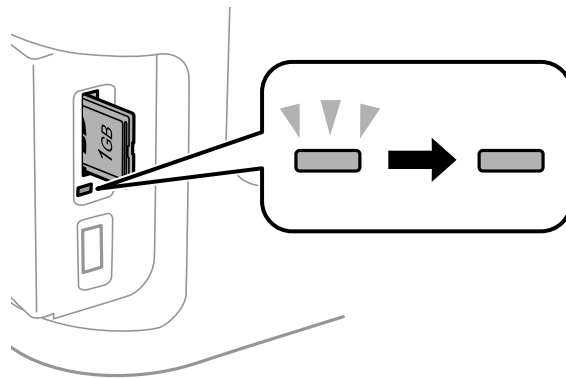

2. Si el producto está conectado a su computadora mediante un cable USB, realice una de las siguientes acciones:
 - **Windows:** Abra la utilidad **Mi PC, Equipo, Explorador de Windows o Explorador de archivos**. A continuación, haga clic con el botón derecho del mouse en el nombre de la tarjeta de memoria (que aparece como un disco extraíble) y seleccione **Expulsar**.
 - **Mac:** Arrastre el icono del disco extraíble para la tarjeta de memoria desde el escritorio o la ventana de su computadora a la papelera.
3. Retire la tarjeta de memoria de la ranura.

Tema principal: [Cómo introducir una tarjeta de memoria](#)

Cómo conectar y utilizar una unidad flash USB o un dispositivo externo

Puede ver e imprimir archivos desde una unidad de memoria USB u otro dispositivo de almacenamiento externo, como un disco duro externo. Antes de conectar su unidad de memoria USB o su dispositivo, asegúrese de que el producto esté encendido pero que no esté imprimiendo.

Nota: Epson no garantiza la compatibilidad de la impresora con su dispositivo. Compruebe que los archivos en el dispositivo sean compatibles con el producto.

1. Extraiga las tarjetas de memoria del producto.
2. Introduzca la unidad de memoria USB o el cable USB incluido con su dispositivo en el puerto USB situado en la parte delantera del producto.

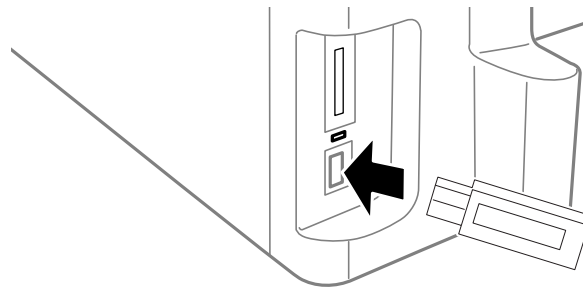

3. Cuando vea un mensaje indicando que se reconoce el dispositivo, seleccione **Aceptar**. Cuando termine de imprimir, asegúrese de que el indicador de acceso de la unidad no esté parpadeando, luego retire o desconéctelo del producto.

Precaución: No retire la unidad USB o apague el producto cuando el indicador de acceso esté parpadeando ya que podría perder las fotos en la unidad.

Tema principal: [Cómo utilizar tarjetas de memoria y dispositivos USB con el producto](#)

Referencias relacionadas

[Especificaciones de los archivos en tarjetas de memoria o dispositivos USB](#)

Tareas relacionadas

[Cómo extraer una tarjeta de memoria](#)

Cómo ver e imprimir fotos utilizando la pantalla LCD

Consulte las siguientes secciones para ver e imprimir fotos u otros archivos que se muestran en la pantalla LCD del producto.

[Cómo ver e imprimir fotos JPEG individuales](#)

[Cómo imprimir todas las fotos JPEG](#)

[Cómo ver e imprimir archivos TIFF](#)



[Opciones de Ajustes de imagen - Modo de dispositivos](#)

[Opciones de Ajustes de impresión - Modo de dispositivos](#)

Tema principal: [Cómo utilizar tarjetas de memoria y dispositivos USB con el producto](#)

Cómo ver e imprimir fotos JPEG individuales

Puede seleccionar fotos individuales para imprimirlas a medida que las ve en la pantalla LCD.

1. Pulse el botón  de inicio, si es necesario.
2. Seleccione  **Disp. memoria.**
3. Seleccione **JPEG.**

Verá una pantalla como esta:



Nota: Si tiene más de 999 imágenes JPEG en su dispositivo, las imágenes se dividen en grupos y primero debe seleccionar el grupo que desea ver.

4. Desplácese por sus fotos si es necesario y seleccione la foto que desea imprimir.

Verá una imagen más grande de la foto:



5. Para seleccionar la foto que va a imprimir, utilice los iconos en la pantalla o el teclado numérico del panel de control del producto para ingresar el número de copias que desea.
6. Realice una de las siguientes acciones, según sea necesario:
 - Para ajustar la imagen, seleccione **Ajustes** y seleccione sus ajustes.
 - Para cambiar las opciones de impresión, seleccione **Configuración** y seleccione las opciones necesarias.

- Para ver más fotos y seleccionar otras para imprimir, seleccione los iconos de flecha y repita las selecciones anteriores.
7. Cuando esté listo para imprimir, pulse el botón  **Iniciar Color**.

Nota: Para cancelar la impresión, pulse el botón  **Cancelar** o seleccione **Cancelar**.

Tema principal: [Cómo ver e imprimir fotos utilizando la pantalla LCD](#)

Referencias relacionadas

[Opciones de Ajustes de imagen - Modo de dispositivos](#)

[Opciones de Ajustes de impresión - Modo de dispositivos](#)

Cómo imprimir todas las fotos JPEG

Puede seleccionar todas las fotos en la tarjeta de memoria u otro dispositivo rápidamente para imprimirlas.

1. Pulse el botón  de inicio, si es necesario.
2. Seleccione  **Disp. memoria**.
3. Seleccione **JPEG**.

Verá una pantalla como esta:

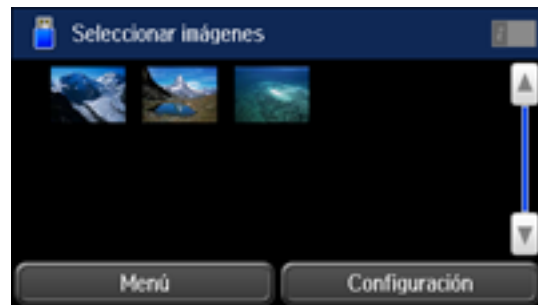

Nota: Si tiene más de 999 imágenes JPEG en su dispositivo, las imágenes se dividen en grupos y primero debe seleccionar el grupo que desea ver.

4. Seleccione **Menú**.
5. Seleccione **Selecc. todas las imágenes**.

6. Seleccione **Configuración** y elija los ajustes de impresión para todas sus fotos.
7. Seleccione **Continuar**.
Verá una pantalla confirmando sus ajustes de impresión.
8. Cuando esté listo para imprimir, pulse el botón  **Iniciar Color**.

Nota: Para cancelar la impresión, pulse el botón  **Cancelar** o seleccione **Cancelar**.



Tema principal: [Cómo ver e imprimir fotos utilizando la pantalla LCD](#)

Referencias relacionadas

[Opciones de Ajustes de impresión - Modo de dispositivos](#)

Cómo ver e imprimir archivos TIFF

Puede seleccionar e imprimir archivos en formato TIFF desde una tarjeta de memoria u otro dispositivo.

1. Pulse el botón  de inicio, si es necesario.
2. Seleccione  **Disp. memoria**.
3. Seleccione **TIFF**.
Verá una lista de los archivos disponibles.
4. Seleccione el archivo que desea imprimir.
Verá los datos del archivo.
5. Seleccione **Continuar**.
6. Realice una de las siguientes acciones, según sea necesario:
 - Para imprimir más de una copia, utilice los iconos en la pantalla o pulse una tecla numérica en el panel de control del producto.
 - Para cambiar las opciones de impresión, seleccione **Configuración** y seleccione las opciones necesarias.
7. Seleccione **Continuar**.
8. Cuando esté listo para imprimir, pulse cualquiera de los botones .

Nota: Para cancelar la impresión, pulse el botón  **Cancelar** o seleccione **Cancelar**.

Tema principal: [Cómo ver e imprimir fotos utilizando la pantalla LCD](#)

Referencias relacionadas

[Opciones de Ajustes de impresión - Modo de dispositivos](#)

Opciones de Ajustes de imagen - Modo de dispositivos

Seleccione los **Ajustes de imagen** que desea utilizar cuando esté viendo o imprimiendo fotos que se muestran en la pantalla LCD.

Ajustes de imagen	Opciones disponibles	Descripción
Corregir foto	Activado	Automáticamente ajusta el brillo, el contraste y la saturación de la foto según el ajuste Avanzado > Detección de escena .
	Desactivado	Desactiva los ajustes automáticos; consulte la Nota al pie de la tabla.
	P.I.M.	Utiliza los ajustes de PRINT Image Matching o Exif Print de su cámara.
Detección de escena	Automática	Optimiza los ajustes de Corregir foto para tipos de fotos específicos; seleccione la opción que mejor coincida con el contenido de su foto.
	Gente	
	Paisaje	
	Escena nocturna	
Corregir ojos rojos	Desact.- Esta imagen	Automáticamente corrige el efecto de ojos rojos en las fotos.
	Activ. - Esta imagen	
	Desact. - Todas imág.	
	Activ. - Todas imágenes	

Nota: La función **Corregir foto** utiliza una tecnología compleja de reconocimiento de rostros para optimizar las fotos que contienen rostros. Para que esto funcione, deben ser visibles los dos ojos y la nariz en la cara del sujeto. Si su foto contiene un rostro con un reflejo de color intencional, tal como una estatua, desactive la función **Corregir foto** si desea mantener los efectos de color especiales.

Tema principal: [Cómo ver e imprimir fotos utilizando la pantalla LCD](#)

Opciones de Ajustes de impresión - Modo de dispositivos

Seleccione las opciones de **Ajustes de impresión** que desea utilizar para imprimir desde una tarjeta de memoria u otro dispositivo.

Nota: Es posible que no todas las opciones o ajustes estén disponibles, dependiendo del formato del archivo.

Ajustes de impresión	Opciones disponibles	Descripción
Fuente de papel	Varios ajustes de tamaño y tipo de papel	Indica la fuente que contiene el tamaño y el tipo de papel que desea utilizar para imprimir.
Calidad	Estándar	Proporciona una buena calidad para la mayoría de las impresiones
	La mejor	Proporciona la calidad más alta para copias especiales.
Fecha	Diferentes formatos de fecha	Imprime la fecha en la que se tomó la foto en la foto utilizando el formato seleccionado.
Ajustar marco	Activado	Automáticamente recorta la foto para que se ajuste a la composición de fotos seleccionada.
	Desactivado	Desactiva el recorte automático.
Bidireccional	Activado	Imprime a una velocidad normal.
	Desactivado	Disminuye la velocidad de impresión para mejorar la calidad de impresión.
Orden de impresión	Última página arriba	Seleccione el orden para imprimir los archivos TIFF de múltiples paginas.
	Primera página arriba	

Tema principal: [Cómo ver e imprimir fotos utilizando la pantalla LCD](#)

Cómo transferir fotos en una tarjeta de memoria o dispositivo USB

Puede transferir fotos a y desde una tarjeta de memoria u otro dispositivo compatible conectado a su producto.

[Cómo configurar las interfaces de dispositivos de memoria](#)

[Cómo transferir archivos desde un dispositivo de memoria a su computadora](#)



Tema principal: [Cómo utilizar tarjetas de memoria y dispositivos USB con el producto](#)

Cómo configurar las interfaces de dispositivos de memoria

Antes de que pueda transferir fotos desde una computadora a un dispositivo de memoria, es posible que tenga que configurar los ajustes de interfaz del dispositivo de memoria de su producto.

Precaución: Retire el dispositivo de memoria antes de cambiar estos ajustes o podría perder los datos del dispositivo. No retire la tarjeta o apague el producto mientras esté parpadeando el indicador de acceso a la tarjeta de memoria ya que podría perder datos de la tarjeta de memoria.

Nota: Estos ajustes pueden ser bloqueados por un administrador. Si no puede cambiar o acceder a estos ajustes, póngase en contacto con su administrador para obtener asistencia.

1. Pulse el botón  de inicio, si es necesario.
2. Seleccione  **Config.**
3. Desplácese hacia abajo y seleccione **Admin. del sistema**. Introduzca la contraseña de administrador, si es necesario.
4. Seleccione **Config. de la impresora**.
5. Seleccione **Interfaz disp. de mem.**

Verá esta pantalla:



6. Asegure que la opción Disp. memoria está configurada en **Habilitar**.
7. Seleccione **Comp. archivs**.

8. Seleccione cómo su computadora está conectada al producto: **USB** o **Wi-Fi/Red**

Tema principal: [Cómo transferir fotos en una tarjeta de memoria o dispositivo USB](#)

Cómo transferir archivos desde un dispositivo de memoria a su computadora

Puede transferir archivos a y desde una tarjeta de memoria o dispositivo USB insertado en el producto y una computadora conectada al producto.

Nota: No transfiera archivos a y desde un dispositivo de memoria mientras esté imprimiendo o escaneando con el dispositivo.

1. Asegúrese de que el producto esté conectado a una computadora.
2. Inserte una tarjeta de memoria o dispositivo USB en su producto.
3. Realice una de las siguientes acciones para acceder a los archivos desde su computadora:
 - **Windows:** Abra la utilidad **Mi PC, Equipo, Explorador de Windows** o **Explorador de archivos**, luego seleccione el icono del disco extraíble.
 - **Mac con una conexión USB:** Localice el icono del disco extraíble en el escritorio o en la ventana de su computadora y selecciónelo.
 - **Mac con una conexión de red:** Seleccione el icono del disco duro en el escritorio o ventana de su computadora, seleccione su producto en la sección **COMPARTIDO** en la barra lateral (es posible que tenga que ampliar la barra lateral para ver el nombre), luego seleccione el icono **MEMORYCARD**.
4. Seleccione la carpeta que contiene sus archivos.
5. Arrastre los archivos que desea transferir a la carpeta deseada en su computadora o en su dispositivo de memoria.

Nota: La pantalla LCD del producto no se actualiza para mostrar los archivos nuevos transferidos al dispositivo de memoria. Espere hasta que termine de parpadear el indicador de acceso a la tarjeta de memoria, luego retire y vuelva a introducir la tarjeta de memoria para actualizar los archivos que se muestran en la pantalla LCD. Si está utilizando un dispositivo USB, retire y vuelva a insertar el dispositivo.

Tema principal: [Cómo transferir fotos en una tarjeta de memoria o dispositivo USB](#)

Tareas relacionadas

[Cómo introducir una tarjeta de memoria](#)

[Cómo conectar y utilizar una unidad flash USB o un dispositivo externo](#)

Cómo cargar un dispositivo USB con el producto

Puede cargar la batería de su teléfono celular, reproductor de música u otro dispositivo portátil conectándolo al producto. Lo único que necesita es un cable USB (no incluido) diseñado para trabajar con su dispositivo.

Precaución: Compruebe que su dispositivo portátil cumple con los estándares USB 2.0. Los dispositivos que consumen más de 500 mA puede dañar el producto Epson. Epson no garantiza la compatibilidad de su dispositivo. Póngase en contacto con el fabricante del dispositivo para obtener más información.

1. Encienda el producto.
2. Conecte el dispositivo portátil al puerto USB situado en la parte frontal del producto.

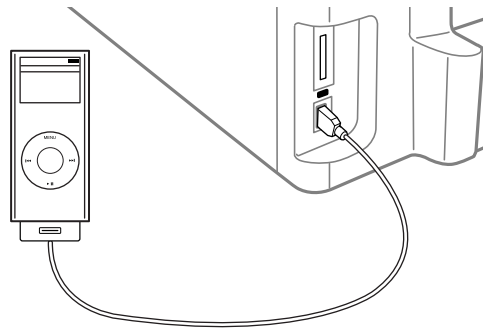

3. Deje el producto encendido mientras se esté cargando el dispositivo (se seguirá cargando, incluso después de que el producto entre en modo de reposo).

Tema principal: [Cómo utilizar tarjetas de memoria y dispositivos USB con el producto](#)

Cómo rellenar la tinta

Revise los tanques de tinta periódicamente para ver si necesita rellenarlos.

Antes de revisar el nivel de tinta o de rellenar un tanque de tinta, tal como se describe en las siguientes secciones, lea las precauciones de seguridad relacionadas a la tinta.

Precaución: Revise visualmente los niveles de tinta de los tanques del producto para confirmar la cantidad de tinta restante. El uso continuo del producto cuando la tinta está agotada podría dañar el producto.

[Precauciones de seguridad relacionadas a la tinta](#)

[Cómo revisar los niveles de tinta](#)

[Cómo comprar tinta y cajas de mantenimiento Epson](#)

[Cómo rellenar los tanques de tinta](#)

[Cómo reemplazar la caja de mantenimiento](#)

Precauciones de seguridad relacionadas a la tinta

Nota: El producto tiene un sistema de alerta que le indica cuando el nivel de tinta está bajo. La precisión del sistema se basa en que los tanques de tinta sean rellenados correctamente. El producto no puede medir los niveles de tinta directamente, sino que calcula la cantidad de tinta restante mediante el conteo interno del uso de tinta. Es posible que el sistema de alerta genere mensajes imprecisos si no llena los tanques de tinta de acuerdo a estas instrucciones.

Revise visualmente los niveles de tinta de los tanques del producto para confirmar la cantidad de tinta restante. El uso continuo del producto cuando la tinta está agotada podría dañar el producto.

Precauciones al manipular la tinta

- Mantenga las botellas de tinta y la unidad de tanques de tinta fuera del alcance de los niños. No deje que los niños ingieran la tinta y tampoco deje que manipulen las botellas de tinta y sus tapas.
- No incline o agite una botella de tinta después de retirar el sello; de lo contrario, la tinta se podría derramar.
- Si se mancha la piel con tinta, lávesela bien con agua y jabón. Si le entra tinta en los ojos, enjuáguelos inmediatamente con agua. Si le entra tinta en la boca, escúpala en seguida. Consulte a un médico si los problemas persisten.

Precauciones al rellenar la tinta

- Utilice las botellas de tinta con el código correcto para este producto.
- No la mezcle con otros tipos de tinta Epson.
- El uso de tinta que no sea de Epson podría causar daños que no están cubiertos por la garantía de Epson y, bajo ciertas circunstancias, podría causar un funcionamiento irregular del producto.
- Este producto requiere un manejo cuidadoso de la tinta. La tinta puede salpicar cuando llene o rellene los tanques de tinta. Si mancha su ropa o sus pertenencias con tinta, es posible que la mancha sea permanente.
- No saque las botellas de tinta de su envoltorio hasta que esté listo para llenar uno de los tanques de tinta. Las botellas de tinta están embaladas herméticamente para garantizar su fiabilidad. Si deja una botella de tinta en su envoltorio por un largo periodo de tiempo antes de utilizarla, podría afectar la calidad de impresión.
- Revise visualmente los niveles de tinta de los tanques del producto para confirmar la cantidad de tinta restante. El uso continuo del producto cuando la tinta está agotada podría dañar el producto.
- Epson recomienda llenar el tanque de tinta hasta la línea superior antes de reiniciar el nivel de tinta.
- Para obtener resultados de impresión óptimos, llene los tanques de tinta hasta la línea superior por lo menos una vez al año.
- Si una botella de tinta estaba almacenada en un sitio frío, espere por lo menos tres horas para que se ajuste a la temperatura ambiente antes de usarla.
- Guarde las botellas de tinta en un lugar fresco y oscuro.
- Guarde las botellas de tinta en las mismas condiciones ambientales que el producto. Cuando guarde o transporte una botella de tinta después de retirar el sello, no incline la botella y no la someta a impactos o a cambios de temperatura. De lo contrario, la tinta se podría derramar aún si la tapa de la botella está bien cerrada. Mantenga la botella de tinta en posición vertical cuando esté apretando la tapa y tome medidas para que no se derrame la tinta al transportar la botella.

Información de las botellas de tinta y de los tanques de tinta

- Para mantener el rendimiento óptimo del cabezal de impresión, se consume una cierta cantidad de tinta de todos los tanques de tinta durante la impresión y cuando esté realizando operaciones de mantenimiento, tal como limpiar el cabezal de impresión.
- Las botellas de tinta pueden contener materiales reciclados, pero esto no afecta al funcionamiento o al rendimiento del producto.

- Cuando imprima en modo monocromático o en escala de grises, se puede utilizar tinta de color en vez de tinta negra, según el tipo de papel y los ajustes de calidad de impresión. Esto es porque se utiliza una mezcla de las tintas de color para crear el negro.

Tema principal: [Cómo rellenar la tinta](#)

Cómo revisar los niveles de tinta

El producto y su software de impresión le indicarán cuando un tanque de tinta tiene un nivel de tinta bajo o esté agotado.

[Cómo revisar los niveles de tinta en el producto](#)

[Cómo revisar los niveles de tinta - Windows](#)

[Cómo revisar los niveles de tinta - Mac](#)

[Cómo desactivar las ofertas especiales con Windows](#)

Tema principal: [Cómo rellenar la tinta](#)

Cómo revisar los niveles de tinta en el producto

Para confirmar la cantidad de tinta restante, revise visualmente los niveles de tinta de los tanques del producto.

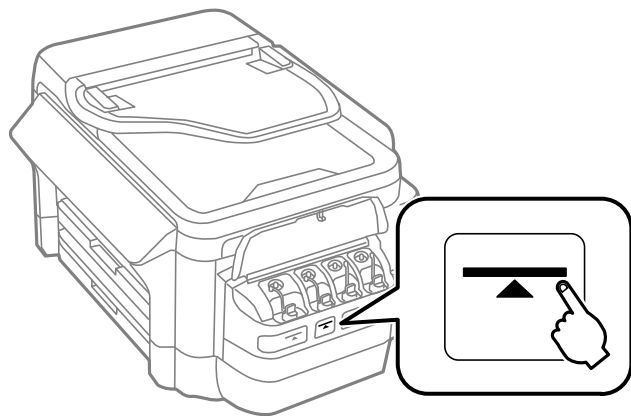

Nota: El producto tiene un sistema de alerta que le indica cuando el nivel de tinta está bajo. La precisión del sistema se basa en que los tanques de tinta sean rellenados correctamente. El producto no puede medir los niveles de tinta directamente, sino que calcula la cantidad de tinta restante mediante el conteo

interno del uso de tinta. Es posible que el sistema de alerta genere mensajes imprecisos si no llena los tanques de tinta de acuerdo a estas instrucciones.

Revise visualmente los niveles de tinta de los tanques del producto para confirmar la cantidad de tinta restante. El uso continuo del producto cuando la tinta está agotada podría dañar el producto.

Tema principal: [Cómo revisar los niveles de tinta](#)

Tareas relacionadas

[Cómo rellenar los tanques de tinta](#)

Cómo revisar los niveles de tinta - Windows

Un aviso de tinta baja aparece si intenta imprimir cuando uno de los tanques tiene un nivel de tinta bajo. Además, puede revisar el estado de la tinta en cualquier momento con una utilidad en su computadora si utiliza Windows.

1. Para revisar los niveles de tinta, acceda al Escritorio de Windows y haga doble clic en el icono del producto en la barra de tareas de Windows.

Verá una ventana como esta:



2. Llene cualquiera de los tanques que lo requiera.

Nota: Los niveles de tinta que se muestran son niveles calculados y pueden diferir de los niveles reales de tinta restante. Para confirmar la cantidad de tinta restante, revise visualmente los niveles de tinta de los tanques del producto. El uso continuo del producto cuando la tinta está agotada podría dañar el producto.

Tema principal: [Cómo revisar los niveles de tinta](#)

Tareas relacionadas

[Cómo rellenar los tanques de tinta](#)

Cómo revisar los niveles de tinta - Mac

Puede revisar los niveles de tinta con una utilidad en su computadora Mac.

1. En el menú Apple o en el Dock, seleccione **Preferencias del Sistema**. Seleccione **Impresión y Fax**, **Impresión y Escaneado** o **Impresoras y escáneres**, seleccione su producto y seleccione **Opciones y recambios** u **Opciones y consumibles**. Seleccione **Utilidad** y seleccione **Abrir Utilidad Impresoras**.
2. Seleccione **EPSON Status Monitor**.

Verá una ventana como esta:



3. Llene cualquiera de los tanques que lo requiera.

Nota: Para actualizar los niveles de tinta que se muestran en pantalla, haga clic en **Actualizar**.

Nota: Los niveles de tinta que se muestran son niveles calculados y pueden diferir de los niveles reales de tinta restante. Para confirmar la cantidad de tinta restante, revise visualmente los niveles de tinta de los tanques del producto. El uso continuo del producto cuando la tinta está agotada podría dañar el producto.

Tema principal: [Cómo revisar los niveles de tinta](#)

Tareas relacionadas

[Cómo rellenar los tanques de tinta](#)

Cómo desactivar las ofertas especiales con Windows

Puede desactivar los mensajes de ofertas especiales de Epson con una utilidad en su computadora Windows.

Nota: Es posible que vea la pantalla de ofertas especiales de Epson cada vez que imprima (si su computadora está conectada a Internet). Seleccione **No mostrar este mensaje otra vez** y haga clic en **Rechazar** para desactivar el envío de ofertas en línea. Las ofertas promocionales no son válidas en América Latina.

1. Haga clic con el botón derecho en el icono del producto en la barra de tareas de Windows y seleccione **Preferencias de monitorización**.

Verá esta ventana:

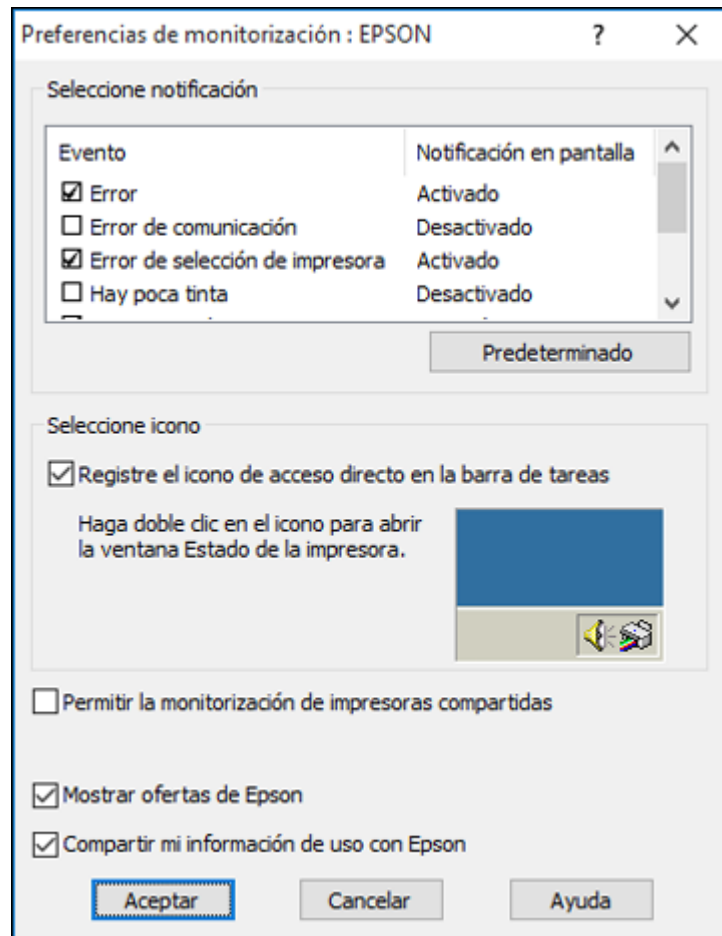

2. Para desactivar las ofertas promocionales, desactive la casilla de verificación **Mostrar ofertas de Epson**. (Las ofertas promocionales no están disponibles para América Latina).

Tema principal: [Cómo revisar los niveles de tinta](#)

Cómo comprar tinta y cajas de mantenimiento Epson

Puede adquirir papel, cajas de mantenimiento y tinta Epson originales de un distribuidor de productos Epson autorizado. Para encontrar el más cercano, visite la página latin.epson.com o llame a la oficina de ventas de Epson más cercana.

Nota: Este producto está diseñado para funcionar con tinta Epson original. Tinta que no sea de la marca Epson o cualquier otra tinta no especificada para esta impresora podría causar daños que no están cubiertos por la garantía de Epson.

Las botellas de tinta iniciales incluidas deben utilizarse para la configuración del equipo y no para la reventa. Las botellas de tinta que se incluyen con la impresora están llenas; parte de la tinta de las primeras botellas se utiliza para cargar el cabezal de impresión. El rendimiento de la tinta varía bastante según las imágenes impresas, los ajustes de impresión, el tipo de papel, la frecuencia de uso y la temperatura.

[Códigos de las botellas de tinta y la caja de mantenimiento](#)

Tema principal: [Cómo rellenar la tinta](#)

Códigos de las botellas de tinta y la caja de mantenimiento

Utilice estos códigos cuando ordene o compre botellas de tinta nuevas o una caja de mantenimiento nueva. Utilice la tinta antes de la fecha impresa en el envoltorio.

Color de tinta	Código
Negro	774
Cian	664
Magenta	664
Amarillo	664

Código de la caja de mantenimiento: T6711

Tema principal: [Cómo comprar tinta y cajas de mantenimiento Epson](#)

Cómo rellenar los tanques de tinta

Asegúrese de tener botellas de tinta nuevas a la mano y lea las precauciones de seguridad relacionadas a la tinta antes de comenzar.

Puede seguir utilizando el producto aún cuando uno o más de los tanques de tinta no esté completamente lleno. Sin embargo, para el monitoreo más preciso de la tinta, llene todos los tanques de tinta hasta la línea superior. Para obtener resultados de impresión óptimos, llene los tanques de tinta hasta la línea superior por lo menos una vez al año.

Precaución: Utilice guantes desechables cuando rellene los tanques de tinta para evitar mancharse las manos. Si la tinta se derrama, límpiela inmediatamente con una toalla húmeda para evitar manchas permanentes. Si mancha su ropa o sus pertenencias con tinta, es posible que la mancha sea permanente.

1. Coloque una hoja de papel o plástico debajo de la unidad de tanques de tinta ya que la tinta podría salpicar.
2. Encienda el producto.
3. Si ve un mensaje en la pantalla LCD diciendo que debe reiniciar los niveles de tinta, tome nota de cuáles tanques necesitan tinta. De caso contrario, seleccione **Config. > Mantenimiento > Reiniciar niveles de tinta** y siga las instrucciones.
4. Abra la tapa de la unidad de tanques de tinta, luego retire el tapón del tanque y colóquelo en el soporte, tal como se muestra a continuación.

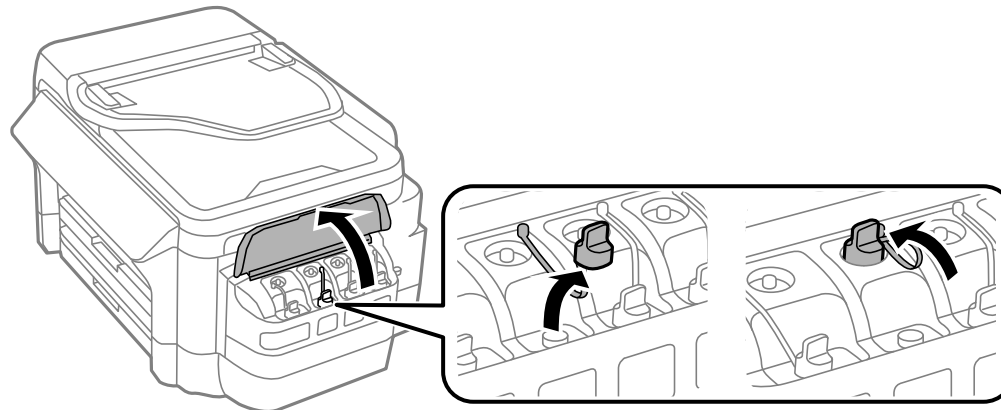

Nota: Asegure que el color de la tinta coincida con el color de la etiqueta del tanque de tinta que desea rellenar y luego solo retire el tapón de ese tanque. Tenga cuidado de no derramar la tinta.

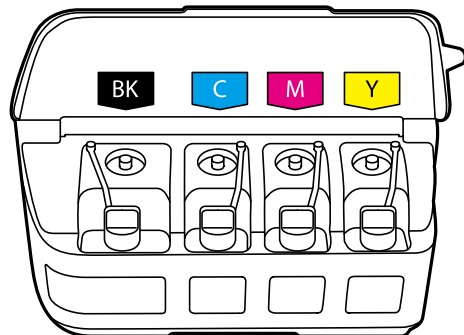

5. Desprenda el tapón de la tapa de la botella de tinta, pero no tire el tapón a la basura por si necesita usarlo después para sellar la tapa de la botella. A continuación, retire la tapa de la botella y despegue el sello protector con cuidado (sin tocar la tinta debajo del sello). Enrosque la tapa de la botella firmemente.

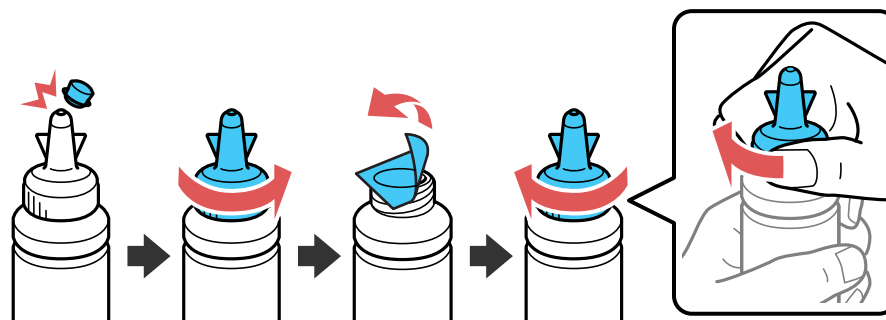

Precaución: Enrosque la tapa de la botella firmemente; de lo contrario, la tinta se podría derramar.

Advertencia: Si se mancha la piel con tinta, lávesela bien con agua y jabón. Si le entra tinta en los ojos, enjuáguelos inmediatamente con agua. Si le entra tinta en la boca, escúpala en seguida. Consulte a un médico si los problemas persisten. Mantenga las botellas de tinta fuera del alcance de los niños y no ingiera la tinta.

6. Llene el tanque con la tinta del color correcto hasta la línea superior del tanque.

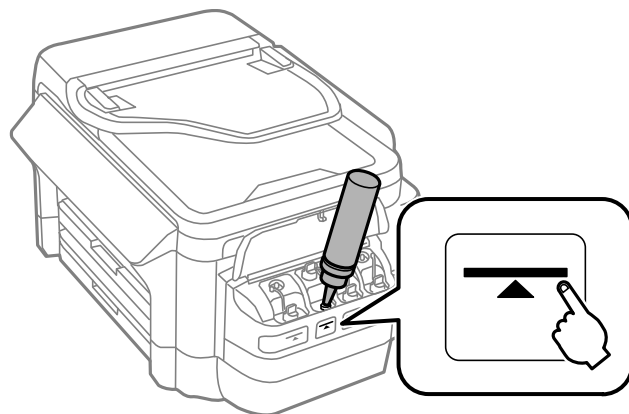

7. Si queda tinta en la botella después de llenar el tanque, coloque el tapón en la tapa de la botella firmemente y guarde la botella de tinta para utilizarla después.

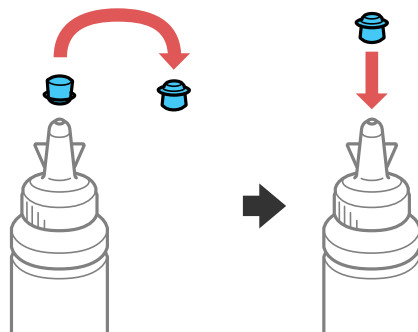

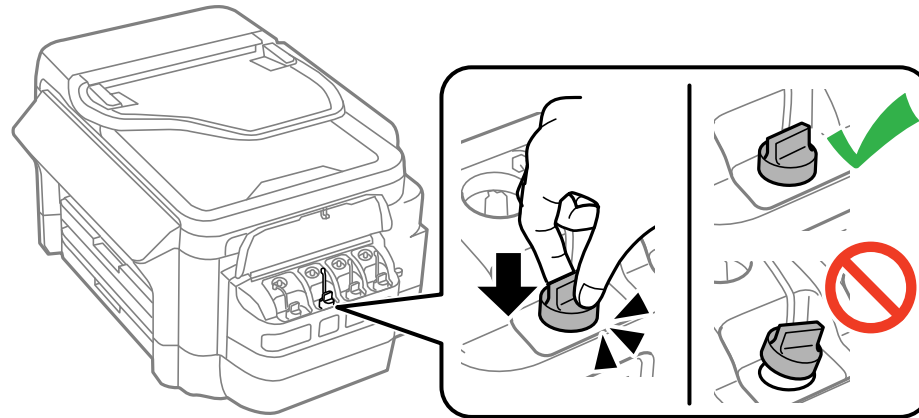

8. Vuelva a colocar el tapón firmemente en el tanque de tinta.

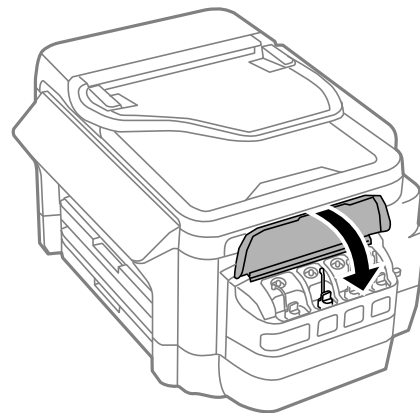

9. Repita los pasos anteriores según sea necesario para cada tanque de tinta que necesita rellenar.

10. Cierre la tapa de la unidad de tanques de tinta.



11. Pulse el botón  de inicio, si es necesario. Seleccione **Config.** > **Mantenimiento** > **Reiniciar niveles de tinta**. Seleccione **Continuar**.

Verá esta pantalla:



12. Seleccione los colores para cada tanque que rellenó, seleccione **Hecho** y seleccione **Aceptar**.

Nota: El producto tiene un sistema de alerta que le indica cuando el nivel de tinta está bajo. La precisión del sistema se basa en que los tanques de tinta sean rellenados correctamente. El producto no puede medir los niveles de tinta directamente, sino que calcula la cantidad de tinta restante mediante el conteo interno del uso de tinta. Es posible que el sistema de alerta genere mensajes imprecisos si no llena los tanques de tinta de acuerdo a estas instrucciones.

Revise visualmente los niveles de tinta de los tanques del producto para confirmar la cantidad de tinta restante. El uso continuo del producto cuando la tinta está agotada podría dañar el producto.

Tema principal: [Cómo rellenar la tinta](#)

Conceptos relacionados

[Cómo comprar tinta y cajas de mantenimiento Epson](#)

Cómo reemplazar la caja de mantenimiento

Asegúrese de tener a la mano una caja de mantenimiento nueva antes de comenzar.

Precaución: No reutilice una caja de mantenimiento que ha sido retirada y que se ha quedado sin instalar por más de una semana. Mantenga la caja de mantenimiento fuera de la luz solar directa.

1. Saque la caja de mantenimiento nueva de su envoltorio.

Precaución: No toque el chip verde de la caja de mantenimiento.

2. Presione las lengüetas y abra la tapa trasera.

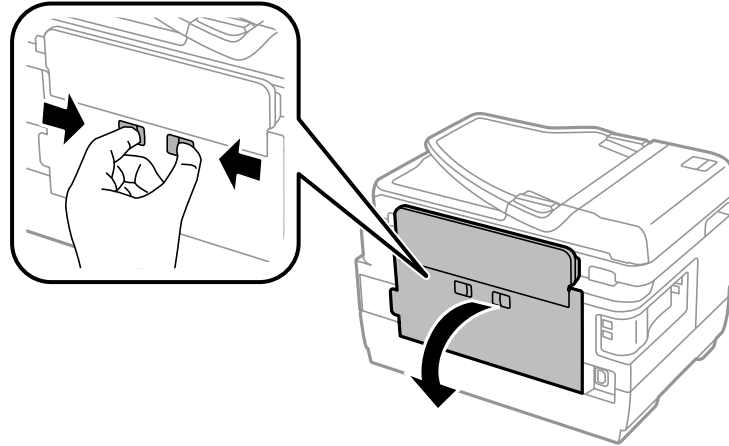

3. Sujete la caja de mantenimiento, tal como se muestra a continuación, y sáquela de su soporte.

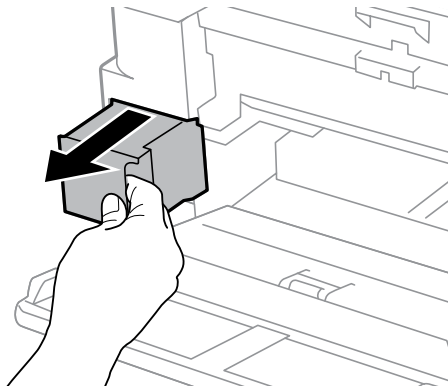

Nota: No incline la caja de mantenimiento usada y no la desmonte.

Advertencia: Si se mancha la piel con tinta, lávesela bien con agua y jabón. Si le entra tinta en los ojos, enjuáguelos inmediatamente con agua. Si le entra tinta en la boca, escúpala en seguida. Mantenga la caja de mantenimiento fuera del alcance de los niños y no ingiere la tinta.

4. Coloque la caja de mantenimiento usada en la bolsa de plástico incluida con la caja de mantenimiento nueva. Cierre la bolsa y deséchela con cuidado.
5. Introduzca la caja de mantenimiento nueva en el soporte y presiónela completamente hacia adentro.

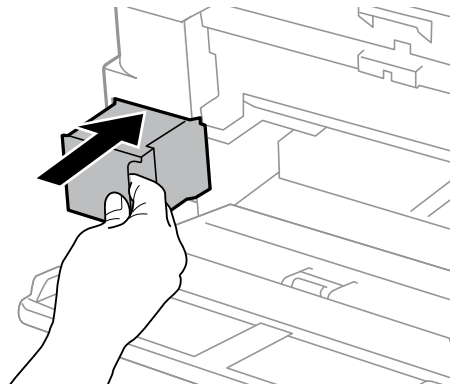

6. Cierre la tapa trasera.

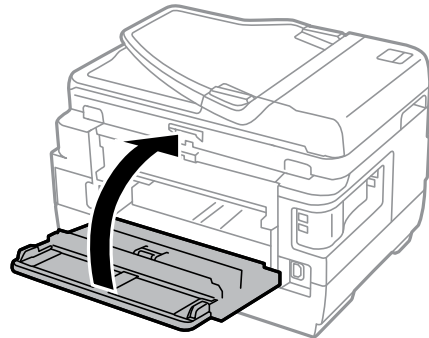

Tema principal: [Cómo rellenar la tinta](#)

Referencias relacionadas

[Códigos de las botellas de tinta y la caja de mantenimiento](#)

Cómo ajustar la calidad de impresión

Si la calidad de impresión disminuye, es posible que necesite ejecutar una utilidad para limpiar o alinear el cabezal de impresión.

Si no se resuelve el problema después de ejecutar estas utilidades, puede que tenga que purgar los tubos de tinta.

[Mantenimiento del cabezal de impresión](#)

[Cómo purgar la tinta](#)

[Cómo limpiar la guía del papel](#)

[Cómo revisar el número de hojas que han avanzado por el producto](#)

Mantenimiento del cabezal de impresión

Si las impresiones son demasiado claras u observa bandas oscuras o claras en ellas, es posible que sea necesario limpiar los inyectores del cabezal de impresión. Cada vez que limpia los inyectores gasta tinta, por lo tanto, límpielos solo si la calidad de impresión disminuye.

Puede revisar si los inyectores están obstruidos antes de limpiarlos para no limpiarlos innecesariamente.

Nota: Es posible que no pueda limpiar el cabezal de impresión cuando alguno de los tanques tenga un nivel de tinta bajo. Quizá tenga que rellenar el tanque de tinta primero.

[Cómo revisar los inyectores del cabezal de impresión](#)

[Cómo limpiar el cabezal de impresión](#)

[Cómo alinear el cabezal de impresión](#)

Tema principal: [Cómo ajustar la calidad de impresión](#)

Tareas relacionadas

[Cómo rellenar los tanques de tinta](#)

Cómo revisar los inyectores del cabezal de impresión

Puede imprimir un patrón de prueba de los inyectores para comprobar si los inyectores están obstruidos.



[Cómo revisar los inyectores con el panel de control del producto](#)

[Cómo revisar los inyectores con una utilidad de la computadora](#)

Tema principal: [Mantenimiento del cabezal de impresión](#)

Cómo revisar los inyectores con el panel de control del producto

Puede revisar los inyectores del cabezal de impresión utilizando el panel de control de su producto.

1. Cargue unas hojas de papel normal en la bandeja 1.
2. Pulse el botón  de inicio, si es necesario.
3. Seleccione  **Config.**
4. Seleccione **Mantenimiento.**

Verá esta pantalla:

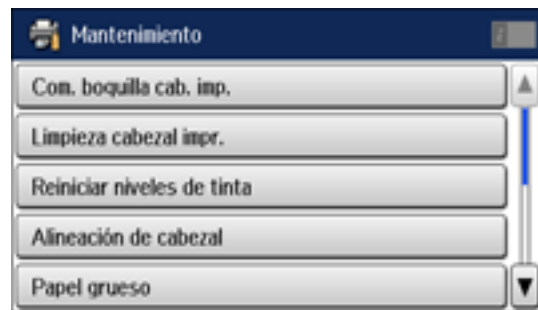

5. Seleccione **Com. boquilla cab. imp.**

Verá una pantalla como esta:

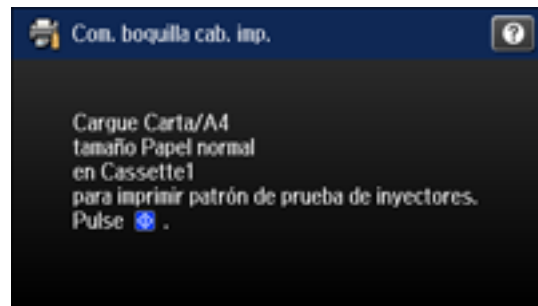

6. Pulse el botón  **Iniciar Color.**

Se imprime el patrón de prueba de los inyectores.

7. Revise el patrón impreso para ver si aparecen espacios en las líneas.

El cabezal de impresión está limpio.

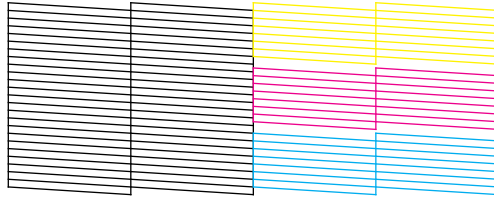

Necesita limpiar el cabezal de impresión.

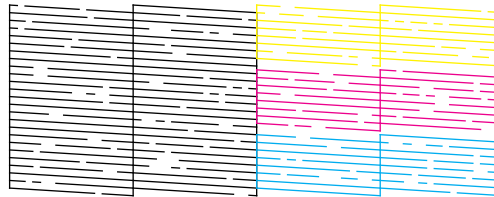

8. Realice una de las siguientes acciones:
 - Si no hay espacios, seleccione **Hecho**.
 - Si aparecen espacios o el patrón se imprime de forma tenue, seleccione **Limpiar cab. de impr.** para continuar.
9. Siga las instrucciones en la pantalla para limpiar el cabezal de impresión, revisar los inyectores y repetir el proceso, según sea necesario.

Si no ve ninguna mejora después de la tercera limpieza, apague el producto y espere por lo menos 12 horas. Luego, revise los inyectores del cabezal de impresión y limpie el cabezal de impresión otra vez, si es necesario. Si la calidad aún no mejora, póngase en contacto con Epson.

Tema principal: [Cómo revisar los inyectores del cabezal de impresión](#)

Conceptos relacionados

[Cómo limpiar el cabezal de impresión](#)

Tareas relacionadas

[Cómo rellenar los tanques de tinta](#)

Temas relacionados

[Cómo cargar papel](#)

Cómo revisar los inyectores con una utilidad de la computadora

Puede revisar los inyectores del cabezal de impresión con una utilidad en su computadora Windows o Mac.

1. Cargue unas hojas de papel normal en la bandeja 1.
2. Realice una de las siguientes acciones:
 - **Windows:** Acceda al Escritorio de Windows y haga clic con el botón derecho del mouse en el icono del producto en la barra de tareas de Windows.
 - **Mac:** En el menú Apple o en el Dock, seleccione **Preferencias del Sistema**. Seleccione **Impresión y Fax**, **Impresión y Escaneado** o **Impresoras y escáneres**, seleccione su producto y seleccione **Opciones y recambios** u **Opciones y consumibles**. Seleccione **Utilidad** y seleccione **Abrir Utilidad Impresoras**.
3. Seleccione **Test de inyectores**.

Verá una ventana como esta:

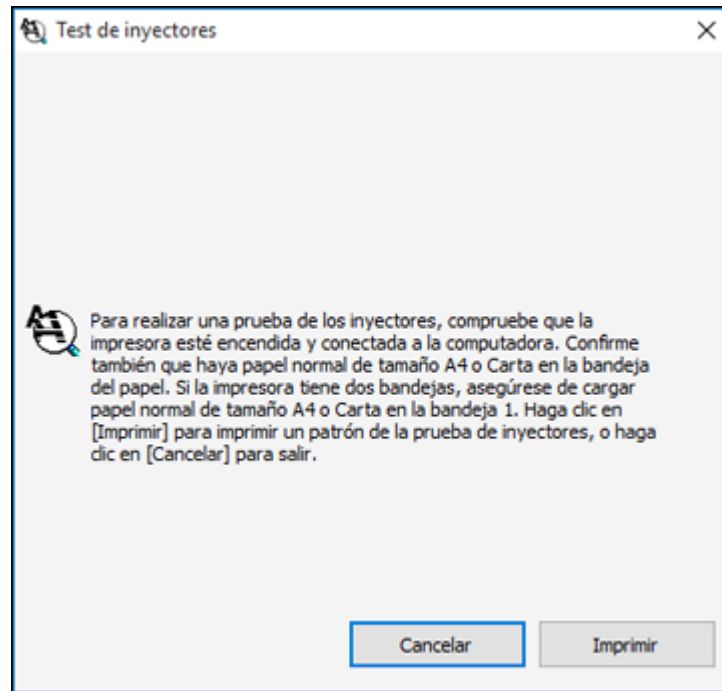

4. Haga clic en **Imprimir**.
5. Revise el patrón impreso para ver si aparecen espacios en las líneas.

El cabezal de impresión está limpio.

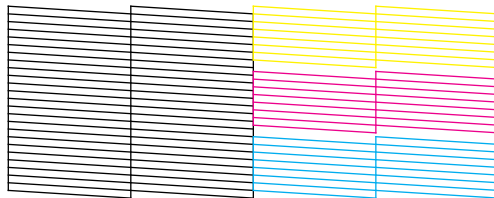

Necesita limpiar el cabezal de impresión.

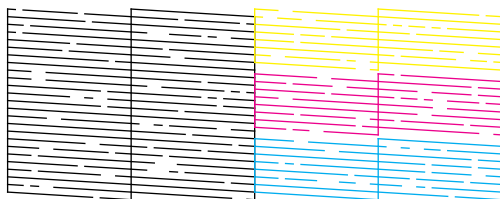

6. Si no aparecen espacios, haga clic en **Finalizar**.

Si aparecen espacios o el patrón tiene una apariencia muy tenue, limpie el cabezal de impresión.

Si no ve ninguna mejora después de la tercera limpieza, apague el producto y espere por lo menos 12 horas. Luego, revise los inyectores del cabezal de impresión y limpie el cabezal de impresión otra vez, si es necesario. Si la calidad aún no mejora, póngase en contacto con Epson.

Tema principal: [Cómo revisar los inyectores del cabezal de impresión](#)

Conceptos relacionados

[Cómo limpiar el cabezal de impresión](#)

Tareas relacionadas

[Cómo rellenar los tanques de tinta](#)

Temas relacionados

[Cómo cargar papel](#)

Cómo limpiar el cabezal de impresión

Si la calidad de impresión disminuye y el patrón de prueba de los inyectores indica que los inyectores están obstruidos, puede limpiar el cabezal de impresión.

Nota: Es posible que no pueda limpiar el cabezal de impresión cuando alguno de los tanques tenga un nivel de tinta bajo. Quizá tenga que rellenar el tanque de tinta primero.

[Cómo limpiar el cabezal de impresión con el panel de control del producto](#)

[Cómo limpiar el cabezal de impresión con una utilidad de la computadora](#)



Tema principal: [Mantenimiento del cabezal de impresión](#)

Tareas relacionadas

[Cómo rellenar los tanques de tinta](#)

Cómo limpiar el cabezal de impresión con el panel de control del producto

Puede limpiar el cabezal de impresión utilizando el panel de control de su producto.

1. Cargue unas hojas de papel normal en la bandeja 1.
2. Pulse el botón  de inicio, si es necesario.
3. Seleccione  **Config.**
4. Seleccione **Mantenimiento.**
5. Seleccione **Limpieza cabezal impr.**

Verá esta pantalla:



6. Seleccione **Continuar.**
- Verá una pantalla como esta:

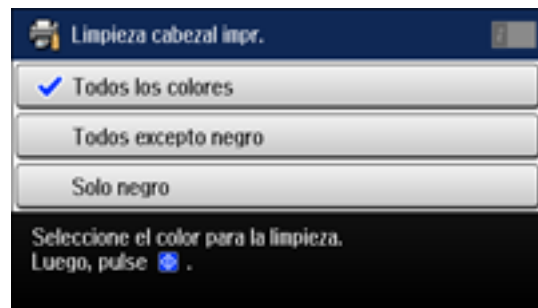

7. Seleccione el ciclo de limpieza que desea ejecutar según el patrón de prueba de los inyectores.
 8. Pulse el botón  **Iniciar Color.**
- Cuando termine el ciclo de limpieza, verá un mensaje en la pantalla.

Precaución: Nunca apague el producto durante un ciclo de limpieza o podría dañarlo.

9. Seleccione **Patrón compr de inyección**.

10. Pulse el botón  **Iniciar Color** para confirmar que el cabezal de impresión está limpio.

Si no ve ninguna mejora después de la tercera limpieza, apague el producto y espere por lo menos 12 horas. Luego, revise los inyectores del cabezal de impresión y limpie el cabezal de impresión otra vez, si es necesario. Si la calidad aún no mejora, póngase en contacto con Epson.

Tema principal: [Cómo limpiar el cabezal de impresión](#)

Tareas relacionadas

[Cómo limpiar el cabezal de impresión con una utilidad de la computadora](#)

[Cómo revisar los inyectores con el panel de control del producto](#)

[Cómo rellenar los tanques de tinta](#)

Cómo limpiar el cabezal de impresión con una utilidad de la computadora

Puede limpiar el cabezal de impresión con una utilidad en su computadora Windows o Mac.

1. Cargue unas hojas de papel normal en la bandeja 1.
2. Realice una de las siguientes acciones:
 - **Windows:** Acceda al Escritorio de Windows y haga clic con el botón derecho del mouse en el icono del producto en la barra de tareas de Windows.
 - **Mac:** En el menú Apple o en el Dock, seleccione **Preferencias del Sistema**. Seleccione **Impresión y Fax**, **Impresión y Escaneado** o **Impresoras y escáneres**, seleccione su producto y seleccione **Opciones y recambios** u **Opciones y consumibles**. Seleccione **Utilidad** y seleccione **Abrir Utilidad Impresoras**.
3. Seleccione **Limpieza de cabezales**.

Verá una ventana como esta:

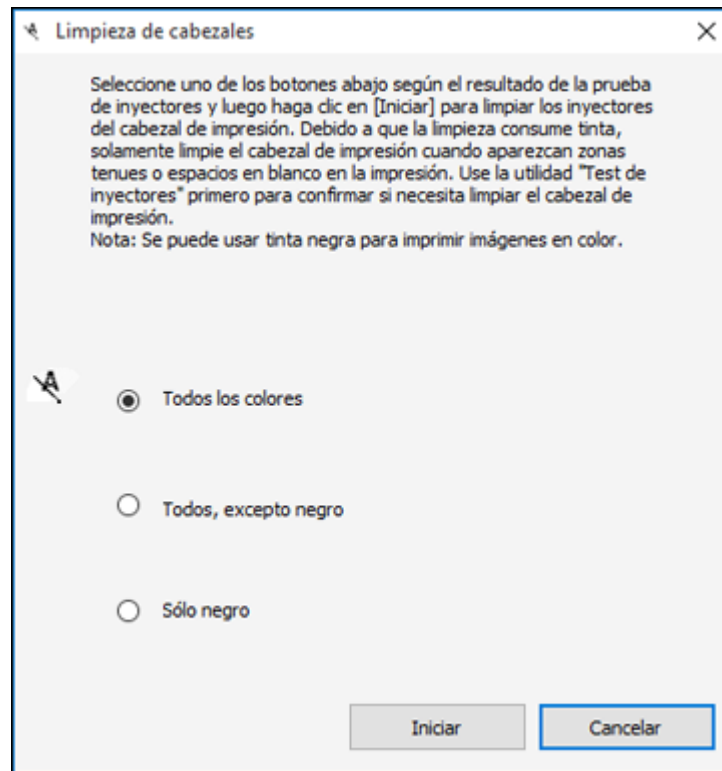

4. Seleccione el ciclo de limpieza que desea ejecutar, según el patrón de prueba de los inyectores.
5. Haga clic en **Iniciar** para empezar el ciclo de limpieza.

El indicador  de encendido parpadea mientras se ejecuta el ciclo de limpieza y permanece encendido cuando termina el ciclo de limpieza.

Precaución: Nunca apague el producto durante un ciclo de limpieza o podría dañarlo.

6. Revise el patrón impreso para ver si aparecen espacios en las líneas.

El cabezal de impresión está limpio.

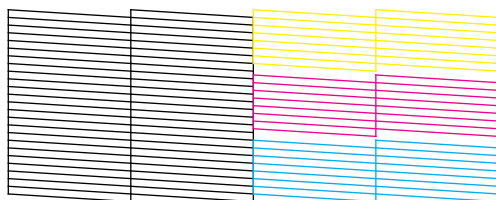

Necesita limpiar el cabezal de impresión.

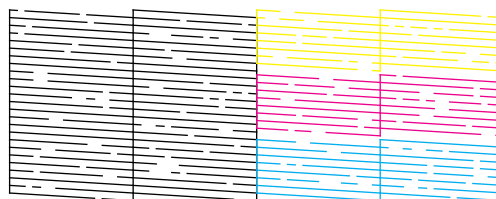

- Si no aparecen espacios, haga clic en **Finalizar**.
- Si aparecen espacios o el patrón tiene una apariencia muy tenue, haga clic en **Limpiar** para limpiar el cabezal de impresión otra vez.

Si no ve ninguna mejora después de la tercera limpieza, apague el producto y espere por lo menos 12 horas. Luego, revise los inyectores del cabezal de impresión y limpie el cabezal de impresión otra vez, si es necesario. Si la calidad aún no mejora, póngase en contacto con Epson.

Tema principal: [Cómo limpiar el cabezal de impresión](#)

Tareas relacionadas

[Cómo limpiar el cabezal de impresión con el panel de control del producto](#)

[Cómo revisar los inyectores con el panel de control del producto](#)

[Cómo rellenar los tanques de tinta](#)

Cómo alinear el cabezal de impresión

Si las impresiones presentan un aspecto granuloso o borroso, si observa un desalineamiento de las líneas verticales o si aparecen bandas horizontales oscuras o claras, es posible que necesite alinear el cabezal de impresión.



Nota: Las bandas también pueden aparecer si necesita limpiar los inyectores del cabezal de impresión.

[Cómo alinear el cabezal de impresión con el panel de control del producto](#)

Tema principal: [Mantenimiento del cabezal de impresión](#)

Cómo alinear el cabezal de impresión con el panel de control del producto

Puede alinear el cabezal de impresión utilizando el panel de control de su producto.

1. Cargue unas hojas de papel normal en la bandeja 1.
2. Pulse el botón  de inicio, si es necesario.
3. Seleccione  **Config.**
4. Seleccione **Mantenimiento.**
5. Seleccione **Alineación de cabezal.**

Verá esta pantalla:

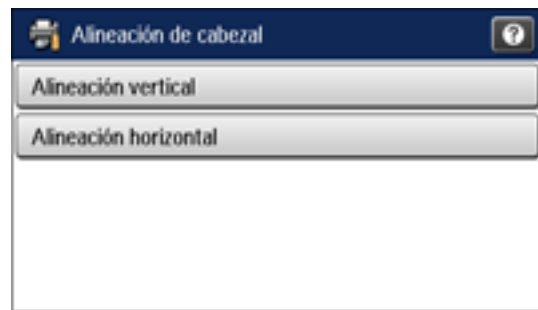

6. Realice una de las siguientes acciones:
 - Si su impresión se ve borrosa o las líneas verticales no están alineadas, seleccione **Alineación vertical.**
 - Si ve bandas horizontales en intervalos regulares, seleccione **Alineación horizontal.**
7. Pulse el botón  **Iniciar Color** para imprimir una hoja de alineación.

Nota: No cancele la impresión mientras se esté imprimiendo un patrón de la alineación de cabezales.

Después de imprimir la hoja de alineación, verá una serie de pantallas en las que se le pide que seleccione el mejor cuadro en cada grupo de patrones.

8. Revise los patrones impresos y elija el número que representa el mejor cuadro para cada grupo, luego seleccione **Continuar.**
9. Después de haber seleccionado el número para cada grupo, seleccione **Hecho.**

Tema principal: [Cómo alinear el cabezal de impresión](#)

Cómo purgar la tinta

Si aún observa líneas claras u oscuras o si faltan colores en las impresiones, incluso después de limpiar el cabezal de impresión varias veces, puede ejecutar la utilidad Eliminación de tinta (Windows) o Eliminación total de tinta (Mac) para purgar la tinta.

Nota: Después de ejecutar la utilidad Eliminación de tinta (Windows) o Eliminación total de tinta (Mac), debe apagar el producto y esperar por lo menos 12 horas antes de imprimir otra vez.

Precaución: Este proceso consume mucha tinta y se debe realizar solo si es necesario. Rellene los tanques de tinta antes de ejecutar la utilidad Eliminación de tinta (Windows) o Eliminación total de tinta (Mac).

Precaución: Este proceso afecta a la vida útil de las almohadillas de tinta ya que causa que se llenen más pronto. Cuando una almohadilla de tinta llega al final de su vida útil, el producto dejará de imprimir; comuníquese con Epson para obtener asistencia.

[Cómo purgar la tinta con una utilidad de la computadora](#)

Tema principal: [Cómo ajustar la calidad de impresión](#)

Tareas relacionadas

[Cómo rellenar los tanques de tinta](#)

Cómo purgar la tinta con una utilidad de la computadora

Puede usar la utilidad Eliminación de tinta (Windows) o Eliminación total de tinta (Mac) para purgar la tinta.

Nota: Después de ejecutar la utilidad, debe apagar el producto y esperar por lo menos 12 horas antes de imprimir otra vez.

Antes de comenzar, compruebe que ninguno de los indicadores del producto esté señalando errores.

1. Realice una de las siguientes acciones:

- **Windows:** Acceda al Escritorio de Windows, haga clic con el botón derecho del mouse en el icono del producto en la barra de tareas de Windows y seleccione **Ajustes de la impresora**. A continuación, haga clic en la ficha **Mantenimiento**.

- **Mac:** En el menú Apple o en el Dock, seleccione **Preferencias del Sistema**. Seleccione **Impresión y Fax**, **Impresión y Escaneado** o **Impresoras y escáneres**, seleccione su producto y seleccione **Opciones y recambios** u **Opciones y consumibles**. Seleccione **Utilidad** y seleccione **Abrir Utilidad Impresoras**.
2. Haga clic en el botón **Eliminación de tinta** (Windows) o **Eliminación total de tinta** (Mac).
Verá una ventana como esta:

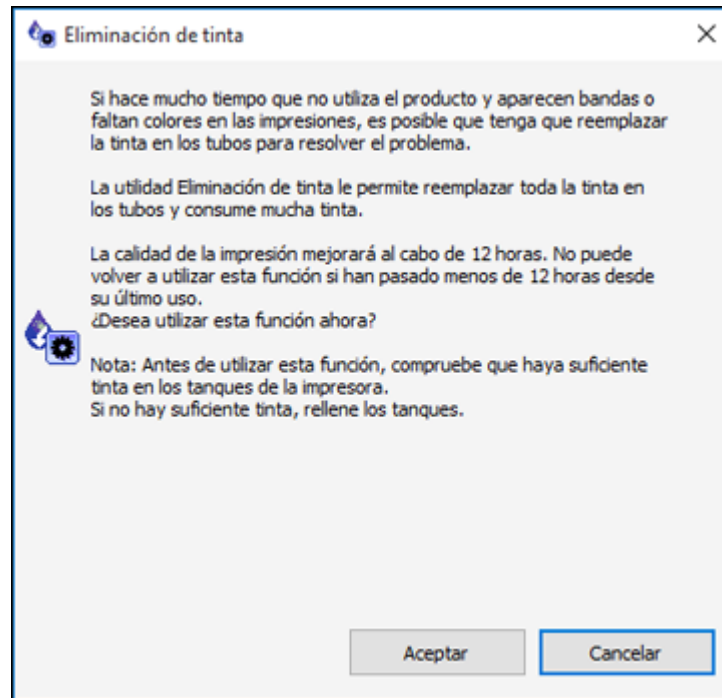

3. Siga las instrucciones que aparecen en pantalla.
4. Cuando termine de purgar la tinta, apague el producto y espere por lo menos 12 horas antes de imprimir.
5. Imprima un documento y revise la calidad de impresión. Si la calidad de impresión no mejoró, póngase en contacto con Epson para obtener asistencia.



Tema principal: [Cómo purgar la tinta](#)

Tareas relacionadas

[Cómo rellenar los tanques de tinta](#)

Cómo limpiar la guía del papel

Si aparece tinta al dorso de una impresión, puede limpiar los rodillos de la guía del papel para eliminar cualquier exceso de tinta.

1. Cargue varias hojas de papel normal en el producto.
2. Pulse el botón  de inicio, si es necesario.
3. Seleccione  **Config.**
4. Seleccione **Mantenimiento**.

Verá esta pantalla:

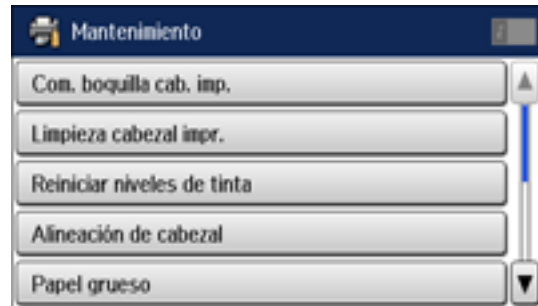

5. Desplácese hacia abajo y seleccione **Limpieza de guía papel**.
6. Seleccione la fuente de papel, si es necesario.
7. Pulse el botón  **Iniciar Color**.
8. Revise la parte posterior del papel expulsado para ver si está limpio.
9. Repita cuantas veces sea necesario hasta que el papel salga limpio.

Tema principal: [Cómo ajustar la calidad de impresión](#)

Cómo revisar el número de hojas que han avanzado por el producto

Puede ver una ventana que muestra el número de hojas de papel que han avanzado por el producto.

[Cómo revisar el contador de hojas - Windows](#)

[Cómo revisar el contador de hojas - Mac](#)

Tema principal: [Cómo ajustar la calidad de impresión](#)

Cómo revisar el contador de hojas - Windows

Puede revisar el número de hojas de papel que han avanzado por el producto a través del contador de hojas.

1. Acceda al Escritorio de Windows y haga clic con el botón derecho del mouse en el icono del producto en la barra de tareas de Windows.
2. Seleccione **Ajustes de la impresora**.
3. Haga clic en la ficha **Mantenimiento**.
4. Seleccione **Información de impresora y opciones**.

Verá esta ventana:

Información de impresora y opciones

Número de hojas de papel que han avanzado en la impresora
El número de hojas se muestra cuando la utilidad EPSON Status Monitor 3 está habilitada.

Número de hojas

Número de hojas de papel que han avanzado en el ADF
El número de hojas se muestra cuando la utilidad EPSON Status Monitor 3 está habilitada.

Número de hojas

5. Después de revisar el número de hojas que han avanzado por la impresora, haga clic en **Aceptar** para cerrar la ventana.

Nota: El número de hojas se muestra solo cuando Epson Status Monitor 3 está activado.

Tema principal: [Cómo revisar el número de hojas que han avanzado por el producto](#)

Cómo revisar el contador de hojas - Mac

Puede revisar el número de hojas de papel que han avanzado por el producto a través del contador de hojas.

1. En el menú Apple o en el Dock, seleccione **Preferencias del Sistema**. Seleccione **Impresión y Fax**, **Impresión y Escaneado** o **Impresoras y escáneres**, seleccione su producto y seleccione **Opciones y recambios** u **Opciones y consumibles**. Seleccione **Utilidad** y seleccione **Abrir Utilidad Impresoras**.
2. Seleccione **Información de impresora y opciones**.

Verá esta ventana:

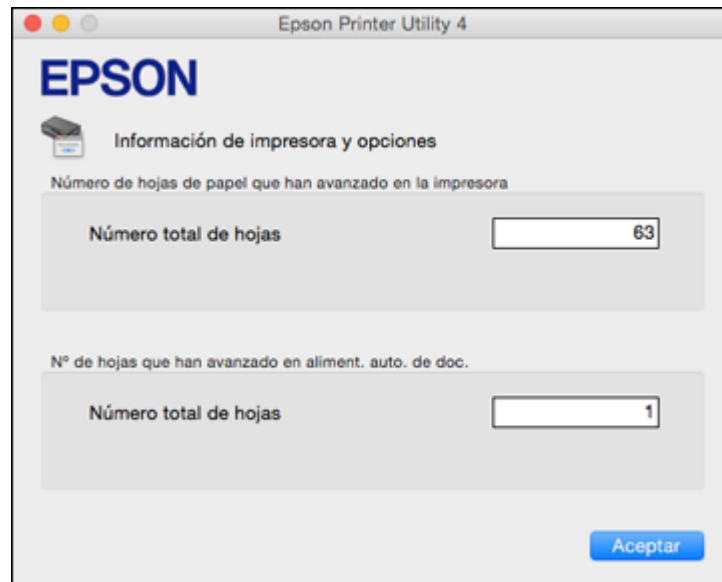

3. Después de revisar el número de hojas que han avanzado por la impresora, haga clic en **Aceptar** para cerrar la ventana.

Tema principal: [Cómo revisar el número de hojas que han avanzado por el producto](#)

Cómo limpiar y transportar el producto

Consulte las siguientes secciones si necesita limpiar o transportar el producto.

[Cómo limpiar el producto](#)

[Cómo transportar el producto](#)

Cómo limpiar el producto

Para que el funcionamiento de su producto sea óptimo, debe limpiarlo varias veces al año.

Precaución: No utilice cepillos duros, alcohol o diluyente de pintura para limpiar el producto ya que lo podría dañar. No utilice aceites u otros lubricantes en el interior del producto y no permita que el agua penetre en el interior. Cierre el alimentador de papel posterior cuando no lo esté utilizando para que no le entre polvo en el producto.

1. Apague el producto.
2. Desconecte el cable de alimentación.
3. Desconecte todos los cables conectados al producto.
4. Retire todo el papel del producto.
5. Limpie el exterior y el panel de control del producto con un paño suave y seco. No utilice productos de limpieza líquidos o químicos.
6. Limpie la(s) bandeja(s) de papel con un cepillo suave.

7. Limpie el cristal del escáner y el área de cristal del lado izquierdo con un paño suave que no deje pelusas (se recomienda uno de microfibra), humedecido con un poco de limpiacristales.

Precaución: No rocíe el limpiacristales directamente en el cristal y no ejerza presión sobre la superficie de cristal.

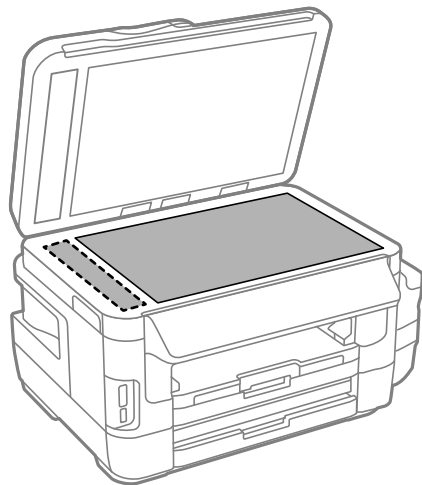

Nota: Si aparecen líneas en la impresión o en las imágenes escaneadas, limpie con cuidado el lado izquierdo del cristal del escáner.

8. Abra la tapa del alimentador automático de documentos y utilice un paño seco y suave que no deje pelusas (se recomienda uno de microfibra) para limpiar los rodillos y el interior del alimentador automático de documentos.

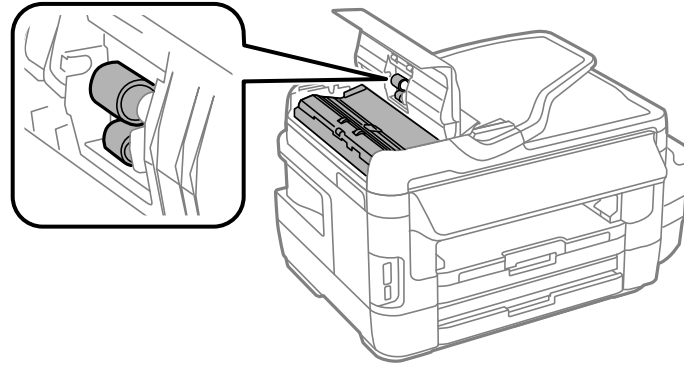

Tema principal: [Cómo limpiar y transportar el producto](#)

Cómo transportar el producto

Si necesita almacenar el producto o transportarlo a una distancia larga, debe prepararlo para el transporte, tal como se describe a continuación.

Precaución: Al transportar o almacenar el producto, siga estas directrices:

- No incline el producto, no lo coloque verticalmente y no lo ponga boca abajo; de lo contrario, se podría derramar la tinta.

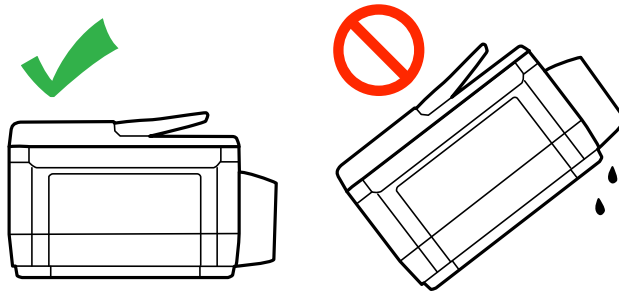

- Cuando guarde o transporte una botella de tinta después de retirar el sello, no incline la botella y no la someta a impactos o a cambios de temperatura. De lo contrario, la tinta se podría derramar aún si la tapa de la botella está bien cerrada. Mantenga la botella de tinta en posición vertical cuando esté apretando la tapa y tome medidas para que no se derrame la tinta cuando transporte la botella.
- No coloque botellas de tinta abiertas en la caja con el producto.

Nota: Antes de guardar el producto por un periodo largo, reemplace la tinta si está agotada, caducada o si tiene un nivel bajo para evitar que el cabezal de impresión se reseque. Guarde el producto en un lugar fresco y seco.

1. Apague el producto.
2. Levante la unidad del escáner y compruebe que el cabezal de impresión se encuentre al extremo derecho (en la posición de inicio). Si no lo está, encienda el producto, espere a que el cabezal de impresión se mueva al extremo derecho, luego apague el producto de nuevo.

3. Fije el cabezal de impresión a la impresora con cinta adhesiva.

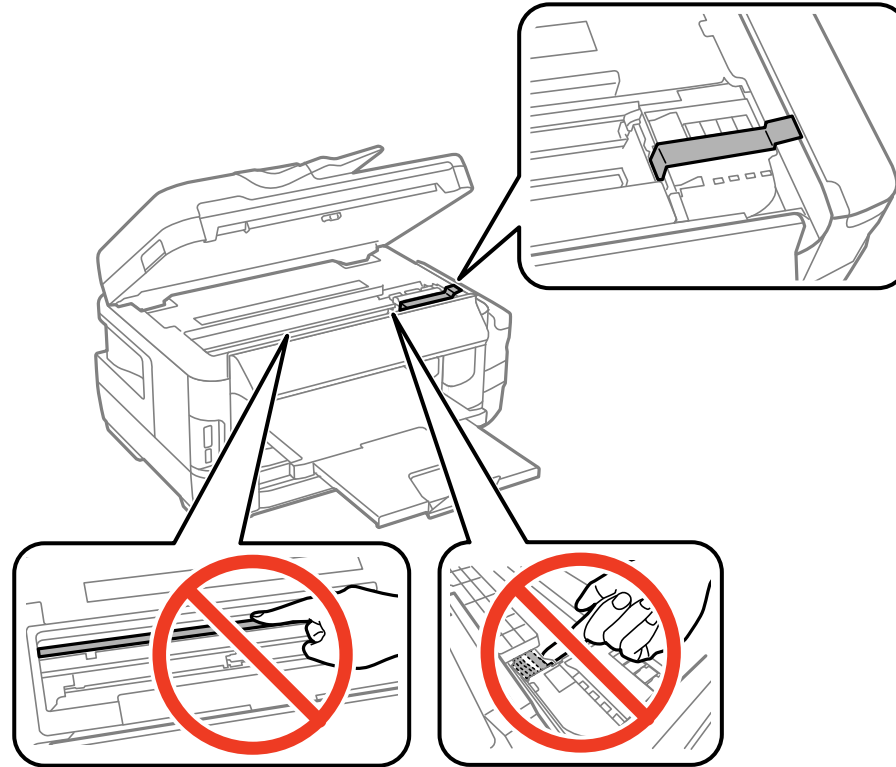

Precaución: No coloque el cable plano blanco, la parte traslúcida o los tubos de tinta que se encuentran en el interior del producto; de lo contrario, podría dañar el producto.

4. Baje la unidad del escáner.
5. Retire todo el papel del producto.

6. Cierre la bandeja de salida y el alimentador de papel posterior, si es necesario.

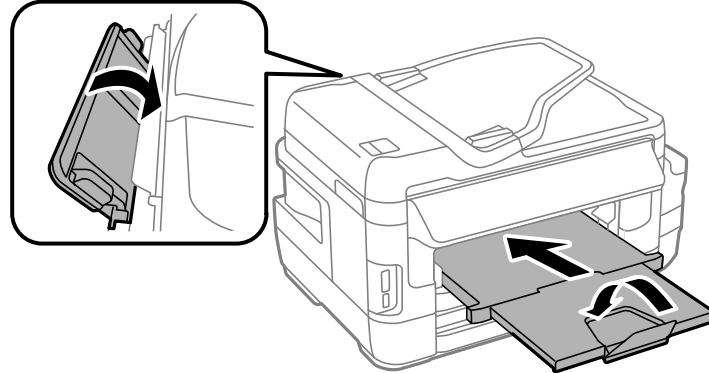

7. Desconecte el cable de alimentación.
8. Desconecte todos los cables conectados al producto.
9. Abra la unidad de tanques de tinta y compruebe que los tapones estén instalados firmemente en los tanques de tinta.

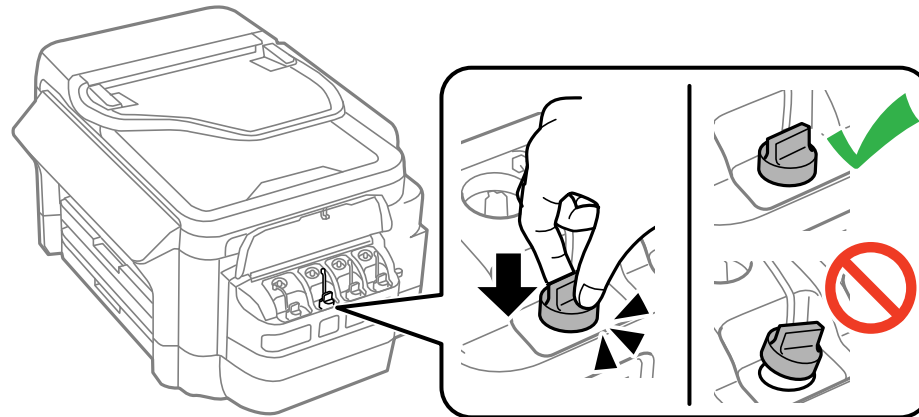

10. Utilice los materiales de embalaje originales, si es posible, o utilice materiales equivalentes con material acolchonado de protección alrededor del producto.

Asegúrese de retirar la cinta adhesiva del cabezal de impresión antes de encender el producto. Si observa que la calidad de impresión ha disminuido cuando vuelva a imprimir, limpie y alinee el cabezal de impresión.

Tema principal: [Cómo limpiar y transportar el producto](#)

Conceptos relacionados

[Cómo limpiar el cabezal de impresión](#)

[Cómo alinear el cabezal de impresión](#)

Solución de problemas

Consulte las siguientes secciones para obtener soluciones a problemas que pueda tener al utilizar el producto.

[Cómo obtener actualizaciones del software](#)

[Mensajes de estado del producto](#)

[Códigos de error del Menú estado](#)

[Cómo ejecutar una prueba del producto](#)

[Cómo restablecer los valores predeterminados del panel de control](#)

[Solución de problemas de configuración](#)

[Solución de problemas de red](#)

[Solución de problemas de copiado](#)

[Solución de problemas de papel](#)

[Solución de problemas de impresión desde una computadora](#)

[Solución de problemas de composición de página y contenido](#)

[Solución de problemas con la calidad de impresión](#)

[Aparece un mensaje indicando que es necesario reiniciar los niveles de tinta](#)

[Solución de problemas de escaneo](#)

[Solución de problemas con la calidad de la imagen escaneada](#)

[Solución de problemas de fax](#)

[Solución de problemas con las tarjetas de memoria](#)

[Cómo desinstalar el software del producto](#)

[Dónde obtener ayuda](#)

Cómo obtener actualizaciones del software

Se aconseja visitar periódicamente la página de soporte técnico de Epson para obtener actualizaciones gratuitas del software de su producto. Visite la página latin.epson.com/soporte y seleccione su producto.

- **Windows:** El software de la impresora automáticamente busca actualizaciones. También puede actualizar el software manualmente seleccionando **Actualización del software** aquí:
 - Acceda al Escritorio de Windows y haga clic con el botón derecho del mouse en el icono del producto en la barra de tareas de Windows
 - En la ficha **Mantenimiento** de la ventana de los ajustes de la impresora

También puede actualizar el software seleccionando **EPSON Software Updater** en el grupo de programas **EPSON** o **EPSON Software**, accesible por medio del botón **Inicio** o en las pantallas **Inicio** o **Aplicaciones**, dependiendo de su versión de Windows.

- **OS X:** Puede actualizar el software manualmente abriendo la carpeta **Aplicaciones > Epson Software** y seleccionando **EPSON Software Updater**.
- **macOS 10.12.x:** Puede actualizar el software manualmente abriendo la tienda **App Store**, seleccionando **Actualizaciones**, buscando una opción de actualización de software para Epson Software y seleccionando **Actualizar**.

Tema principal: [Solución de problemas](#)

Mensajes de estado del producto

A menudo puede diagnosticar problemas con el producto revisando los mensajes en la pantalla LCD. También puede revisar si hay errores pulsando el botón **!** **Estado** para mostrar el Menú estado.

Nota: Si la pantalla está oscura, toque la pantalla para desactivar el modo de reposo del producto.

Mensaje en la pantalla LCD	Condición/solución
Atasco de papel	Si hay papel obstruido en el producto, siga las instrucciones en esta guía para retirar el papel obstruido del área indicada.
Error de la impresora. Apague la impresora y vuélvala a encender. Para obtener detalles, consulte la documentación.	Se ha producido un error grave. Apague el producto y luego vuelva a encenderlo. Si el error persiste, revise si hay una obstrucción de papel. Si no hay una obstrucción de papel, póngase en contacto con Epson para obtener asistencia.
La caja mantenimiento al final de su vida útil. Es necesario cambiarla.	Debe reemplazar la caja de mantenimiento para continuar imprimiendo.
No se ha detectado tono de marcado.	Asegure que el cable de teléfono esté conectado correctamente y que la línea telefónica esté funcionando. Si conectó el producto a una línea telefónica PBX (sistema de conmutación privado) o a un adaptador de terminal, desactive el ajuste Detecc tono llamada .
Combinación de dirección IP y máscara de subred no válida. Consulte la documentación.	Hay un problema con la conexión de red a su producto.

Mensaje en la pantalla LCD	Condición/solución
Recovery mode (Modo de recuperación)	Se produjo un error durante la actualización del firmware. Conecte el producto con un cable USB e intente descargar la utilidad Firmware Updater de la página de soporte de Epson. Si todavía necesita ayuda, póngase en contacto con Epson para obtener asistencia.

Tema principal: [Solución de problemas](#)

Referencias relacionadas

- [Obstrucciones de papel dentro del producto](#)
- [Obstrucciones de papel en la bandeja de papel](#)
- [Obstrucciones de papel en la unidad dúplex \(tapa trasera\)](#)
- [Dónde obtener ayuda](#)

Tareas relacionadas

- [Cómo obtener actualizaciones del software](#)
- [Cómo seleccionar ajustes de fax avanzados](#)
- [Cómo conectar un teléfono o un contestador](#)

Temas relacionados

- [Cómo rellenar la tinta](#)
- [Cómo cargar papel](#)
- [Cómo configurar el producto en una red Wi-Fi o alámbrica](#)

Códigos de error del Menú estado

Si un trabajo no se termina de imprimir, puede revisar el código de error. Pulse el botón **i Estado**, seleccione **Historial de trabajos** y localice el trabajo incompleto. Seleccione el trabajo para mostrar el código de error e información adicional.

Código	Condición/solución
001	El producto se apagó debido a un corte de luz.
109	El fax recibido ya se borró.
110	El trabajo se imprimió de una cara porque el papel cargado no es compatible con la impresión a doble cara.

Código	Condición/solución
201	La memoria del producto está llena. Puede enviar páginas individualmente o imprimir los faxes recibidos y luego borrarlos para liberar espacio en la memoria.
202	La línea fue desconectada por la máquina de fax del destinatario. Espere un momento, luego intente otra vez.
203	El producto no puede detectar un tono de marcado. Asegure que el cable de teléfono esté conectado correctamente y que la línea telefónica esté funcionando. Si conectó el producto a una línea telefónica PBX (sistema de conmutación privado) o a un adaptador de terminal, desactive el ajuste Detección tono marc.
204	La máquina de fax del destinatario está ocupada. Espere un momento, luego intente otra vez.
205	La máquina de fax del destinatario no contesta. Espere un momento, luego intente otra vez.
206	El cable de teléfono no está conectado correctamente a los puertos LINE y EXT del producto. Conecte el cable de teléfono correctamente.
207	El cable de teléfono no está conectado. Conecte el cable de teléfono.
208	El fax no se pudo enviar a algunos de los destinatarios especificados. Imprima un registro de fax para ver cuáles destinatarios no recibieron el fax. Es posible que pueda enviar el fax de nuevo desde el Monitor de trabajo en el Menú estado.
301 401	No hay suficiente espacio de almacenamiento disponible en el dispositivo de memoria externo. Libere espacio en el dispositivo o utilice un dispositivo diferente.
302 402	El dispositivo de memoria externo está protegido contra escritura; deshabilite la protección contra escritura.
303	No hay una carpeta disponible para guardar el archivo escaneado. Cree un archivo o use un dispositivo de memoria diferente.
304 404	El dispositivo de memoria externo se ha retirado. Vuelva a insertar el dispositivo.
305 405	Ocurrió un error mientras se estaban guardando los datos.

Código	Condición/solución
306 315 327	La memoria del producto está llena. Espere hasta que terminen los otros trabajos en progreso.
331	Se ha producido un error de comunicación durante la adquisición de la lista de destinatarios. Compruebe que el producto esté conectado a la red correctamente. Reduzca el número de documentos.
332	No hay suficiente espacio de almacenamiento disponible para guardar los archivos escaneados en la carpeta especificada.
333	No se pudo encontrar el destino porque la información del destino se subió al servidor antes de enviar los datos escaneados. Seleccione el destino otra vez.
334	Se ha producido un error durante el envío de los datos escaneados.
341	Se ha producido un error de comunicación. Compruebe que el producto esté conectado a la computadora o a la red correctamente. Verifique que tiene Epson Event Manager instalado.

Tema principal: [Solución de problemas](#)

Tareas relacionadas

[Cómo conectar un teléfono o un contestador](#)

[Cómo ver un fax en la pantalla LCD](#)

[Cómo seleccionar ajustes de fax avanzados](#)

[Cómo imprimir informes de fax](#)

Temas relacionados

[Cómo enviar un fax](#)

[Cómo configurar el producto en una red Wi-Fi o alámbrica](#)

Cómo ejecutar una prueba del producto

Una prueba del producto le ayudará a determinar si su producto está funcionando correctamente.

1. Desconecte todos los cables de interfaz conectados al producto.
2. Cargue unas hojas de papel normal en la bandeja 1.
3. Pulse el botón  de inicio, si es necesario.

4. Seleccione  **Config.**
5. Seleccione **Mantenimiento.**

Verá esta pantalla:

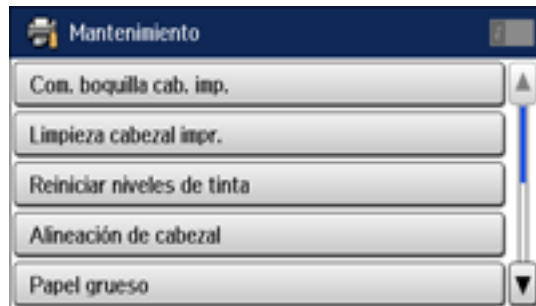

6. Seleccione **Com. boquilla cab. imp.**

Verá una pantalla como esta:

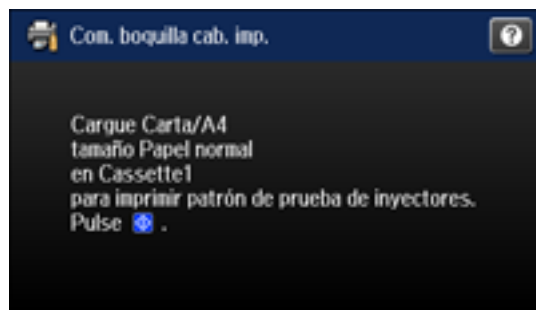

7. Pulse el botón  **Iniciar Color.**
Se imprime el patrón de prueba de los inyectores.
8. Realice una de las siguientes acciones, dependiendo de los resultados de la prueba del producto:
 - Si la página se imprime y el patrón de prueba de los inyectores está completo, el producto está funcionando correctamente. El problema de funcionamiento se puede deber a la computadora, al cable, al software o a los ajustes seleccionados. Revise las otras soluciones en este manual o intente desinstalar y reinstalar el software de la impresora.

- Si la página se imprime, pero el patrón de prueba de los inyectores presenta espacios, limpie o alinee el cabezal de impresión.
- Si la página no se imprime, el producto puede tener un problema. Revise las otras soluciones presentadas en este manual. Si no funcionan, comuníquese con Epson.

Tema principal: [Solución de problemas](#)

Conceptos relacionados

[Cómo limpiar el cabezal de impresión](#)

[Cómo alinear el cabezal de impresión](#)

[Cómo desinstalar el software del producto](#)



Referencias relacionadas

[Dónde obtener ayuda](#)

Cómo restablecer los valores predeterminados del panel de control

Si tiene un problema con los ajustes del panel de control del producto, puede restaurarlos a sus valores predeterminados. Puede elegir los ajustes que desea restaurar o restaurarlos todos.

Nota: Este ajuste puede ser bloqueado por un administrador. Si no puede cambiar o acceder a este ajuste, póngase en contacto con su administrador para obtener asistencia.

1. Pulse el botón  de inicio, si es necesario.
2. Seleccione  **Config.**
3. Desplácese hacia abajo y seleccione **Admin. del sistema**. Introduzca la contraseña de administrador, si es necesario.
4. Desplácese hacia abajo y seleccione **Restaurar configuración pred.**

Verá esta pantalla:

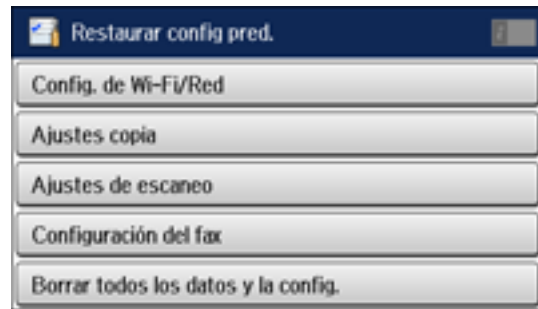

5. Seleccione una de las siguientes opciones:
 - **Config. de Wi-Fi/Red:** Restablece todos los ajustes de red.
 - **Ajustes copia:** Restablece todos los ajustes para copiar.
 - **Ajustes de escaneo:** Restablece todos los ajustes para escanear.
 - **Configuración del fax:** Restablece todos los ajustes para enviar faxes.
 - **Borrar todos los datos y la config.:** Restablece todos los ajustes del panel de control y los contactos.

Verá un mensaje de confirmación.

6. Seleccione **Sí** para restablecer los ajustes seleccionados. (Seleccione **No** si desea cancelar la operación).

Tema principal: [Solución de problemas](#)

Solución de problemas de configuración

Consulte las siguientes secciones si tiene problemas al configurar el producto.

[El producto hace ruido tras rellenar la tinta](#)

[Problemas con la instalación del software](#)

Tema principal: [Solución de problemas](#)

El producto hace ruido tras rellenar la tinta

Si el producto hace ruido después de llenar los tanques con tinta, revise estas explicaciones:

- La primera vez que llena los tanques de tinta, el producto debe cargar el cabezal de impresión. Espere hasta que el producto haya terminado de cargar la tinta antes de apagarlo; de lo contrario, es posible que la carga no se realice correctamente y se use demasiada tinta la próxima vez que encienda el producto.
- Si el cabezal de impresión del producto deja de moverse o de hacer ruidos, y el proceso de carga no ha terminado después de aproximadamente 20 minutos, apague el producto. Vuelva a encenderlo y compruebe si la carga aún está en curso. Si todavía está en curso, póngase en contacto con Epson para obtener asistencia.

Tema principal: [Solución de problemas de configuración](#)

Problemas con la instalación del software

Si tiene problemas al instalar el software del producto, pruebe estas soluciones:

- Asegúrese de que el producto esté encendido y que los cables necesarios estén conectados firmemente en ambos extremos. Si aún tiene problemas al instalar el software, desconecte el cable y siga cuidadosamente las instrucciones que aparecen en la *Guía de instalación*. Asegúrese también de que la computadora cumpla con los requisitos de sistema para su sistema operativo.
- Cierre todos los demás programas, incluyendo protectores de pantalla y software antivirus, e instale el software del producto nuevamente.
- En Windows, compruebe que su producto esté seleccionado como la impresora predeterminada y que el puerto correcto se muestre en las propiedades de la impresora.
- Si ve algún mensaje de error o el software no se instala correctamente en Windows, es posible que no tenga los privilegios necesarios para instalar el software. Póngase en contacto con su administrador de sistemas.

Tema principal: [Solución de problemas de configuración](#)

Conceptos relacionados

[Cómo desinstalar el software del producto](#)

Referencias relacionadas

[Requisitos de sistema para Windows](#)

[Requisitos para un sistema Mac](#)

Solución de problemas de red

Consulte las siguientes soluciones si tiene problemas al configurar o utilizar el producto en una red.

Nota: Si el producto sufre una avería o necesita mandarlo a reparar, puede perder los datos y ajustes de red y/o fax. Epson no se hace responsable de hacer una copia de seguridad o de recuperar los datos y los ajustes durante o después del periodo de garantía. Se recomienda crear su propia copia de seguridad o imprimir sus datos y ajustes de red y/o fax.

[El producto no se puede conectar a un punto de acceso o router inalámbrico](#)

[El software de red no puede encontrar el producto en una red](#)

[El producto no aparece en la ventana de impresoras de Mac](#)

[No puede imprimir por medio de una red](#)

[No puede escanear por medio de una red](#)

Tema principal: [Solución de problemas](#)

El producto no se puede conectar a un punto de acceso o router inalámbrico

Si el producto no puede encontrar o conectarse a un punto de acceso o router inalámbrico, pruebe estas soluciones:

- Si va a conectar el producto por medio de Wi-Fi Protected Setup (WPS) y el icono de Wi-Fi en la pantalla LCD del producto no está iluminado o no aparece, seleccione una de las opciones WPS del panel de control del producto dentro de 2 minutos de haber pulsado el botón WPS del router.
- Compruebe que el producto esté dentro del alcance del router o punto de acceso de 2,4 GHz. No coloque el producto cerca de hornos de microondas, teléfonos inalámbricos de 2,4 GHz u objetos grandes de metal, como un archivador.

Nota: Si está utilizando un router inalámbrico de 5 GHz, configure el router para operar en modo de banda dual (2,4 GHz y 5 GHz). Si su router utiliza el mismo nombre de red (SSID) para las bandas de 2,4 GHz y 5 GHz, cambie el nombre de las bandas para que cada una tenga un nombre de red (SSID) diferente, como, por ejemplo, Red de hogar 2,4 GHz y Red de hogar 5 GHz. Consulte la documentación de su router o póngase en contacto con su proveedor de servicios de Internet para obtener instrucciones.

- Conéctese al router o al punto de acceso a través de su computadora u otro dispositivo para comprobar si el router o punto de acceso está funcionando correctamente.
- Es posible que tenga que desactivar el firewall y cualquier software antivirus en su router o punto de acceso inalámbrico.

- Asegúrese de que no hayan restricciones de acceso, como filtros de dirección MAC, establecidas en el router o punto de acceso. Si hay restricciones de acceso, agregue la dirección MAC del producto a la lista de direcciones del router. Para obtener la dirección MAC del producto, imprima una hoja de estado de red. Después, siga las instrucciones en la documentación del router o punto de acceso para agregar la dirección a la lista.
- Si el router o punto de acceso no transmite su nombre de red (SSID), siga las instrucciones incluidas con el producto para ingresar el nombre de red inalámbrica manualmente.
- Si el router o punto de acceso tiene una utilidad de seguridad habilitada, determine el tipo de seguridad que esté utilizando y cualquier contraseña requerida para la conexión. Asegúrese de introducir la clave WEP o la contraseña WPA correctamente.
- Compruebe si su computadora tiene restricciones en los canales inalámbricos disponibles. Si es el caso, verifique que su punto de acceso inalámbrico esté usando uno de los canales utilizables y cambie a un canal utilizable, si es necesario.
- Si está usando una conexión Wi-Fi Direct que de repente se desconecta, es posible que se haya cambiado la contraseña de Wi-Fi Direct en su dispositivo. Si es necesario, borre los ajustes de conexión **DIRECT-xxxxxxx** existentes de su dispositivo e ingrese una contraseña nueva. Consulte la documentación del dispositivo para obtener instrucciones.
- Si conectó su producto a una computadora con Windows utilizando Wi-Fi Direct y automáticamente seleccionó el modo punto de acceso, es posible que experimente problemas al acceder a una conexión de Internet de baja prioridad. Revise los ajustes del adaptador o de la conexión de red en el Panel de control de Windows y configure el ajuste **Métrica de Internet a 100** para su versión de Protocolo de Internet.

Tema principal: [Solución de problemas de red](#)

Conceptos relacionados

[Cómo configurar el modo Wi-Fi Direct](#)

Tareas relacionadas

[Cómo seleccionar los ajustes de red inalámbrica desde el panel de control](#)

[Cómo imprimir una hoja de estado de la red](#)

Temas relacionados

[Cómo configurar el producto en una red Wi-Fi o alámbrica](#)

El software de red no puede encontrar el producto en una red

Si el programa EpsonNet Setup no puede encontrar su producto en una red, pruebe estas soluciones:

- Compruebe que el producto esté encendido y conectado a la red. Verifique la conexión utilizando el panel de control del producto.

- Revise si el nombre de red (SSID) contiene caracteres que no sean ASCII. Su producto no puede mostrar caracteres que no sean ASCII.
- Asegúrese de que el producto no esté conectado a una red de invitados.
- Si es necesario, vuelva a instalar el software del producto e intente ejecutar el programa EpsonNet Setup otra vez:
 1. Restaure los ajustes de red del producto a sus valores predeterminados.
 2. **Windows solamente:** Desinstale el software del producto.
 3. Siga las instrucciones indicadas en la documentación del router para inicializar su router.

Nota: Si está leyendo estas instrucciones en línea, perderá la conexión de Internet al inicializar el router. Por lo tanto, anote el próximo paso antes de inicializarlo.

4. Descargue el software del producto de la página Web de Epson e instálelo utilizando las instrucciones en la *Guía de instalación*.
- Si ha reemplazado su router, reinstale el software del producto para conectarlo al router nuevo.

Nota: Si está utilizando un router inalámbrico de 5 GHz, configure el router para operar en modo de banda dual (2,4 GHz y 5 GHz). Si su router utiliza el mismo nombre de red (SSID) para las bandas de 2,4 GHz y 5 GHz, cambie el nombre de las bandas para que cada una tenga un nombre de red (SSID) diferente, como, por ejemplo, Red de hogar 2,4 GHz y Red de hogar 5 GHz. Consulte la documentación de su router o póngase en contacto con su proveedor de servicios de Internet para obtener instrucciones.

Tema principal: [Solución de problemas de red](#)

Conceptos relacionados

[Cómo desinstalar el software del producto](#)

Temas relacionados

[Cómo configurar el producto en una red Wi-Fi o alámbrica](#)

El producto no aparece en la ventana de impresoras de Mac

Si su producto no aparece en la ventana de impresoras de Mac, pruebe estas soluciones:

- Apague el producto, espere 30 segundos, luego vuelva a encenderlo.

- Si va a conectar el producto por medio de Wi-Fi Protected Setup (WPS) y el icono de Wi-Fi en la pantalla LCD del producto no está iluminado, seleccione una de las opciones WPS del panel de control del producto dentro de 2 minutos de haber pulsado el botón WPS del router.
- Si va a conectar el producto de forma inalámbrica por medio de EpsonNet Setup y el icono de Wi-Fi no está iluminado en la pantalla LCD, asegure que el software del producto se haya instalado correctamente. Si es necesario, vuelva a instalar el software.

Nota: Si está utilizando un router inalámbrico de 5 GHz, configure el router para operar en modo de banda dual (2,4 GHz y 5 GHz). Si su router utiliza el mismo nombre de red (SSID) para las bandas de 2,4 GHz y 5 GHz, cambie el nombre de las bandas para que cada una tenga un nombre de red (SSID) diferente, como, por ejemplo, Red de hogar 2,4 GHz y Red de hogar 5 GHz. Consulte la documentación de su router o póngase en contacto con su proveedor de servicios de Internet para obtener instrucciones.

Tema principal: [Solución de problemas de red](#)

Tareas relacionadas

[Cómo desinstalar el software del producto - Mac](#)

No puede imprimir por medio de una red

Si no puede imprimir por medio de una red, pruebe estas soluciones:

- Compruebe que el producto esté encendido.
- Instale el software de red del producto, tal como se describe en la documentación del producto.
- Imprima una hoja de estado de red y verifique que los ajustes de red sean correctos. Si el estado de la red es **Desconectado**, revise las conexiones del cable, apague el producto y luego vuelva a encenderlo.
- Si está utilizando TCP/IP, compruebe que la dirección IP del producto esté configurada correctamente para su red. Si la red no asigna direcciones IP utilizando DHCP, configure la dirección IP manualmente.
- Compruebe que la computadora y el producto estén utilizando la misma red inalámbrica.
- Si la impresión en red es lenta, imprima una hoja de estado de red y revise la potencia de la señal. Si tiene una señal débil, acerque el producto a su router o punto de acceso. No coloque el producto cerca de hornos de microondas, teléfonos inalámbricos de 2,4 GHz u objetos grandes de metal, como un archivador.

Nota: Si está utilizando un router inalámbrico de 5 GHz, configure el router para operar en modo de banda dual (2,4 GHz y 5 GHz). Consulte la documentación del router para obtener instrucciones.

- Revise si su punto de acceso o router inalámbrico tiene una función de separador de privacidad activada que esté impidiendo la impresión desde un dispositivo por medio de la red. Consulte la documentación de su router o punto de acceso para obtener instrucciones sobre cómo desactivar la función de separador de privacidad.
- Si va a conectar el producto por medio de Wi-Fi Protected Setup (WPS) y el icono de Wi-Fi en la pantalla LCD del producto no está iluminado, seleccione una de las opciones WPS del panel de control del producto dentro de 2 minutos de haber pulsado el botón WPS del router.
- Revise el router LAN alámbrico o el punto de acceso para ver si el LED del puerto al que el producto está conectado está encendido o parpadeando. Si el LED de enlace está apagado, haga lo siguiente:
 - Compruebe que el cable Ethernet esté firmemente conectado al producto y a su router, punto de acceso, conmutador o concentrador.
 - Intente conectar el producto a un puerto diferente o a un router, punto de acceso, conmutador o concentrador diferente.
 - Intente conectar el producto con un cable Ethernet diferente.
 - Intente imprimir a su producto desde otra computadora en la red.

Nota: Si está utilizando un router inalámbrico de 5 GHz, configure el router para operar en modo de banda dual (2,4 GHz y 5 GHz). Consulte la documentación del router para obtener instrucciones.

- Si va a conectar el producto por medio de EpsonNet Setup y el icono de Wi-Fi no está iluminado en la pantalla LCD, asegure que el software del producto se haya instalado correctamente. Si es necesario, vuelva a instalar el software.

Tema principal: [Solución de problemas de red](#)

Conceptos relacionados

[Cómo desinstalar el software del producto](#)

Tareas relacionadas

[Cómo imprimir una hoja de estado de la red](#)

Temas relacionados

[Cómo configurar el producto en una red Wi-Fi o alámbrica](#)

No puede escanear por medio de una red

Si no puede iniciar el programa Epson Scan 2 para escanear por medio de una red, pruebe estas soluciones:

- Si no puede escanear utilizando el panel de control del producto, confirme que reinició su computadora después de haber instalado el software del producto. Confirme que su firewall o software de seguridad no esté bloqueando el programa Event Manager.

Nota: Si está utilizando un router inalámbrico de 5 GHz, configure el router para operar en modo de banda dual (2,4 GHz y 5 GHz). Si su router utiliza el mismo nombre de red (SSID) para las bandas de 2,4 GHz y 5 GHz, cambie el nombre de las bandas para que cada una tenga un nombre de red (SSID) diferente, como, por ejemplo, Red de hogar 2,4 GHz y Red de hogar 5 GHz. Consulte la documentación de su router o póngase en contacto con su proveedor de servicios de Internet para obtener instrucciones.

- Si va a escanear un original grande a una alta resolución, puede ocurrir un error de comunicación de la red. Intente escanear de nuevo a una resolución más baja.
- Si la comunicación de la red se interrumpió al iniciar Epson Scan 2, cierre Epson Scan 2, espere unos segundos y vuelva a iniciarlo. Si no puede reiniciar Epson Scan 2, apague el producto, vuelva a encenderlo y luego intente reiniciar Epson Scan 2 de nuevo.
- Revise el ajuste del escáner y, si es necesario, reinicie la conexión usando la utilidad Epson Scan 2 Utility.

Windows 10: Haga clic en , seleccione **Todas las aplicaciones**, seleccione **EPSON** y seleccione **Epson Scan 2 Utility**. Compruebe que el producto esté seleccionado. Si es necesario, seleccione la ficha **Otros** y haga clic en **Reiniciar**.

Windows 8.x: Navegue a la pantalla **Aplicaciones**, seleccione **EPSON** y seleccione **Epson Scan 2 Utility**. Compruebe que el producto esté seleccionado. Si es necesario, seleccione la ficha **Otros** y haga clic en **Reiniciar**.

Windows (otras versiones): Haga clic en  o en **Inicio > Todos los programas o Programas > EPSON > Epson Scan > Epson Scan 2 Utility**. Compruebe que el producto esté seleccionado. Si es necesario, seleccione la ficha **Otros** y haga clic en **Reiniciar**.

Mac: Abra la carpeta **Aplicaciones**, haga clic en **Epson Software** y haga clic en **Epson Scan 2 Utility**. Compruebe que su producto esté seleccionado. Si es necesario, seleccione la ficha **Otros** y haga clic en **Reiniciar**.

- Es posible que tenga que desactivar el firewall y cualquier software antivirus en su router o punto de acceso inalámbrico.

Tema principal: [Solución de problemas de red](#)

Tareas relacionadas

[Cómo escanear utilizando el icono Epson Scan 2](#)

[Cómo escanear desde un programa de escaneo](#)

Solución de problemas de copiado

Consulte las siguientes soluciones si tiene problemas al copiar con el producto.

[El producto hace ruido, pero no copia](#)

[El producto hace ruido cuando está inactivo durante un tiempo](#)

Tema principal: [Solución de problemas](#)

El producto hace ruido, pero no copia

Si el producto hace un ruido, pero no copia nada, pruebe estas soluciones:

- Ejecute una prueba de inyectores para ver si alguno de los inyectores del cabezal de impresión está obstruido. Luego, limpie el cabezal de impresión, si es necesario.
- Si la página de la prueba de inyectores no se imprime, pero el indicador de encendido del producto está iluminado, compruebe que el software del producto esté instalado correctamente.
- Asegure que su producto esté nivelado (no inclinado).

Tema principal: [Solución de problemas de copiado](#)

Conceptos relacionados

[Cómo revisar los inyectores del cabezal de impresión](#)

[Cómo limpiar el cabezal de impresión](#)

El producto hace ruido cuando está inactivo durante un tiempo

El producto está ejecutando un procedimiento de mantenimiento de rutina. Esto es normal.

Tema principal: [Solución de problemas de copiado](#)

Solución de problemas de papel

Consulte las siguientes secciones si tiene problemas al usar papel con el producto.

[Problemas con la alimentación del papel](#)

[Obstrucciones de papel dentro del producto](#)

[Obstrucciones de papel en la bandeja de papel](#)

[Obstrucciones de papel en la unidad dúplex \(tapa trasera\)](#)
[Obstrucciones de papel en el alimentador automático de documentos](#)
[Problemas con la expulsión del papel](#)

Tema principal: [Solución de problemas](#)

Problemas con la alimentación del papel

Si tiene problemas con la alimentación del papel, pruebe estas soluciones:

- Si el papel no avanza para la impresión, retírelo del alimentador de papel posterior o de la bandeja. Vuelva a cargar el papel, luego ajuste las guías laterales. Compruebe que la pila de papel no esté por encima de la lengüeta de las guías laterales de la bandeja. Cargue solo una hoja a la vez en el alimentador de papel posterior.
- Introduzca la bandeja de papel completamente dentro del producto.
- Si avanzan varias hojas a la vez, retire el papel, airee los bordes para separar las hojas y vuelva a cargarlo.
- No cargue más hojas del número recomendado.
- Asegúrese de que el papel cumpla con las especificaciones del producto.
- Si el papel se obstruye al imprimir en ambas caras del papel, cargue menos hojas.
- Para obtener los mejores resultados, siga estas directrices:
 - Utilice papel nuevo, liso y de alta calidad que no esté ondulado, arrugado, viejo o que no sea demasiado delgado o grueso.
 - Cargue papel en la bandeja con la cara imprimible hacia abajo.
 - No cargue papel perforado para carpetas en la bandeja.
 - Siga las instrucciones de carga especiales incluidas con el papel.

Tema principal: [Solución de problemas de papel](#)

Referencias relacionadas

[Capacidad de carga de papel](#)
[Obstrucciones de papel dentro del producto](#)
[Obstrucciones de papel en la bandeja de papel](#)
[Obstrucciones de papel en la unidad dúplex \(tapa trasera\)](#)

Temas relacionados

[Cómo cargar papel](#)

Obstrucciones de papel dentro del producto

Si el papel está obstruido en el interior del producto, siga los siguientes pasos para eliminar la obstrucción.

1. Cancele el trabajo de impresión, si es necesario.
2. Retire cualquier papel obstruido en el alimentador de papel posterior.

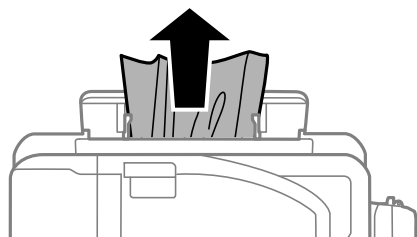

3. Levante la unidad del escáner.

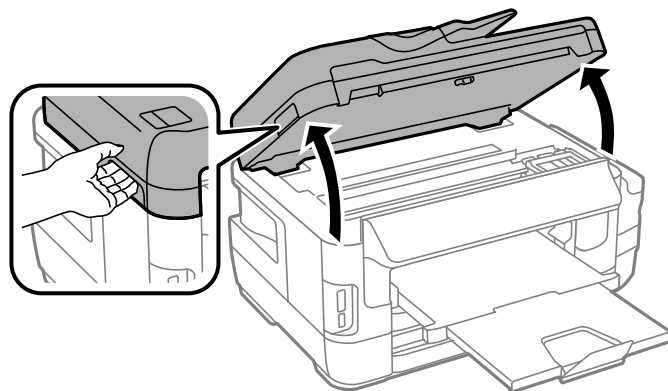

Precaución: No toque el cable plano blanco que se encuentra en el interior de la impresora.

4. Retire el papel obstruido en el interior, incluyendo los trozos dañados.

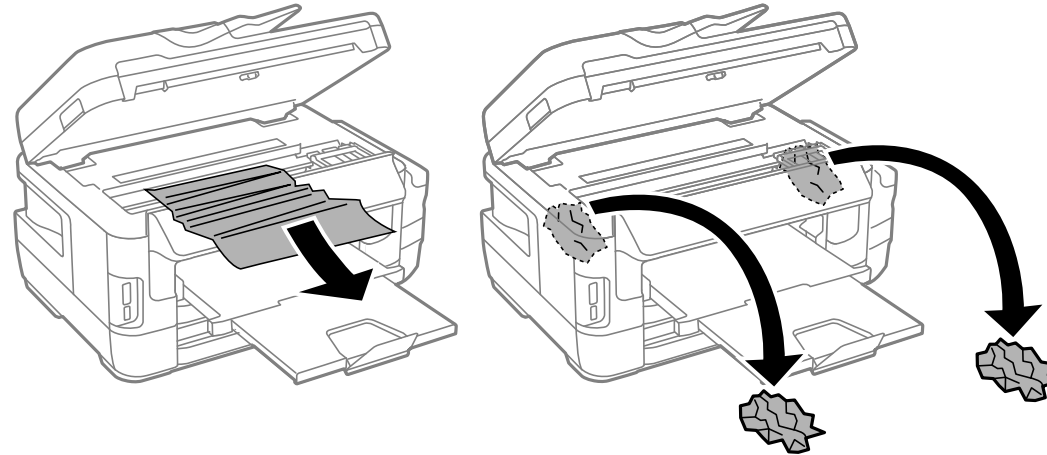

5. Baje la unidad del escáner.
6. Siga las instrucciones en la pantalla LCD para eliminar cualquier mensaje de error. Si aún aparece un mensaje de obstrucción de papel, revise las otras soluciones de obstrucciones de papel.

Tema principal: [Solución de problemas de papel](#)

Referencias relacionadas

[Obstrucciones de papel en la bandeja de papel](#)

[Obstrucciones de papel en la unidad dúplex \(tapa trasera\)](#)

[Obstrucciones de papel en el alimentador automático de documentos](#)

Obstrucciones de papel en la bandeja de papel

Si el papel está obstruido en la bandeja de papel, siga los siguientes pasos para eliminar la obstrucción.

1. Cancele el trabajo de impresión, si es necesario.

2. Extraiga la bandeja de papel, retire la tapa de la bandeja de papel, luego retire el papel obstruido con cuidado.

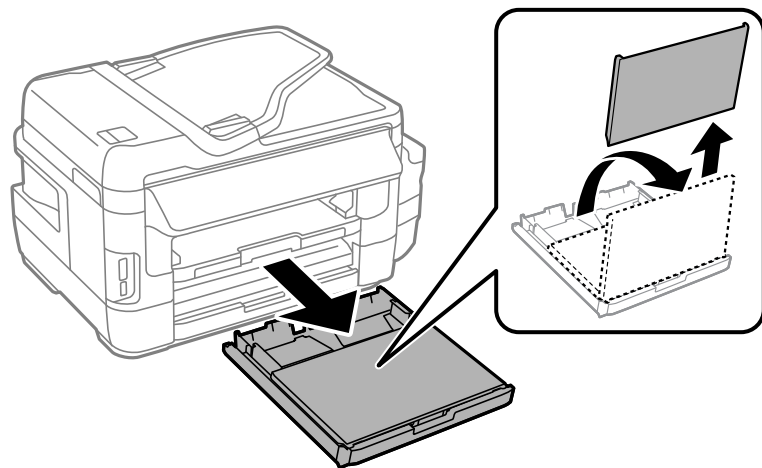

3. Retire el papel obstruido en el interior del producto con cuidado.

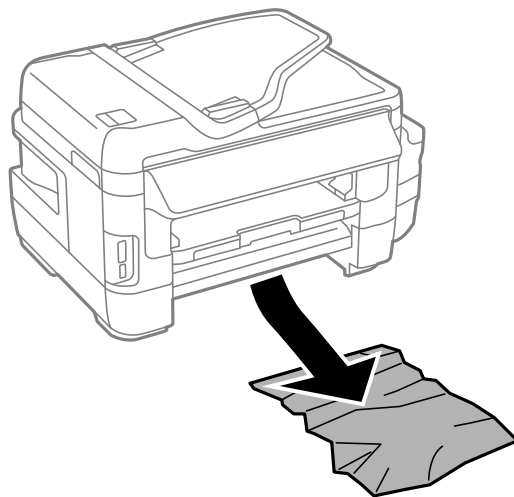

4. Introduzca la bandeja de papel en la impresora con cuidado.

5. Siga las instrucciones en la pantalla LCD para eliminar cualquier mensaje de error. Si aún aparece un mensaje de obstrucción de papel, revise las otras soluciones de obstrucciones de papel.

Tema principal: [Solución de problemas de papel](#)

Referencias relacionadas

[Obstrucciones de papel dentro del producto](#)

[Obstrucciones de papel en la unidad dúplex \(tapa trasera\)](#)

[Obstrucciones de papel en el alimentador automático de documentos](#)

Obstrucciones de papel en la unidad dúplex (tapa trasera)

Si el papel está obstruido en la unidad dúplex (tapa trasera), siga los siguientes pasos para eliminar la obstrucción.

1. Cancele el trabajo de impresión, si es necesario.
2. Presione las lengüetas y abra la tapa trasera.

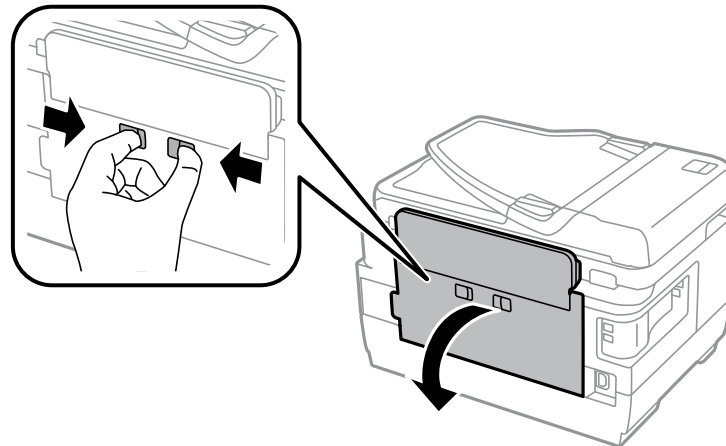

3. Retire la unidad dúplex.

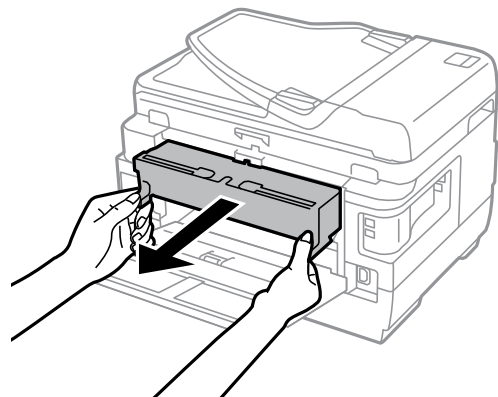

4. Retire el papel obstruido con cuidado.

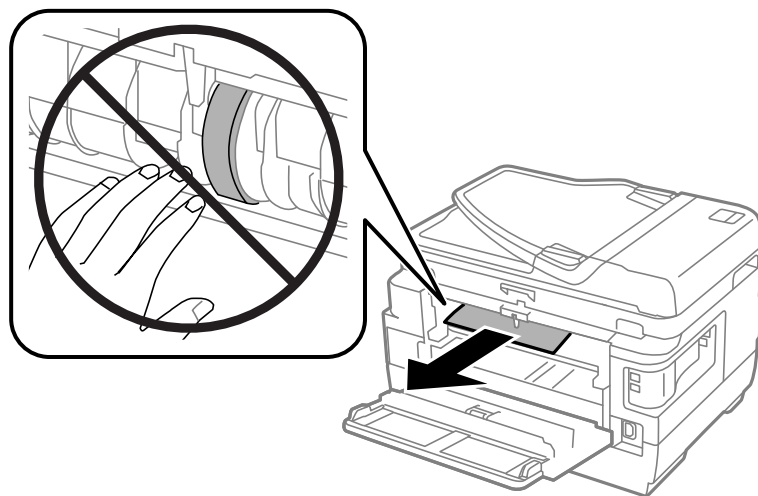

Nota: No toque los rodillos de papel.

5. Retire el papel obstruido de la unidad dúplex.

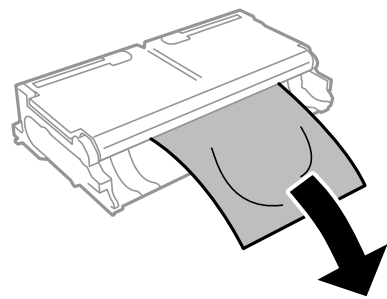

6. Abra la unidad dúplex.

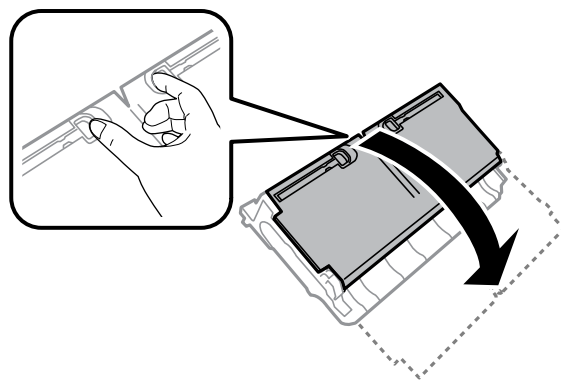

7. Retire el papel obstruido en el interior del producto con cuidado.

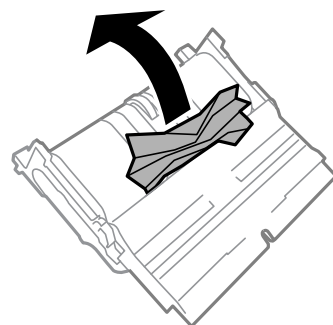

8. Vuelva a colocar la unidad dúplex.

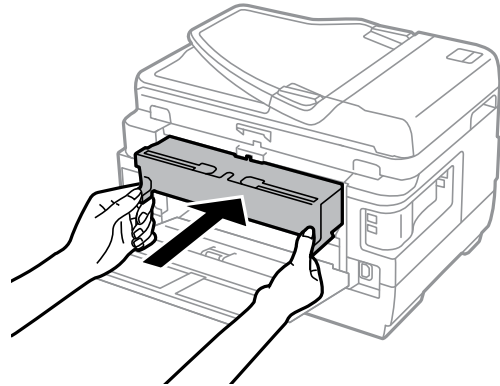

9. Cierre la tapa trasera.

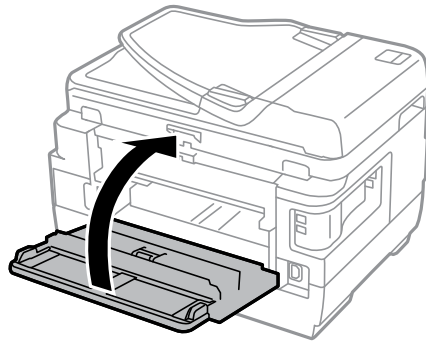

10. Siga las instrucciones en la pantalla LCD para eliminar cualquier mensaje de error. Si aún aparece un mensaje de obstrucción de papel, revise las otras soluciones de obstrucciones de papel.

Tema principal: [Solución de problemas de papel](#)

Referencias relacionadas

[Obstrucciones de papel en la bandeja de papel](#)

[Obstrucciones de papel dentro del producto](#)

[Obstrucciones de papel en el alimentador automático de documentos](#)

Obstrucciones de papel en el alimentador automático de documentos

Si tiene problemas con obstrucciones de documentos en el alimentador automático de documentos, siga los siguientes pasos para eliminar la obstrucción.

1. Cancele el trabajo de impresión, si es necesario.
2. Retire los originales del alimentador automático de documentos.
3. Levante la bandeja de entrada del alimentador automático de documentos y retire el papel obstruido.



4. Alce el seguro de la tapa del alimentador automático de documentos y abra la tapa.

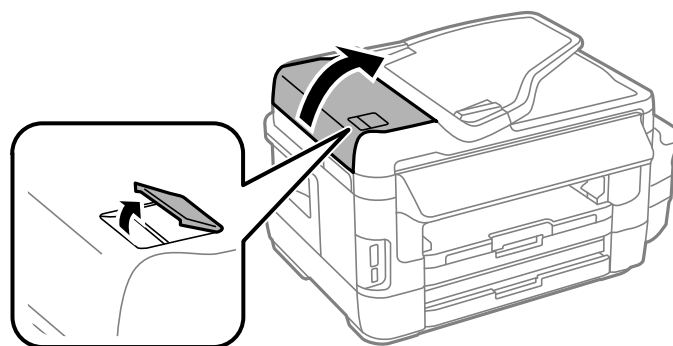

Precaución: Asegúrese de abrir el alimentador automático de documentos antes de retirar cualquier papel obstruido. De lo contrario, se podría dañar el producto.

5. Retire el papel obstruido con cuidado.

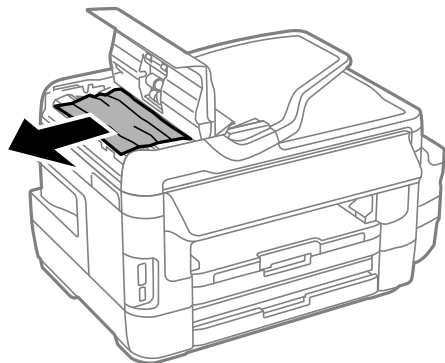

6. Cierre la tapa del alimentador automático de documentos, luego levante la tapa del escáner.

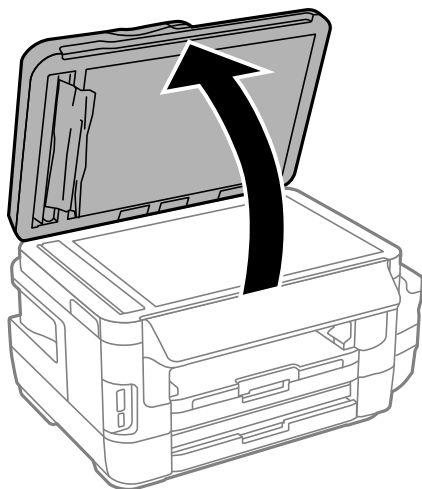

7. Retire el papel obstruido en la dirección indicada.

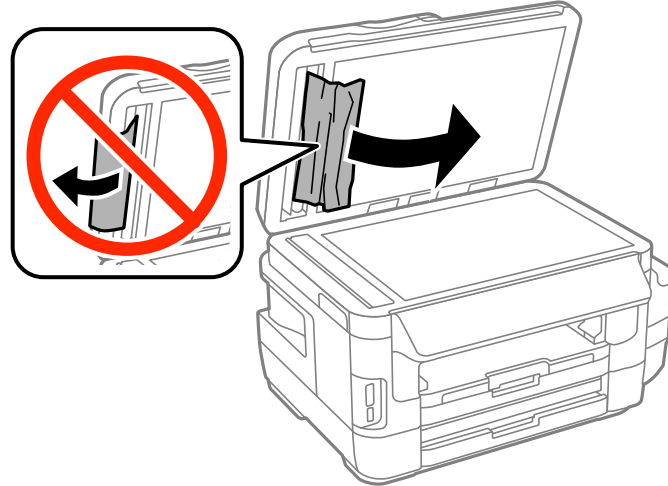

8. Cierre la tapa del escáner.

9. Vuelva a colocar sus documentos originales.

Precaución: Asegúrese de no sobrecargar el alimentador automático de documentos para el tamaño de papel que está utilizando. También asegúrese de que los originales no estén arrugados, doblados o enrollados, y que no tengan cinta adhesiva, grapas u otros materiales que pudieran obstruir el alimentador.

10. Siga las instrucciones en la pantalla LCD para eliminar cualquier mensaje de error. Si aún aparece un mensaje de obstrucción de papel, revise las otras soluciones de obstrucciones de papel.

Tema principal: [Solución de problemas de papel](#)

Referencias relacionadas

[Obstrucciones de papel en la bandeja de papel](#)

[Obstrucciones de papel dentro del producto](#)

[Obstrucciones de papel en la unidad dúplex \(tapa trasera\)](#)

Problemas con la expulsión del papel

Si el papel no se expulsa correctamente, pruebe estas soluciones:

- Si el papel no se expulsa completamente, es posible que haya seleccionado el tamaño de papel incorrecto. Cancele la impresión para expulsar el papel. Seleccione el tamaño de papel correcto cuando vuelva a imprimir.
- Si el papel sale arrugado, puede deberse a que esté húmedo o sea muy delgado. Cargue otra pila de papel y asegúrese de seleccionar el ajuste de tipo de papel correcto cuando vuelva a imprimir.

Tema principal: [Solución de problemas de papel](#)

Referencias relacionadas

[Obstrucciones de papel dentro del producto](#)

[Obstrucciones de papel en la bandeja de papel](#)

[Obstrucciones de papel en la unidad dúplex \(tapa trasera\)](#)

[Ajustes de tipo de papel - Software de la impresora](#)

[Ajustes de tipo de papel - Panel de control](#)

Temas relacionados

[Cómo cargar papel](#)

Solución de problemas de impresión desde una computadora

Consulte las siguientes secciones si tiene problemas al imprimir desde su computadora.

[No se imprime nada](#)

[El icono del producto no aparece en la barra de tareas de Windows](#)

[La impresión es lenta](#)

Tema principal: [Solución de problemas](#)

No se imprime nada

Si ha enviado un trabajo de impresión a la impresora y no se imprime nada, pruebe estas soluciones:

- Compruebe que el producto esté encendido.
- Compruebe que los cables de interfaz estén conectados firmemente en ambos extremos.
- Si ha conectado el producto a un concentrador USB, asegúrese de que sea un concentrador de primer nivel. Si aún no imprime, conecte el producto directamente a la computadora en lugar de al concentrador.

- Ejecute una prueba del producto para ver si se imprime una página de prueba. Si la página de prueba se imprime, revise que el software del producto esté instalado correctamente.
- En Windows, compruebe que su producto esté seleccionado como la impresora predeterminada.
- En Windows, elimine todos los trabajos de impresión de la cola de impresión de Windows. Haga clic en **Cola de impresión** en la ficha Mantenimiento de la ventana de los ajustes de la impresora y cancele cualquier trabajo de impresión detenido.



Tema principal: [Solución de problemas de impresión desde una computadora](#)

Tareas relacionadas

[Cómo ejecutar una prueba del producto](#)

El icono del producto no aparece en la barra de tareas de Windows

Si no ve el icono del producto en la barra de tareas de Windows, primero trate de reiniciar la computadora. Si eso no funciona, pruebe esta solución:

1. Realice una de las siguientes acciones:
 - **Windows 10:** Haga clic con el botón de derecho del mouse en  y seleccione **Panel de control > Hardware y sonido > Dispositivos e impresoras**.
 - **Windows 8.x:** Navegue a la pantalla **Aplicaciones** y seleccione **Panel de control > Hardware y sonido > Dispositivos e impresoras**.
 - **Windows 7:** Haga clic en  y seleccione **Dispositivos e impresoras**.
 - **Windows Vista:** Haga clic en , seleccione **Panel de control** y haga clic en **Impresora** debajo de la categoría **Hardware y sonido**.
 - **Windows XP:** Haga clic en **Inicio** y seleccione **Impresoras y faxes**. (O bien, abra el **Panel de control**, seleccione **Impresoras y otro hardware**, si es necesario, luego seleccione **Impresoras y faxes**).
2. Haga clic con el botón derecho del mouse en el nombre del producto, seleccione **Preferencias de impresión** y seleccione el nombre del producto otra vez, si es necesario.
3. Haga clic en la ficha **Mantenimiento**.
4. Haga clic en el botón **Ajustes extendidos**.
5. Seleccione **Activar EPSON Status Monitor 3** y haga clic en **Aceptar**.
6. Haga clic en el botón **Preferencias de monitorización**.

7. Haga clic en la casilla de verificación para activar la opción que le permite añadir el icono de acceso directo a la barra de tareas.
8. Haga clic en **Aceptar** para cerrar las ventanas abiertas del programa.

Tema principal: [Solución de problemas de impresión desde una computadora](#)

La impresión es lenta

Si la velocidad de impresión ha disminuido, pruebe estas soluciones:

- Asegúrese de que la computadora cumpla con los requisitos de sistema para su sistema operativo. Si va a imprimir una imagen de alta resolución, es posible que necesite superar los requisitos mínimos. Si es necesario, aumente la memoria de su sistema.
- Si está utilizando Windows 7, cierre la ventana **Dispositivos e impresoras** antes de imprimir.
- En un Mac, asegúrese de descargar e instalar el driver de la impresora Epson.
- Confirme que el ajuste **Modo silencioso** esté desactivado.
- Desocupe espacio en el disco duro o ejecute una utilidad de desfragmentación para liberar espacio existente.
- Cierre todos los programas que no esté utilizando al imprimir.
- Si el producto está conectado a un concentrador USB, conéctelo directamente a la computadora.
- Si la velocidad de impresión disminuye aún más después de imprimir continuamente durante mucho tiempo, es posible que el producto se haya enlentecido automáticamente para proteger el mecanismo de impresión contra el sobrecalentamiento o daños. Deje que el producto descanse durante 30 minutos mientras esté encendido, luego intente imprimir de nuevo.

Para una velocidad de impresión más rápida, seleccione los siguientes ajustes en el software del producto:

- Asegúrese de que el ajuste de tipo de papel coincida con el tipo de papel que tiene cargado en la impresora.
- Active cualquier ajuste de alta velocidad en el software del producto.
- Seleccione un ajuste de calidad de impresión más bajo.
- Asegure que el tiempo de secado de tinta no se haya aumentado para la impresión a doble cara.
- **Windows:** Haga clic en la ficha **Mantenimiento** o **Utilidades**, seleccione **Ajustes extendidos** o **Velocidad y avance** y seleccione los siguientes ajustes:
 - **Siempre procesar con tipo de datos RAW**
 - **Modo de procesamiento de página**

- **Imprimir como mapa de bits**

Tema principal: [Solución de problemas de impresión desde una computadora](#)

Referencias relacionadas

[Ajustes de tipo de papel - Software de la impresora](#)

[Ajustes de tipo de papel - Panel de control](#)

[Requisitos de sistema para Windows](#)

[Requisitos para un sistema Mac](#)

Tareas relacionadas

[Cómo seleccionar los ajustes básicos de impresión - Windows](#)

[Cómo seleccionar los ajustes extendidos - Windows](#)

[Cómo seleccionar los ajustes básicos de impresión - Mac](#)

Solución de problemas de composición de página y contenido

Consulte las siguientes secciones si tiene problemas con la composición o el contenido de las páginas impresas.

[La imagen está invertida](#)

[Se imprimen demasiadas copias](#)

[Se imprimen hojas en blanco](#)

[Los márgenes en la impresión son incorrectos](#)

[Se imprimen caracteres incorrectos](#)

[El tamaño o la posición de la imagen son incorrectos](#)

[La impresión está inclinada](#)

Tema principal: [Solución de problemas](#)

La imagen está invertida

Si la imagen impresa se invierte de forma inesperada, pruebe estas soluciones:

- Desactive cualquier ajuste de espejo o inversión en la aplicación de impresión.
- Desactive los ajustes **Espejo**, **Volteo horizontal** o **Invertir orientación de la página** en el software de la impresora. (Esta opción tiene diferentes nombres, dependiendo de la versión de su sistema operativo).

Tema principal: [Solución de problemas de composición de página y contenido](#)

Tareas relacionadas

[Cómo seleccionar los ajustes básicos de impresión - Mac](#)

[Cómo seleccionar opciones adicionales de composición e impresión - Windows](#)

Se imprimen demasiadas copias

Asegúrese de que el ajuste **Copias** en el programa de impresión o en el software de la impresora no esté configurado para múltiples copias.

Tema principal: [Solución de problemas de composición de página y contenido](#)

Tareas relacionadas

[Cómo seleccionar los ajustes básicos de impresión - Windows](#)

[Cómo seleccionar los ajustes básicos de impresión - Mac](#)

Se imprimen hojas en blanco

Si el producto imprime hojas en blanco de modo inesperado, pruebe estas soluciones:

- Asegúrese de haber seleccionado los ajustes de tamaño de papel correctos en el programa de impresión y en el software de la impresora.
- Si el documento que va a imprimir contiene una página en blanco y no la quiere imprimir, seleccione el ajuste **Saltar página en blanco** en el software de la impresora, si está disponible.
- Ejecute una prueba de inyectores del cabezal de impresión para ver si alguno de los inyectores está obstruido. Luego, limpie el cabezal de impresión, si es necesario.
- Compruebe que su producto esté seleccionado como la impresora en su programa de impresión.

Tema principal: [Solución de problemas de composición de página y contenido](#)

Conceptos relacionados

[Cómo revisar los inyectores del cabezal de impresión](#)

[Cómo limpiar el cabezal de impresión](#)

Tareas relacionadas

[Cómo seleccionar los ajustes básicos de impresión - Windows](#)

[Cómo seleccionar los ajustes extendidos - Windows](#)

[Cómo seleccionar los ajustes básicos de impresión - Mac](#)

Los márgenes en la impresión son incorrectos

Si las páginas impresas tienen márgenes incorrectos, pruebe estas soluciones:

- Asegúrese de haber seleccionado los ajustes de tamaño de papel correctos en el programa de impresión y en el software de la impresora.
- Asegúrese de haber seleccionado los márgenes correctos para el tamaño del papel en el programa de impresión.
- Confirme que el papel esté colocado correctamente para la alimentación en la impresora.

Puede utilizar la opción de previsualización en el software de la impresora para comprobar los márgenes antes de imprimir.

Tema principal: [Solución de problemas de composición de página y contenido](#)

Tareas relacionadas

[Cómo seleccionar los ajustes básicos de impresión - Windows](#)

[Cómo seleccionar los ajustes básicos de impresión - Mac](#)

Temas relacionados

[Cómo cargar papel](#)

Se imprimen caracteres incorrectos

Si aparecen caracteres incorrectos en las impresiones, pruebe estas soluciones antes de imprimir de nuevo:

- Compruebe que los cables estén conectados firmemente en ambos extremos.
- En Windows, elimine todos los trabajos de impresión de la cola de impresión de Windows. Haga clic en **Cola de impresión** en la ficha Mantenimiento de la ventana de los ajustes de la impresora y cancele cualquier trabajo de impresión detenido.
- Si el producto está conectado a un concentrador USB, conéctelo directamente a la computadora.
- Si aún aparecen caracteres incorrectos en las impresiones, conecte su producto con un cable diferente.

Tema principal: [Solución de problemas de composición de página y contenido](#)

El tamaño o la posición de la imagen son incorrectos

Si la imagen impresa es el tamaño incorrecto o está en la posición incorrecta, pruebe estas soluciones:

- Verifique que haya seleccionado los ajustes de tamaño de papel y composición correctos en el programa de impresión y en el software de la impresora.

- Asegúrese de seleccionar el tamaño de papel correcto en el panel de control.
- Confirme que el papel esté colocado correctamente para la alimentación en la impresora.
- Limpie el cristal del escáner y la tapa del escáner.

Puede utilizar la opción de previsualización en el software de la impresora para comprobar los márgenes antes de imprimir.

Tema principal: [Solución de problemas de composición de página y contenido](#)

Tareas relacionadas

[Cómo seleccionar opciones adicionales de composición e impresión - Windows](#)

[Cómo seleccionar los ajustes básicos de impresión - Windows](#)

[Cómo seleccionar los ajustes básicos de impresión - Mac](#)

[Cómo seleccionar los ajustes de configuración de página - Mac](#)

La impresión está inclinada

Si las impresiones están inclinadas, pruebe estas soluciones:

- Deslice las guías laterales contra el borde del papel.
- Seleccione un ajuste de impresión de alta calidad en el software de la impresora.
- Desactive cualquier ajuste de alta velocidad en el software del producto.
- Alinee el cabezal de impresión.
- Asegure que el producto no esté imprimiendo mientras está inclinado o en ángulo.

Tema principal: [Solución de problemas de composición de página y contenido](#)

Tareas relacionadas

[Cómo seleccionar los ajustes básicos de impresión - Windows](#)

[Cómo seleccionar los ajustes básicos de impresión - Mac](#)

Temas relacionados

[Cómo cargar papel](#)

Solución de problemas con la calidad de impresión

Consulte las siguientes secciones si las impresiones presentan problemas de calidad de impresión, pero la imagen se ve bien en la pantalla de la computadora.

[Aparecen líneas claras u oscuras en la impresión](#)

[La impresión está borrosa o manchada](#)

[La impresión presenta un aspecto tenue o tiene espacios en blanco](#)

[La impresión presenta un aspecto granuloso](#)

[Los colores son incorrectos](#)

Tema principal: [Solución de problemas](#)

Aparecen líneas claras u oscuras en la impresión

Si observa líneas (o bandas) claras u oscuras en las impresiones, pruebe estas soluciones antes de imprimir:

- Ejecute una prueba de inyectores para ver si alguno de los inyectores del cabezal de impresión está obstruido. Luego, limpie el cabezal de impresión, si es necesario.
- Asegúrese de que el ajuste de tipo de papel coincida con el tipo de papel que tiene cargado en la impresora.
- Asegúrese de que la cara imprimible del papel esté cargada correctamente para su producto.
- Desactive cualquier ajuste de alta velocidad en el software del producto.
- Alinee el cabezal de impresión.
- Es posible que tenga que rellenar la tinta. Revise los niveles de tinta visualmente.
- Si no ha utilizado el producto por un largo periodo de tiempo, ejecute la utilidad para purgar los tubos de tinta.

Nota: Cuando purga los tubos de tinta, se reemplaza toda la tinta dentro de los tubos, por lo tanto, solamente realice este procedimiento si no mejora la calidad de impresión con ningún otro método.

Tema principal: [Solución de problemas con la calidad de impresión](#)

Conceptos relacionados

[Cómo alinear el cabezal de impresión](#)

[Cómo revisar los inyectores del cabezal de impresión](#)

[Cómo purgar la tinta](#)

[Cómo limpiar el cabezal de impresión](#)

Referencias relacionadas

[Ajustes de tipo de papel - Software de la impresora](#)

[Ajustes de tipo de papel - Panel de control](#)

Tareas relacionadas

[Cómo seleccionar opciones adicionales de composición e impresión - Windows](#)

[Cómo seleccionar las preferencias de impresión - Mac](#)

Temas relacionados

[Cómo cargar papel](#)

[Cómo rellenar la tinta](#)

La impresión está borrosa o manchada

Si las impresiones están borrosas o manchadas, pruebe estas soluciones:

- Asegúrese de que el papel no este húmedo, doblado, viejo o cargado incorrectamente en el producto.
- Utilice una hoja de soporte con papel especial, o cargue papel especial una hoja a la vez.
- Asegúrese de que el papel cumpla con las especificaciones del producto.
- Utilice papel Epson para garantizar la saturación y la absorción adecuadas de las tintas Epson originales.
- Asegúrese de que el ajuste de tipo de papel en el software del producto coincida con el tipo de papel que tiene cargado en la impresora.
- Asegúrese de que la cara imprimible del papel esté cargada correctamente para su producto.
- Si va a imprimir en papel grueso o sobres, asegúrese de seleccionar los ajustes adecuados. En Windows, también puede intentar seleccionar **Papel de grano corto** en la ventana Ajustes extendidos.
- Retire las hojas de la bandeja de salida a medida que se vayan imprimiendo.
- Evite tocar las hojas impresas en papel satinado inmediatamente después de que se hayan imprimido para permitir que la tinta se seque.
- Si va a imprimir en ambos lados de una hoja de papel, pueden aparecer manchas en el reverso de imágenes muy saturadas u oscuras. Si en un lado de la hoja va a imprimir una imagen más clara o texto, imprima ese lado primero. Configure los ajustes **Densidad de impresión y/o Tiempo de secado aumentado**.
- Ejecute una prueba de inyectores para ver si alguno de los inyectores del cabezal de impresión está obstruido. Luego, limpie el cabezal de impresión, si es necesario.
- Alinee el cabezal de impresión.
- Limpie el recorrido del papel.
- Si no ha utilizado el producto por un largo periodo de tiempo, ejecute la utilidad para purgar los tubos de tinta.

Nota: Cuando purga los tubos de tinta, se reemplaza toda la tinta dentro de los tubos, por lo tanto, solamente realice este procedimiento si no mejora la calidad de impresión con ningún otro método.

Nota: El producto no funcionará correctamente si está inclinado en ángulo. Colóquelo sobre una superficie plana y estable que se extienda más allá de la base del producto en todas las direcciones.

Tema principal: [Solución de problemas con la calidad de impresión](#)

Conceptos relacionados

[Cómo alinear el cabezal de impresión](#)

[Cómo limpiar el cabezal de impresión](#)

Referencias relacionadas

[Papeles Epson disponibles](#)

[Especificaciones del papel](#)

Tareas relacionadas

[Cómo seleccionar los ajustes básicos de impresión - Windows](#)

[Cómo seleccionar los ajustes de impresión a doble cara - Windows](#)

[Cómo seleccionar opciones adicionales de composición e impresión - Windows](#)

[Cómo seleccionar los ajustes básicos de impresión - Mac](#)

[Cómo seleccionar los ajustes de impresión a doble cara - Mac](#)

[Cómo seleccionar las preferencias de impresión - Mac](#)

[Cómo limpiar la guía del papel](#)

Temas relacionados

[Cómo cargar papel](#)

La impresión presenta un aspecto tenue o tiene espacios en blanco

Si las impresiones presentan un aspecto tenue o tienen espacios en blanco, pruebe estas soluciones:

- Ejecute una prueba de inyectores para ver si alguno de los inyectores del cabezal de impresión está obstruido. Luego, limpie el cabezal de impresión, si es necesario.
- La impresora puede tener un nivel de tinta bajo. Revise los niveles de tinta visualmente.
- Asegúrese de que el ajuste de tipo de papel coincida con el tipo de papel que tiene cargado en la impresora.
- Asegúrese de que el papel no este húmedo, doblado, viejo o cargado incorrectamente en el producto.
- Alinee el cabezal de impresión.

- Limpie el recorrido del papel.

Tema principal: [Solución de problemas con la calidad de impresión](#)

Conceptos relacionados

[Cómo alinear el cabezal de impresión](#)

[Cómo limpiar el cabezal de impresión](#)

[Cómo revisar los inyectores del cabezal de impresión](#)

Referencias relacionadas

[Ajustes de tipo de papel - Software de la impresora](#)

[Ajustes de tipo de papel - Panel de control](#)

Tareas relacionadas

[Cómo limpiar la guía del papel](#)

[Cómo seleccionar los ajustes básicos de impresión - Windows](#)

[Cómo seleccionar los ajustes básicos de impresión - Mac](#)

Temas relacionados

[Cómo cargar papel](#)

[Cómo rellenar la tinta](#)

La impresión presenta un aspecto granuloso

Si las impresiones presentan un aspecto granuloso, pruebe estas soluciones:

- Asegúrese de que la cara imprimible del papel esté cargada correctamente para su producto.
- Seleccione un ajuste de calidad de impresión superior y desactive cualquier ajuste de alta velocidad en el software del producto.
- Ejecute una prueba de inyectores para ver si alguno de los inyectores del cabezal de impresión está obstruido. Luego, limpie el cabezal de impresión, si es necesario.
- Alinee el cabezal de impresión.
- Es posible que necesite aumentar la resolución de la imagen o imprimir un tamaño más pequeño; consulte la documentación del software.

Nota: Las imágenes de Internet pueden tener una resolución baja y no resultar en una impresión de alta calidad.

- Si aumentó el tamaño de la imagen en un programa de edición de imágenes, necesita aumentar el ajuste de resolución de la imagen para conservar una alta calidad de imagen. Aumente la resolución

de la imagen en la misma proporción en la que aumenta el tamaño de la imagen. Por ejemplo, si la resolución de la imagen es de 300 ppp (puntos por pulgada) y posteriormente va a duplicar el tamaño de la imagen para imprimirla, seleccione una resolución de 600 ppp.

Nota: Una resolución más alta resulta en archivos más grandes y estos toman más tiempo en procesar e imprimir. Considere las limitaciones de su sistema de computadora cuando selecciona una resolución y seleccione la resolución más baja posible que produce una calidad aceptable para mantener los tamaños de archivos manejables.

Tema principal: [Solución de problemas con la calidad de impresión](#)

Conceptos relacionados

[Cómo alinear el cabezal de impresión](#)

[Cómo limpiar el cabezal de impresión](#)

[Cómo revisar los inyectores del cabezal de impresión](#)

Tareas relacionadas

[Cómo seleccionar los ajustes básicos de impresión - Windows](#)

[Cómo seleccionar opciones adicionales de composición e impresión - Windows](#)

[Cómo seleccionar los ajustes básicos de impresión - Mac](#)

[Cómo seleccionar las preferencias de impresión - Mac](#)

Temas relacionados

[Cómo cargar papel](#)

Los colores son incorrectos

Si las impresiones tienen colores incorrectos, pruebe estas soluciones:

- Asegúrese de que el ajuste de tipo de papel coincida con el tipo de papel que tiene cargado en la impresora.
- Compruebe que el ajuste **Negro/Escala de grises** o **Escala de grises** no esté seleccionado en el software de la impresora.
- Si seleccionó **Estándar-Vivo** (Windows) o **Normal-Vivo** (Mac) como el ajuste de calidad en el software de la impresora, pruebe a seleccionar **Estándar** (Windows) o **Normal** (Mac).
- Ejecute una prueba de inyectores para ver si alguno de los inyectores del cabezal de impresión está obstruido. Luego, limpie el cabezal de impresión, si es necesario.

- La impresora puede tener un nivel de tinta bajo y es posible que tenga que rellenar la tinta. Revise los niveles de tinta visualmente. También asegúrese de llenar los tanques con los colores de tinta correctos.
- Después de imprimir, los colores en la impresión necesitan tiempo para fijar mientras se seca la tinta. Durante este tiempo, los colores pueden tener una apariencia diferente a lo que espera. Para acelerar el tiempo de secado, no apile las impresiones.
- Los colores impresos nunca pueden coincidir exactamente con los colores que aparecen en pantalla. Sin embargo, puede utilizar un sistema de gestión de color para que lleguen a ser lo más precisos posible. Pruebe a utilizar las opciones de gestión de color en el software de la impresora.
- Para obtener los mejores resultados, utilice papel y tinta Epson originales.
- Si no ha utilizado el producto por un largo periodo de tiempo, ejecute la utilidad para purgar los tubos de tinta.

Nota: Cuando purga los tubos de tinta, se reemplaza toda la tinta dentro de los tubos, por lo tanto, solamente realice este procedimiento si no mejora la calidad de impresión con ningún otro método.

Tema principal: [Solución de problemas con la calidad de impresión](#)

Conceptos relacionados

[Cómo limpiar el cabezal de impresión](#)

[Cómo revisar los inyectores del cabezal de impresión](#)

[Cómo purgar la tinta](#)

Referencias relacionadas

[Papeles Epson disponibles](#)

Tareas relacionadas

[Cómo seleccionar los ajustes básicos de impresión - Windows](#)

[Cómo seleccionar opciones adicionales de composición e impresión - Windows](#)

[Cómo seleccionar los ajustes básicos de impresión - Mac](#)

[Cómo gestionar el color - Mac](#)

Temas relacionados

[Cómo rellenar la tinta](#)

Aparece un mensaje indicando que es necesario reiniciar los niveles de tinta

Si aparece un mensaje en la pantalla LCD indicando que debe reiniciar los niveles de tinta, haga lo siguiente:

1. Rellene todos los tanques de tinta o los tanques de tinta indicados en la pantalla LCD hasta arriba.

Nota: Dependiendo del sistema operativo, es posible que vea mensajes indicándole que reinicie los niveles de tinta incluso cuando los tanques todavía contengan tinta.

2. Seleccione los colores que rellenó en la pantalla LCD.
3. Siga las instrucciones que aparecen en la pantalla LCD para reiniciar los niveles de tinta.

Nota: El producto tiene un sistema de alerta que le indica cuando el nivel de tinta está bajo. La precisión del sistema se basa en que los tanques de tinta sean rellenados correctamente. El producto no puede medir los niveles de tinta directamente, sino que calcula la cantidad de tinta restante mediante el conteo interno del uso de tinta. Es posible que el sistema de alerta genere mensajes imprecisos si no llena los tanques de tinta de acuerdo a estas instrucciones.

Revise visualmente los niveles de tinta de los tanques del producto para confirmar la cantidad de tinta restante. El uso continuo del producto cuando la tinta está agotada podría dañar el producto.

Tema principal: [Solución de problemas](#)

Solución de problemas de escaneo

Consulte las siguientes soluciones si tiene problemas al escanear con el producto.

[El software de escaneo no funciona correctamente](#)

[No puede iniciar el programa Epson Scan 2](#)

Tema principal: [Solución de problemas](#)

El software de escaneo no funciona correctamente

Si el software de escaneo no funciona correctamente, pruebe estas soluciones:

- Asegúrese de que la computadora tenga suficiente memoria y que cumpla con los requisitos de sistema para su sistema operativo.
- Compruebe que la computadora no esté en modo de ahorro de energía, como en reposo o en espera. Si es el caso, active el sistema y reinicie el software.

- Si actualizó su sistema operativo, pero no reinstaló el software de escaneo, instálelo de nuevo.

Tema principal: [Solución de problemas de escaneo](#)

Conceptos relacionados

[Cómo desinstalar el software del producto](#)

Referencias relacionadas

[Requisitos de sistema para Windows](#)

[Requisitos para un sistema Mac](#)

No puede iniciar el programa Epson Scan 2

Si no puede iniciar el programa Epson Scan 2, pruebe estas soluciones:

- Compruebe que el producto esté encendido y que los cables de interfaz estén conectados firmemente en ambos extremos.
- Asegure que Epson Scan 2 esté seleccionado como su programa de escaneo.
- Compruebe que la computadora no esté en modo de ahorro de energía, como en reposo o en espera. Si es el caso, active el sistema y reinicie el programa Epson Scan 2.
- Revise el ajuste de conexión y pruebe la conexión usando la utilidad Epson Scan 2 Utility:

Windows 10: Haga clic en  y seleccione **Todas las aplicaciones**. Seleccione **EPSON**, luego seleccione **Epson Scan 2 Utility**. Compruebe que el producto correcto esté seleccionado. Si es necesario, seleccione la ficha **Otros** y haga clic en **Reiniciar**.

Windows 8.x: Navegue a la pantalla **Aplicaciones** y seleccione **Epson Scan 2 Utility**. Compruebe que el producto correcto esté seleccionado. Si es necesario, seleccione la ficha **Otros** y haga clic en **Reiniciar**.

Windows (otras versiones): Haga clic en  o en **Inicio > Todos los programas o Programas > EPSON > Epson Scan > Epson Scan 2 Utility**. Compruebe que el producto correcto esté seleccionado. Si es necesario, seleccione la ficha **Otros** y haga clic en **Reiniciar**.

Mac: Abra la carpeta **Aplicaciones**, haga clic en **Epson Software** y haga clic en **Epson Scan 2 Utility**. Compruebe que el producto correcto esté seleccionado. Si es necesario, seleccione la ficha **Otros** y haga clic en **Reiniciar**.

- Asegúrese de que no tenga varias versiones de Epson Scan instaladas. Si es así, desinstale todas las versiones e instale solo una versión.
- Si actualizó su sistema operativo, pero no reinstaló el programa Epson Scan 2, instálelo de nuevo.

Tema principal: [Solución de problemas de escaneo](#)

Tareas relacionadas

[Cómo escanear utilizando el icono Epson Scan 2](#)

Solución de problemas con la calidad de la imagen escaneada

Consulte las siguientes secciones si una imagen escaneada en la pantalla de su computadora tiene un problema de calidad.

[Solo aparecen unos puntos en la imagen](#)

[Aparece una línea de puntos en todas las imágenes escaneadas](#)

[Las líneas rectas de la imagen aparecen torcidas](#)

[La imagen está distorsionada o borrosa](#)

[Los colores aparecen dispares en los bordes de la imagen](#)

[La imagen es demasiado oscura](#)

[La parte posterior de la imagen original aparece en la imagen escaneada](#)

[Aparecen patrones ondulados en una imagen](#)

[Los colores de la imagen escaneada no coinciden con los colores originales](#)

[Los bordes de la imagen escaneada se recortan](#)

Tema principal: [Solución de problemas](#)

Solo aparecen unos puntos en la imagen

Si solo aparecen unos puntos en la imagen escaneada, pruebe estas soluciones:

- Asegúrese de colocar correctamente en el escáner el original que va a escanear.
- Si va a escanear utilizando el ajuste **Blanco y negro** de Epson Scan 2, configure el ajuste **Umbral** y escanee de nuevo.

Tema principal: [Solución de problemas con la calidad de la imagen escaneada](#)

Temas relacionados

[Cómo colocar originales en el producto](#)

Aparece una línea de puntos en todas las imágenes escaneadas

Si aparece una línea de puntos en todas las imágenes escaneadas, limpie el cristal del escáner con un paño suave, seco y que no deje pelusas, o utilice un poco de líquido limpiacristales en el paño, si es necesario. No se recomiendan las toallas de papel.

Precaución: No rocíe limpiacristales directamente en el cristal del escáner.

Tema principal: [Solución de problemas con la calidad de la imagen escaneada](#)

Tareas relacionadas

[Cómo limpiar el producto](#)

Las líneas rectas de la imagen aparecen torcidas

Si las líneas rectas de un original aparecen torcidas en una imagen escaneada, coloque el original recto antes de escanearlo.

Si está utilizando el alimentador automático de documento para escanear, limpie el alimentador y vuelva a escanear su archivo.

Tema principal: [Solución de problemas con la calidad de la imagen escaneada](#)

Temas relacionados

[Cómo colocar originales en el producto](#)

La imagen está distorsionada o borrosa

Si una imagen escaneada aparece distorsionada o borrosa, pruebe estas soluciones:

- Asegúrese de que el original no esté arrugado o deforme. Esto puede impedir que el original quede plano en el cristal del escáner.
- No mueva el original o el producto durante el escaneo.
- El producto no funcionará correctamente si está inclinado en ángulo. Coloque el producto sobre una superficie plana y estable que se extienda más allá de la base en todas las direcciones.
- Configure estos ajustes de Epson Scan 2 (si están disponibles) y escanee la imagen otra vez:
 - Aumente el ajuste **Resolución**.
 - Si el ajuste **Tipo de imagen** está configurado en **Blanco y negro**, configure el ajuste **Umbral**.
 - Seleccione el ajuste **Desenfocar máscara**.
 - Si el ajuste **Tipo de imagen** está configurado en **Blanco y negro**, seleccione **Mejora del texto**. Si el ajuste **Tipo de imagen** está configurado en **Color** o **Escala de grises**, configure el ajuste **Mejora del texto** en **Alto**.

Tema principal: [Solución de problemas con la calidad de la imagen escaneada](#)

Referencias relacionadas

[Ajustes de escaneo adicionales - ficha Ajustes avanzados](#)

Los colores aparecen dispares en los bordes de la imagen

Si va a escanear un original grueso o deforme, cubra los bordes con papel para bloquear la luz externa mientras lo escanea.

Tema principal: [Solución de problemas con la calidad de la imagen escaneada](#)

La imagen es demasiado oscura

Si la imagen escaneada es muy oscura, pruebe estas soluciones:

- Seleccione la ficha **Ajustes avanzados** en Epson Scan 2 y configure el ajuste **Brillo**.
- Revise los ajustes de brillo y contraste del monitor de su computadora.

Tema principal: [Solución de problemas con la calidad de la imagen escaneada](#)

Referencias relacionadas

[Ajustes de escaneo adicionales - ficha Ajustes avanzados](#)

La parte posterior de la imagen original aparece en la imagen escaneada

Si una imagen en la parte posterior de un original delgado aparece en la imagen escaneada, pruebe estas soluciones:

- Coloque una hoja de papel negro detrás del original y escanee la imagen otra vez.
- Configure estos ajustes de Epson Scan 2 (si están disponibles) y escanee la imagen otra vez:
 - Seleccione la ficha **Ajustes avanzados** y configure el ajuste **Brillo**.
 - Si el ajuste **Tipo de imagen** está configurado en **Blanco y negro**, seleccione **Mejora del texto**. Si el ajuste **Tipo de imagen** está configurado en **Color** o **Escala de grises**, configure el ajuste **Mejora del texto** en **Alto**.

Tema principal: [Solución de problemas con la calidad de la imagen escaneada](#)

Aparecen patrones ondulados en una imagen

Puede aparecer un patrón ondulado (llamado muaré) en las imágenes escaneadas de documentos impresos. Esto se debe a la interferencia producida por los diferentes pasos de la pantalla del escáner y de la pantalla de semitonos del original. Para reducir este efecto, configure estos ajustes de Epson Scan 2 (si están disponibles) e intente escanear otra vez:

- Seleccione el ajuste **Destramado**.
- Seleccione un ajuste **Resolución** más bajo.

Tema principal: [Solución de problemas con la calidad de la imagen escaneada](#)

Referencias relacionadas

[Ajustes de escaneo adicionales - ficha Ajustes avanzados](#)

Los colores de la imagen escaneada no coinciden con los colores originales

Los colores de la imagen impresa nunca pueden coincidir exactamente con los del monitor de la computadora, puesto que las impresoras y los monitores emplean diferentes sistemas de color: los monitores utilizan el sistema RGB (rojo, verde y azul) y las impresoras suelen utilizar el sistema CMYK (cian, magenta, amarillo y negro).

Revise las funciones de igualación y de gestión de color de su computadora, el adaptador de pantalla y el software que actualmente está utilizando para ver si están afectando a la gama de colores de la pantalla.

Para ajustar los colores de la imagen escaneada, configure estos ajustes de Epson Scan 2 (si están disponibles) e intente escanear otra vez:

- Si el ajuste **Tipo de imagen** está configurado en **Color** o **Escala de grises**, configure el ajuste **Contraste**.
- Si el ajuste **Tipo de imagen** está configurado en **Blanco y negro** o **Escala de grises**, configure el ajuste **Mejora de color**.

Tema principal: [Solución de problemas con la calidad de la imagen escaneada](#)

Referencias relacionadas

[Ajustes de escaneo adicionales - ficha Ajustes avanzados](#)

Los bordes de la imagen escaneada se recortan

Si los bordes de una imagen escaneada se recortan, asegúrese de que el original esté colocado correctamente en el cristal del escáner. Si es necesario, aleje el original ligeramente de la orilla del cristal del escáner.

Tema principal: [Solución de problemas con la calidad de la imagen escaneada](#)

Tareas relacionadas

[Cómo limpiar el producto](#)

Solución de problemas de fax

Consulte las siguientes soluciones si tiene problemas al enviar faxes con el producto.

[No puede enviar o recibir faxes](#)

[No puede recibir faxes con un teléfono conectado al producto](#)

Tema principal: [Solución de problemas](#)

No puede enviar o recibir faxes

Si no puede enviar o recibir faxes, pruebe estas soluciones:

- Si va a enviar un fax desde una computadora, use la utilidad Epson FAX Utility para enviar su fax.
- Asegure que la máquina de fax del destinatario esté encendida y funcionando.
- Compruebe que el papel esté cargado correctamente en el producto.
- Asegure que haya configurado la información de la cabecera y que no haya bloqueado su identificador de llamadas. De lo contrario, es posible que la máquina de fax del destinatario rechace sus faxes.
- Compruebe que el ajuste Modo de recep. esté configurado en **Automático** para que pueda recibir faxes de forma automática.
- Verifique que el cable conectando el enchufe telefónico de pared al puerto **LINE** del producto esté firmemente conectado.
- Imprima un informe de la conexión de fax utilizando el panel de control del producto o el software de fax para ayudarlo a diagnosticar el problema.
- Conecte un teléfono al enchufe telefónico de pared para verificar que está funcionando.
- Si conectó el producto a una línea telefónica PBX (sistema de conmutación privado) o a un adaptador de terminal, configure el ajuste **Tipo de línea** en **PBX**. Si aún no puede enviar un fax, desactive el ajuste de detección de tono de marcado del producto. (Si desactiva este ajuste, puede causar que el producto omita el primer dígito de un número de fax).
- Si conectó el producto a una línea telefónica DSL, debe conectar un filtro DSL al enchufe de pared para habilitar la función de fax a través de la línea. Póngase en contacto con su proveedor de servicios DSL para obtener el filtro requerido.
- Si la línea telefónica tiene estática, desactive los ajustes de comunicación de fax y el modo de corrección de errores del producto e intente enviar el fax otra vez.
- Reduzca el ajuste de la velocidad del fax.
- Asegúrese de que el ajuste de corrección de modo (ECM) esté activado si está intentando mandar o recibir un fax a color.
- Si su teléfono utiliza la función de llamada en espera y tiene problemas para recibir faxes, desactive esta función para prevenir la interrupción de faxes entrantes.
- Si tiene un servicio de desvío de llamadas, es posible que el producto no pueda recibir faxes. Póngase en contacto con su proveedor de servicios para obtener asistencia.

Nota: Si el producto está conectado a una línea telefónica Voz IP (Voz sobre protocolo de Internet), tenga en cuenta que las máquinas de fax están diseñadas para trabajar con líneas análogas. Epson no puede garantizar que la transmisión de fax funcionará cuando utiliza Voz IP.

Si su línea telefónica incluye servicios de contestación de buzón de voz, es posible que su servicio de buzón de voz reciba llamadas o faxes sin darse cuenta.

Tema principal: [Solución de problemas de fax](#)

Tareas relacionadas

[Cómo conectar un teléfono o un contestador](#)

[Cómo utilizar el Asistente de configuración de fax](#)

[Cómo seleccionar el tipo de línea](#)

[Cómo seleccionar ajustes de fax avanzados](#)

[Cómo imprimir informes de fax](#)

[Cómo recibir un fax automáticamente](#)

Temas relacionados

[Cómo cargar papel](#)

No puede recibir faxes con un teléfono conectado al producto

Si no puede recibir faxes cuando tiene un teléfono conectado al producto, pruebe estas soluciones:

- Asegure que el teléfono esté conectado al puerto **EXT** del producto.
- Asegure que el ajuste Modo recep. esté configurado en **Manual**.

Nota: Cuando contesta una llamada que resulta ser un fax, espere hasta que la pantalla LCD del producto muestre un mensaje indicando que la conexión está establecida antes de colgar el teléfono.

Tema principal: [Solución de problemas de fax](#)

Tareas relacionadas

[Cómo conectar un teléfono o un contestador](#)

[Cómo utilizar el Asistente de configuración de fax](#)

Solución de problemas con las tarjetas de memoria

Consulte las siguientes soluciones si tiene problemas al usar tarjetas de memoria con el producto.

[La tarjeta de memoria no cabe en la ranura](#)

[No puede ver o imprimir fotos de una tarjeta de memoria o dispositivo](#)
[No puede transferir fotos a o desde una tarjeta de memoria o dispositivo](#)
[No puede acceder a la tarjeta de memoria desde un Mac en la red](#)

Tema principal: [Solución de problemas](#)

La tarjeta de memoria no cabe en la ranura

Si una tarjeta de memoria no cabe bien en la ranura para tarjetas de memoria del producto, no la meta a la fuerza. Es posible que necesite usar un adaptador con la tarjeta de memoria.

Tema principal: [Solución de problemas con las tarjetas de memoria](#)

Referencias relacionadas

[Tipos de tarjetas de memoria](#)

Tareas relacionadas

[Cómo introducir una tarjeta de memoria](#)

No puede ver o imprimir fotos de una tarjeta de memoria o dispositivo

Si no puede ver o imprimir fotos de una tarjeta de memoria o un dispositivo USB conectado al producto, pruebe estas soluciones:

- Asegúrese de que la tarjeta de memoria o dispositivo sea compatible con el producto.
- Compruebe que los archivos de la tarjeta de memoria o del dispositivo estén en el formato correcto.
- Si tiene demasiadas fotos en la tarjeta de memoria o en el dispositivo, es posible que no pueda ver todas las fotos que esperaba o puede ver un mensaje indicándole que seleccione un grupo de fotos por fecha. Reduzca el número de fotos en la tarjeta o seleccione un grupo de fotos a la vez. Revise las especificaciones para ver el número máximo de fotos.

Tema principal: [Solución de problemas con las tarjetas de memoria](#)

Referencias relacionadas

[Tipos de tarjetas de memoria](#)

[Especificaciones de las tarjetas de memoria](#)

Tareas relacionadas

[Cómo introducir una tarjeta de memoria](#)

No puede transferir fotos a o desde una tarjeta de memoria o dispositivo

Si tiene problemas con la transferencia de fotos a o desde una tarjeta de memoria o un dispositivo USB en el producto, pruebe estas soluciones:

- Asegúrese de que la tarjeta de memoria o dispositivo sea compatible con el producto.
- Compruebe que el producto esté bien conectado a su computadora.
- Si va a transferir fotos a una tarjeta de memoria, revise la lengüeta de protección contra escritura de la tarjeta para confirmar que esté configurada para permitir la escritura en la tarjeta.
- Compruebe que el ajuste de compartir archivos para su producto esté configurado correctamente.

Tema principal: [Solución de problemas con las tarjetas de memoria](#)

Referencias relacionadas

[Tipos de tarjetas de memoria](#)

[Especificaciones de las tarjetas de memoria](#)

[Especificaciones de los archivos en tarjetas de memoria o dispositivos USB](#)

Temas relacionados

[Cómo transferir fotos en una tarjeta de memoria o dispositivo USB](#)

No puede acceder a la tarjeta de memoria desde un Mac en la red

Si no puede acceder a una tarjeta de memoria que insertó en el producto desde un Mac conectado al producto por medio de una red, es posible que haya arrastrado el icono de la aplicación de la tarjeta de memoria a la papelera. Revise el contenido de la papelera y restaure el icono, si es posible.

Tema principal: [Solución de problemas con las tarjetas de memoria](#)

Cómo desinstalar el software del producto

Si tiene algún problema que requiere que desinstale y reinstale el software, siga las instrucciones para su sistema operativo.

[Cómo desinstalar el software del producto - Windows](#)

[Cómo desinstalar el software del producto - Mac](#)

Tema principal: [Solución de problemas](#)

Cómo desinstalar el software del producto - Windows

Puede desinstalar y luego reinstalar el software del producto para resolver ciertos problemas.

1. Apague el producto.

2. Desconecte todos los cables de interfaz.
3. Realice una de las siguientes acciones:
 - **Windows 10:** Haga clic con el botón derecho del mouse en  y seleccione **Panel de control > Programas > Programas y características**. Seleccione la opción de desinstalación para su producto Epson, luego seleccione **Desinstalar o cambiar**.

Nota: Si aparece la ventana **Control de cuentas de usuario**, haga clic en **Sí** o en **Continuar**.

Seleccione su producto de nuevo, si es necesario, luego seleccione **Aceptar** y haga clic en **Sí** para confirmar la desinstalación.
 - **Windows 8.x:** Navegue a la pantalla **Aplicaciones** y seleccione **Panel de control > Programas > Programas y características**. Seleccione la opción de desinstalación para su producto Epson, luego seleccione **Desinstalar o cambiar**.

Nota: Si aparece la ventana **Control de cuentas de usuario**, haga clic en **Sí** o en **Continuar**.

Seleccione su producto de nuevo, si es necesario, luego seleccione **Aceptar** y haga clic en **Sí** para confirmar la desinstalación.
 - **Windows (otras versiones):** Haga clic en  o en **Inicio**, luego seleccione **Todos los programas o Programas**. Seleccione **EPSON**, seleccione su producto, luego haga clic en **Desinstalador del software de impresoras EPSON**.

Nota: Si aparece la ventana **Control de cuentas de usuario**, haga clic en **Sí** o en **Continuar**.

En la siguiente ventana, seleccione su producto y haga clic en **Aceptar**. Luego, siga las instrucciones que aparecen en pantalla.
4. Realice una de las siguientes acciones para desinstalar Epson Event Manager, luego siga las instrucciones que aparecen en pantalla:
 - **Windows 10:** Seleccione **Epson Event Manager** y haga clic en **Desinstalar**.
 - **Windows 8.x:** Seleccione **Epson Event Manager** y haga clic en **Desinstalar**.
 - **Windows 7/Windows Vista:** Abra la utilidad **Panel de control** de Windows. Seleccione **Programas y características**. (Si está utilizando la Vista clásica, seleccione **Programas** y haga clic en **Desinstalar un programa**). Seleccione **Epson Event Manager** y haga clic en **Desinstalar o cambiar**.

- **Windows XP:** Abra la utilidad **Panel de control** de Windows. Haga doble clic en **Agregar o quitar programas**. Seleccione **Epson Event Manager** y haga clic en **Cambiar o quitar**.
5. Realice una de las siguientes acciones para desinstalar Epson Scan 2, luego siga las instrucciones que aparecen en pantalla:
 - **Windows 10:** Seleccione **Epson Scan 2** y haga clic en **Desinstalar**.
 - **Windows 8.x/Windows 7/Windows Vista:** Seleccione **Epson Scan 2** y haga clic en **Desinstalar o cambiar**.
 - **Windows XP:** Seleccione **Epson Scan 2** y haga clic en **Cambiar o quitar**.
 6. Reinicie su computadora, luego consulte la *Guía de instalación* para reinstalar el software.

Nota: Si determina que la reinstalación del software del producto no resuelve un problema, póngase en contacto con Epson.

Tema principal: [Cómo desinstalar el software del producto](#)

Cómo desinstalar el software del producto - Mac

En la mayoría de los casos, no es necesario desinstalar el software del producto antes de reinstalarlo. Sin embargo, puede descargar la utilidad Uninstaller de la página de soporte técnico de Epson para desinstalar el software del producto tal como se describe aquí.

Nota: Si determina que la reinstalación del software del producto no resuelve un problema, póngase en contacto con Epson.

1. Para descargar la utilidad Uninstaller, visite la página latin.epson.com/soporte y seleccione su producto.
2. Haga clic en **Descargas**.
3. Seleccione su sistema operativo, haga clic en **Utilidades**, localice la utilidad Uninstaller y haga clic **Descargar**.
4. Ejecute el archivo que descargó.
5. Haga doble clic en el icono **Uninstaller**.
6. En la pantalla Epson Uninstaller, seleccione la casilla de verificación para cada programa de software que desea desinstalar.
7. Haga clic en **Uninstall**.
8. Siga las instrucciones que aparecen en pantalla para desinstalar el software.

9. Vuelva a instalar el software del producto.

Nota: Si desinstaló el driver de la impresora y el nombre del producto permanece en la ventana **Impresión y Fax, Impresión y Escaneado o Impresoras y escáneres**, seleccione el nombre del producto y haga clic en el icono – (eliminar) para eliminarlo.

Tema principal: [Cómo desinstalar el software del producto](#)

Dónde obtener ayuda

Si necesita ayuda adicional con su producto Epson, póngase en contacto con Epson.

Epson ofrece estos servicios de soporte técnico:

Soporte por Internet

Visite la página de soporte de Epson en latin.epson.com/soporte para obtener soluciones a los problemas más comunes. Puede descargar drivers y los manuales, obtener respuestas a preguntas frecuentes y soluciones de problemas, o enviar un correo electrónico a Epson con sus preguntas.

Hable con un representante de soporte técnico

Antes de llamar a Epson para obtener asistencia, tenga a la mano la siguiente información:

- Nombre del producto
- Número de serie del producto (ubicado en una etiqueta en el producto)
- Prueba de compra (como el recibo de la tienda) y fecha de adquisición
- Configuración de la computadora
- Descripción del problema

Luego, marque uno de los siguientes números de teléfono:

País	Teléfono
Argentina	(54 11) 5167-0300 0800-288-37766
Bolivia*	800-100-116
Brasil	Capitales de estados y áreas metropolitanas: 3004-6627 Otras áreas: 0800-377-6627 / 0800-EPSONBR

País	Teléfono
Chile	(56 2) 2484-3400
Colombia	Bogotá: (57 1) 523-5000 Resto del país: 018000-915235
Costa Rica	800-377-6627
Ecuador*	1-800-000-044
El Salvador*	800-6570
Guatemala*	1-800-835-0358
Honduras**	800-0122 Código NIP: 8320
México	México, D.F.: (52 55) 1323-2052 Resto del país: 01-800-087-1080
Nicaragua*	00-1-800-226-0368
Panamá*	00-800-052-1376
Paraguay	009-800-521-0019
Perú	Lima: (51 1) 418-0210 Resto del país: 0800-10126
República Dominicana*	1-888-760-0068
Uruguay	00040-5210067
Venezuela	(58 212) 240-1111

* Para llamar desde teléfonos móviles a estos números gratuitos, póngase en contacto con su operador telefónico local.

** Marque los primeros 7 dígitos, espere el mensaje de respuesta y luego ingrese el código NIP.

Si su país no figura en la lista, comuníquese con la oficina de ventas de Epson del país más cercano. Puede incurrir en costos de llamada interurbana o de larga distancia.

Compra de suministros y accesorios

Puede adquirir papel y tinta Epson originales de un distribuidor de productos Epson autorizado. Para encontrar el más cercano, visite la página latin.epson.com o llame a la oficina de ventas de Epson más cercana.

Tema principal: [Solución de problemas](#)

Especificaciones técnicas

En las siguientes secciones se enumeran las especificaciones técnicas para su producto.

[Requisitos de sistema para Windows](#)

[Requisitos para un sistema Mac](#)

[Especificaciones de escaneo](#)

[Especificaciones del alimentador automático de documentos](#)

[Especificaciones del dispositivo fax](#)

[Especificaciones del papel](#)

[Especificaciones del área de impresión](#)

[Especificaciones de la tinta](#)

[Especificaciones de las tarjetas de memoria](#)

[Especificaciones de las dimensiones](#)

[Especificaciones eléctricas](#)

[Especificaciones ambientales](#)

[Especificaciones de la interfaz](#)

[Especificaciones de la interfaz de red](#)

[Especificaciones de seguridad y homologaciones](#)

Requisitos de sistema para Windows

Para utilizar el producto y su software, su computadora debe utilizar uno de estos sistemas operativos de Microsoft:

- Windows 10
- Windows 8.x
- Windows 7
- Windows Vista
- Windows XP Professional x64 Edition
- Windows XP SP3

Nota: Para obtener el software más reciente del producto para su sistema operativo, visite la página de soporte de Epson en latin.epson.com/soporte, seleccione su producto y seleccione **Descargas**.

Tema principal: [Especificaciones técnicas](#)

Requisitos para un sistema Mac

Para utilizar el producto y su software, su computadora Mac debe utilizar uno de estos sistemas operativos:

- macOS 10.12.x
- OS X 10.11.x
- OS X 10.10.x
- OS X 10.9.x
- OS X 10.8.x
- OS X 10.7.x
- OS X 10.6.8

Nota: Para obtener el software más reciente del producto para su sistema operativo, visite la página de soporte de Epson en latin.epson.com/sophite, seleccione su producto y seleccione **Descargas**.

Tema principal: [Especificaciones técnicas](#)

Especificaciones de escaneo

Tipo de escáner	Escáner plano a color
Dispositivo fotoeléctrico	CIS
Píxeles efectivos	10200 × 20400 píxeles a 1200 ppp; el área de escaneo puede ser limitada si el ajuste de resolución es alto
Tamaño del documento	Máximo: A3 (11,7 × 16,5 pulg. [297 × 420 mm]) o 11 × 17 pulg. (279 × 432 mm)
Resolución de escaneo	1200 ppp (digitalización principal) 2400 ppp (subdigitalización)
Resolución de salida	50 a 4800, 7200 y 9600 ppp (50 a 4800 ppp en incrementos de 1 ppp)

Datos de la imagen	16 bits internos por píxel por color 8 bits externos por píxel por color (máximo)
Fuente de luz	LED

Tema principal: [Especificaciones técnicas](#)

Especificaciones del alimentador automático de documentos

Entrada del papel	El papel se carga con la cara hacia arriba
Salida del papel	El papel se expulsa con la cara hacia abajo
Tamaño de papel	Tamaño Carta EE.UU., Legal, 11 × 17 pulg., A3, A4, A5, B4 o B5
Tipo de papel	Papel normal
Peso del papel	17 lb (64 g/m ²) a 24 lb (95 g/m ²)
Capacidad de alimentación de hojas	Grosor total: 0,14 pulg. (3,5 mm) Aproximadamente 35 hojas de 20 lb (75 g/m ²)

Tema principal: [Especificaciones técnicas](#)

Especificaciones del dispositivo fax

Tipo de fax	Capacidad de fax autónomo a color y en blanco y negro (ITU-T Super Grupo 3)
Líneas compatibles	Líneas telefónicas analógicas estándares Sistemas telefónicos PBX (Private Branch Exchange)
Velocidad	Hasta 33,6 kbps

Resolución	<p>Monocromático:</p> <p>Estándar: 203 × 98 ppp</p> <p>Fino: 203 × 196 ppp</p> <p>Foto: 203 × 196 ppp</p> <p>Súper Fino: 203 × 392 ppp</p> <p>Ultra Fino: 406 × 392 ppp</p> <p>Color:</p> <p>Fino: 200 × 200 ppp</p> <p>Foto: 200 × 200 ppp</p>
Números de marcado rápido	Hasta 200
Memoria de páginas	Hasta 550 páginas (basado en la gráfica ITU-T No. 1)
Rellamada	2 veces (con intervalos de 1 minuto); las especificaciones pueden variar según la región o el país
Interfaz	Línea telefónica RJ-11 Conexión de teléfono RJ-11

Tema principal: [Especificaciones técnicas](#)

Especificaciones del papel

Nota: Debido a que el fabricante puede cambiar en cualquier momento la calidad de cualquier marca o tipo de papel, Epson no puede garantizar la calidad de marcas o tipos de papel que no sean de Epson. Siempre realice pruebas con muestras de papel antes de adquirirlo en grandes cantidades o de imprimir trabajos de gran volumen. Papel de baja calidad puede reducir la calidad de impresión y causar obstrucciones de papel y otros problemas. Si se encuentra con problemas, cambie a un papel de calidad superior.

Hojas sueltas

Tamaño	A3 (11,7 × 16,5 pulg. [297 × 420 mm]) A4 (8,3 × 11,7 pulg. [210 × 297 mm]) A6 (4,1 × 5,8 pulg. [105 × 148 mm]) Media Carta (5,5 × 8,5 pulg. [140 × 216 mm]) Carta (8,5 × 11 pulg. [216 × 279 mm]) Legal (8,5 × 14 pulg. [216 × 356 mm]) 13 × 19 pulg. (330 × 483 mm) 11 × 17 pulg. (279 × 432 mm) 8 × 10 pulg. (203 × 254 mm) 5 × 7 pulg. (127 × 178 mm) 4 × 6 pulg. (102 × 152 mm)
Tipos de papel	Papel normal y papel distribuido por Epson
Grosor	0,003 pulg. (0,08 mm) a 0,004 pulg. (0,11 mm)
Peso	17 lb (64 g/m ²) a 24 lb (90 g/m ²)
Sobres	
Tamaño	Nº 10 (4,1 × 9,5 pulg. [105 × 241 mm])
Tipos de papel	Papel normal
Peso	20 lb (75 g/m ²) a 24 lb (90 g/m ²)

Tema principal: [Especificaciones técnicas](#)

Especificaciones del área de impresión

Hojas sueltas

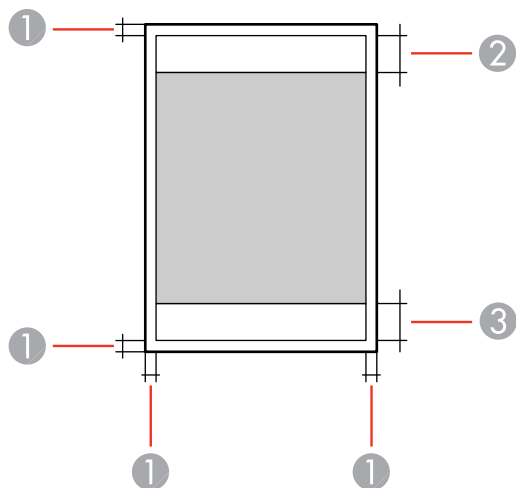

- 1 Márgenes: mínimo de 0,12 pulg. (3 mm)
- 2 Zona donde la calidad de impresión puede disminuir (margen superior): 1,85 pulg. (47 mm)
- 3 Zona donde la calidad de impresión puede disminuir (margen inferior): 1,77 pulg. (45 mm)

Sobres

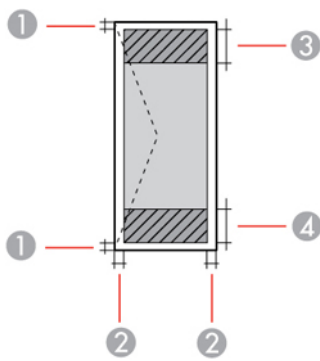

- 1 Margen izquierdo/derecho: mínimo de 0,12 pulg. (3 mm)
- 2 Margen superior/inferior: mínimo de 0,20 pulg. (5 mm)
- 3 Zona donde la calidad de impresión puede disminuir (margen derecho): 0,71 pulg. (18 mm)
- 4 Zona donde la calidad de impresión puede disminuir (margen izquierdo): 1,85 pulg. (47 mm)

Tema principal: [Especificaciones técnicas](#)

Especificaciones de la tinta

Nota: Este producto está diseñado para funcionar con tinta Epson original. Tinta que no sea de la marca Epson o cualquier otra tinta no especificada para esta impresora podría causar daños que no están cubiertos por la garantía de Epson.

Las botellas de tinta iniciales incluidas deben utilizarse para la configuración del equipo y no para la reventa. Las botellas de tinta que se incluyen con la impresora están llenas; parte de la tinta de las primeras botellas se utiliza para cargar el cabezal de impresión. El rendimiento de la tinta varía bastante según las imágenes impresas, los ajustes de impresión, el tipo de papel, la frecuencia de uso y la temperatura.

Color	Negro, Cian, Magenta, Amarillo
Vida útil de la tinta	Para obtener los mejores resultados, utilice la tinta dentro de 6 meses de retirar el sello de la botella de tinta.
Temperatura	Almacenada: -4 a 104 °F (-20 a 40 °C) 1 mes a 104 °F (40 °C) La tinta se congela a 5 °F (-15 °C) Espere 2 horas para utilizar la tinta después de haberla descongelado a 77 °F (25 °C)

Tema principal: [Especificaciones técnicas](#)

Referencias relacionadas

[Códigos de las botellas de tinta y la caja de mantenimiento](#)

Especificaciones de las tarjetas de memoria

Nota: Las tarjetas marcadas con un asterisco (*) requieren un adaptador; consulte la documentación del adaptador para obtener más información sobre cómo usarlo.

Tipos compatibles	Memory Stick Duo* Memory Stick PRO Duo* Memory Stick PRO-HG Duo* Memory Stick Micro* MagicGate Memory Stick Duo* SDXC SDHC SD miniSD* miniSDHC* microSDXC* microSDHC* microSD*
Formato de soporte DCF	DCF (Regla de diseño para sistema de archivos de cámara) versión 1.0 o 2.0 Todos los tipos de tarjetas son compatibles con la versión estándar.
Requisitos de voltaje	3,3 V

Tema principal: [Especificaciones técnicas](#)

Referencias relacionadas

[Especificaciones de los archivos en tarjetas de memoria o dispositivos USB](#)

Especificaciones de las dimensiones

Altura	Almacenado: 16,5 pulg. (418 mm) Modo de impresión: 16,5 pulg. (418 mm)
---------------	---

Anchura	Almacenado: 26,2 pulg. (666 mm) Modo de impresión: 26,2 pulg. (666 mm)
Profundidad	Almacenado: 19,1 pulg. (486 mm) Modo de impresión: 32,2 pulg. (817 mm)
Peso (sin la tinta o el cable de alimentación)	50,7 lb (23 kg)

Tema principal: [Especificaciones técnicas](#)

Especificaciones eléctricas

Voltaje nominal de la fuente de alimentación	100 a 240 V
Frecuencia nominal	50/60 Hz
Corriente nominal	1,0/0,6 A
Consumo de energía	Modo de copia autónomo: 20 W (ISO/IEC24712) Preparado: 8,9 W Modo de reposo: 1,9 W Apagado: 0,4 W
Voltaje nominal de la fuente de alimentación	220 a 240 V
Frecuencia nominal	50/60 Hz
Corriente nominal	0,6 A
Consumo de energía	Modo de copia autónomo: 20 W (ISO/IEC24712) Preparado: 9,1 W Modo de reposo: 2,0 W Apagado: 0,45 W

Tema principal: [Especificaciones técnicas](#)

Especificaciones ambientales

Temperatura	En funcionamiento: 50 a 95 °F (10 a 35 °C) Almacenado: -4 a 104 °F (-20 a 40 °C) 1 mes a 104 °F (40 °C)
Humedad (sin condensación)	En funcionamiento: 20 a 80% HR Almacenado: 5 a 85% HR

Tema principal: [Especificaciones técnicas](#)

Especificaciones de la interfaz

Tipo de interfaz	USB de alta velocidad (clase de dispositivo para computadoras) USB de alta velocidad (clase de almacenamiento masivo para almacenamiento externo)
Dispositivos USB externos	Disco magneto-óptico: capacidad máxima de 1,3 GB Unidad de disco duro: capacidad máxima de 2 TB Unidad flash USB: capacidad máxima de 2 TB, formateado en FAT, FAT32 o exFAT

Nota: Epson no puede garantizar el funcionamiento de los dispositivos de conexión externa. No se recomiendan los dispositivos de almacenamiento externo alimentados por una conexión USB. Solamente utilice dispositivos de almacenamiento externo con fuentes de alimentación CA independientes.

Tema principal: [Especificaciones técnicas](#)

Especificaciones de la interfaz de red

Wi-Fi

Estándar	IEEE 802.11 b/g/n; compatible con el estándar IEEE 802.11 b/g o IEEE 802.11 b/g/n, dependiendo del lugar de compra
-----------------	--

Seguridad	WEP (64/128 bits) WPA-PSK (TKIP/AES); compatible con WPA2 con soporte para WPA/WPA2 Personal
Banda de frecuencia	2,4 GHz
Modo de comunicación	Modo infraestructura Modo Ad hoc Wi-Fi Direct
	Nota: El modo Simple AP de Wi-Fi Direct está disponible aún si conecta el producto a una red Ethernet.

Ethernet

Estándar	IEEE802.3i (10BASE-T); para evitar el riesgo de interferencia de radio, utilice un cable de par trenzado blindado de categoría 5e o superior IEEE802.3u (100BASE-TX) IEEE802.3az (Ethernet con eficiencia energética); el dispositivo conectado debe ser compatible con IEEE802.3az
Modo de comunicación	Automático, 10Mbps dúplex completo, 10Mbps semi-dúplex, 100Mbps dúplex completo, 100Mbps semi-dúplex
Conector	RJ-45

Protocolo de seguridad

SSL/TLS: Servidor HTTPS/Cliente o IPPS

Tema principal: [Especificaciones técnicas](#)

Especificaciones de seguridad y homologaciones

Estados Unidos	Seguridad: UL60950-1 EMC: FCC parte 15 Subparte B clase B
Canadá	Seguridad: CAN/CSA C22.2 N° 60950-1 EMC: CAN/CSA-CEI/IEC CISPR 22 Clase B

Este equipo contiene el siguiente módulo inalámbrico:

- Fabricante: Askey Computer Corporation
- Tipo: WLU6117-D69 (RoHS)

Este producto cumple con el Apartado 15 de las normas de la FCC y RSS-210 de las normas de IC. Epson no puede aceptar ninguna responsabilidad por cualquier incumplimiento de los requisitos de protección que sea resultado de una modificación no recomendada del producto. La operación de este equipo está sujeta a las siguientes dos condiciones: (1) es posible que este equipo o dispositivo no cause interferencia perjudicial y (2) este equipo o dispositivo debe aceptar cualquier interferencia, incluyendo la que pueda causar su operación no deseada.

Para evitar interferencias de radio al servicio autorizado, este dispositivo se ha diseñado para su uso en interiores y alejado de ventanas para proporcionar la máxima protección. El equipo (o su antena transmisora) que se instale en exteriores está sujeto a la concesión de una licencia.

Este equipo cumple con los requisitos de los límites de exposición a la radiación de la FCC/IC para un ambiente sin control y reúne los requisitos de las Normas de Exposición a Frecuencia de Radio (RF) de la FCC en el Suplemento C a OET65 y RSS-102 de los reglamentos de Exposición a Frecuencia de Radio IC (RF). Este equipo debería ser instalado y operado con el radiador a por lo menos 7,9 pulg. (20 cm) de retirado o más de una persona (excluyendo las extremidades: manos, muñecas, pies y tobillos).

Tema principal: [Especificaciones técnicas](#)

Avisos

Consulte las siguientes secciones para conocer avisos importantes acerca de su producto.

[Atención usuarios en la provincia de Buenos Aires, Argentina](#)

[FCC Compliance Statement](#)

[Avisos del software](#)

[Marcas comerciales](#)

[Aviso de derechos reservados](#)

Atención usuarios en la provincia de Buenos Aires, Argentina

La etiqueta de un contenedor tachado que hallará en su producto indica que este producto no se puede tirar con la basura doméstica normal. Para impedir posibles daños medioambientales o para la salud, separe este producto de otros canales de desecho para garantizar que se recicle de una forma segura para el medio ambiente. Para más información sobre las instalaciones de recolección disponibles, diríjase a las autoridades locales o al punto de venta donde adquirió este producto.



Esta información solo aplica a los usuarios de la provincia de Buenos Aires, Argentina, en concordancia con la Ley Nro. 14321 de la provincia de Buenos Aires sobre gestión de Residuos de Aparatos Eléctricos y Electrónicos (RAEE).

Para otros países y otras localidades, por favor contáctese con su gobierno local para investigar la posibilidad de reciclar su producto.

Tema principal: [Avisos](#)

FCC Compliance Statement

For United States Users

This equipment complies with Part 68 of the FCC rules and the requirements adopted by the Administrative Council for Terminal Attachments ("ACTA") . On the surface of this equipment is a label

that contains, among other information, a product identifier in the format US:AAAEQ##TXXXX. If requested, this number must be provided to the telephone company.

Applicable certification jack Universal Service Order Codes ("USOC") for the equipment: RJ11C.

A plug and jack used to connect this equipment to the premises wiring and telephone network must comply with the applicable FCC Part 68 rules and requirements adopted by the ACTA. A compliant telephone cord and modular plug is provided with this product. It is designed to be connected to a compatible modular jack that is also compliant. See installation instructions for details.

The REN is used to determine the number of devices that may be connected to a telephone line. Excessive RENs on a telephone line may result in the devices not ringing in response to an incoming call. In most but not all areas, the sum of RENs should not exceed five (5.0). To be certain of the number of devices that may be connected to a line, as determined by the total RENs, contact the local telephone company. For products approved after July 23, 2001, the REN for this product is part of the product identifier that has the format US:AAAEQ##TXXXX. The digits represented by ## are the REN without a decimal point (e.g., 03 is a REN of 0.3). For earlier products, the REN is separately shown on the label.

If this equipment causes harm to the telephone network, the telephone company will notify you in advance that temporary discontinuance of service may be required. But if advance notice isn't practical, the telephone company will notify the customer as soon as possible. Also, you will be advised of your right to file a complaint with the FCC if you believe it is necessary.

The telephone company may make changes in its facilities, equipment, operations or procedures that could affect the operation of the equipment. If this happens the telephone company will provide advance notice in order for you to make necessary modifications to maintain uninterrupted service.

If you have problems with this product and require technical or customer support, please visit www.epson.com for more information.

This product is not intended to be repaired by the customer. If you experience trouble connecting this equipment to a telephone line, please contact:

Name: Epson America, Inc.

Address: 3840 Kilroy Airport Way, Long Beach, CA 90806 U.S.A.

Telephone: (562) 981-3840

If the equipment is causing harm to the telephone network, the telephone company may request that you disconnect the equipment until the problem is resolved.

This equipment may not be used on coin service provided by the telephone company. Connection to party line service is subject to state tariffs. Contact the state public utility commission, public service commission or corporation commission for information.

If your home has specially wired alarm equipment connected to the telephone line, ensure the installation of this equipment does not disable your alarm equipment. If you have questions about what will disable alarm equipment, consult your telephone company or a qualified installer.

The Telephone Consumer Protection Act of 1991 makes it unlawful for any person to use a computer or other electronic device, including fax machines, to send any message unless such message clearly contains in a margin at the top or bottom of each transmitted page or on the first page of the transmission, the date and time it is sent and an identification of the business or other entity, or other individual sending the message and the telephone number of the sending machine or such business, other entity, or individual. (The telephone number provided may not be a 900 number or any other number for which charges exceed local or long-distance transmission charges.)

In order to program this information into your fax machine, click the link below for instructions on entering fax header information.

According to the FCC's electrical safety advisory, we recommend that you may install an AC surge arrester in the AC outlet to which this equipment is connected. Telephone companies report that electrical surges, typically lightning transients, are very destructive to customer terminal equipment connected to AC power sources and that this is a major nationwide problem.

This equipment has been tested and found to comply with the limits for a Class B digital device, pursuant to Part 15 of the FCC Rules. These limits are designed to provide reasonable protection against harmful interference in a residential installation. This equipment generates, uses, and can radiate radio frequency energy and, if not installed and used in accordance with the instructions, may cause harmful interference to radio or television reception. However, there is no guarantee that interference will not occur in a particular installation. If this equipment does cause interference to radio and television reception, which can be determined by turning the equipment off and on, the user is encouraged to try to correct the interference by one or more of the following measures:

- Reorient or relocate the receiving antenna.
- Increase the separation between the equipment and receiver.
- Connect the equipment into an outlet on a circuit different from that to which the receiver is connected.
- Consult the dealer or an experienced radio/TV technician for help.

WARNING

The connection of a non-shielded equipment interface cable to this equipment will invalidate the FCC Certification or Declaration of this device and may cause interference levels which exceed the limits established by the FCC for this equipment. It is the responsibility of the user to obtain and use a shielded equipment interface cable with this device. If this equipment has more than one interface connector, do not leave cables connected to unused interfaces. Changes or modifications not expressly approved by the manufacturer could void the user's authority to operate the equipment.

For Canadian Users

1. This product meets the applicable Innovation, Science and Economic Development Canada technical specifications.
2. The Ringer Equivalence Number indicates the maximum number of devices allowed to be connected to a telephone interface. The termination of an interface may consist of any combination of devices subject only to the requirement that the sum of the RENs of all the devices does not exceed five.

CAN ICES-3(B)/NMB-3(B)

Le présent produit est conforme aux spécifications techniques applicables d'Innovation, Sciences et Développement économique Canada.

L'indice d'équivalence de la sonnerie (IES) sert à indiquer le nombre maximal de dispositifs qui peuvent être raccordés à une interface téléphonique. La terminaison d'une interface peut consister en une combinaison quelconque de dispositifs, à la seule condition que la somme des IES de tous les dispositifs n'excède pas cinq.

CAN ICES-3(B)/NMB-3(B)

Tema principal: [Avisos](#)

Tareas relacionadas

[Cómo utilizar el Asistente de configuración de fax](#)

Avisos del software

1. This printer product includes open source software programs listed in Section 6) according to the license terms of each open source software program.
2. We provide the source code of the GPL Programs, LGPL Programs, Apache License Program and ncftp license Program (each is defined in Section 6) until five (5) years after the discontinuation of same model of this printer product. If you desire to receive the source code above, please contact the customer support of your region. You shall comply with the license terms of each open source software program.
3. The open source software programs are WITHOUT ANY WARRANTY; without even the implied warranty of MERCHANTABILITY AND FITNESS FOR A PARTICULAR PURPOSE. See the license agreements of each open source software program for more details, which are described in OSS.pdf on the [Epson support site](#).
4. OpenSSL toolkit

This printer product includes software developed by the OpenSSL project for use in the OpenSSL Toolkit (<http://www.openssl.org/>).

This product includes cryptographic software written by Eric Young (ey@cryptsoft.com).

5. The license terms of each open source software program are described in OSS.pdf on the [Epson support site](#).

6. The list of open source software programs which this printer product includes are as follows.

GNU GPL

This printer product includes the open source software programs which apply the GNU General Public License Version 2 or later version ("GPL Programs").

The list of GPL Programs:

linux-2.6.35-arm1-epson12

busybox-1.17.4

udhcp 0.9.8cvs20050124-5

ethtool-2.6.35

GNU LGPL

This printer product includes the open source software programs which apply the GNU Lesser General Public License Version 2 or later version ("LGPL Programs").

The list of LGPL Programs:

uclibc-0.9.32

libusb-1.0.8

zeroconf 0.6.1-1

iksemel-rev25

Apache License

This printer product includes the open source software program which apply the Apache License Version2.0 ("Apache License Program").

Bonjour

OpenLDAP 2.4.30

Bonjour License

This printer product includes the open source software program "Bonjour " which applies the terms and conditions provided by owner of the copyright to the "Bonjour ".

Net-SNMP license

This printer product includes the open source software program "Net-SNMP" which applies the terms and conditions provided by owner of the copyright to the "Net-SNMP".

OpenSSL License/Original SSLeay License

This printer product includes the open source software program "OpenSSL toolkit" which applies the license terms of OpenSSL License and Original SSLeay License.

BSD License (Berkeley Software Distribution License)

This printer product includes the open source software program "busybox-1.17.4 " which apply the Berkeley Software Distribution License ("BSD Program").

Sun RPC License

This printer product includes the open source software program "busybox-1.17.4 " which apply the Sun RPC License ("Sun RPC Program").

ncftp license

This printer product includes the open source software program "ncftp-3.2.4 " which applies the terms and conditions provided by owner of the copyright to the "ncftp ".

SHA1 license

This printer product includes the open source software program "SHA1" which applies the terms and conditions provided by owner of the copyright to the "SHA1".

ARC4 license

This printer product includes the open source software program "ARC4" which applies the terms and conditions provided by owner of the copyright to the "ARC4".

json_parserlicense

This printer product includes the open source software program "json_parser" which applies the terms and conditions provided by owner of the copyright to the "json_parser".

MD5license

This printer product includes the open source software program "MD5" which applies the terms and conditions provided by owner of the copyright to the "MD5".

AESlicense

This printer product includes the open source software program "AES" which applies the terms and conditions provided by owner of the copyright to the "AES".

OpenLDAP license

This printer product includes the open source software program "OpenLDAP 2.4.30" which applies the terms and conditions provided by owner of the copyright to the "OpenLDAP".

Tema principal: [Avisos](#)

Marcas comerciales

EPSON® es una marca registrada, EPSON Exceed Your Vision es un logotipo registrado y Epson Connect™, Epson iPrint™ y Remote Print™ son marcas comerciales de Seiko Epson Corporation.

Apple, App Store, iPad, iPhone, iPod touch, Mac y OS X son marcas comerciales de Apple Inc., registradas en EE.UU. y en otros países.

Google® es una marca registrada y Android™, Chromebook™, Gmail™, Google Chrome™, Google Cloud Print™, Google Drive™ y Google Play™ son marcas comerciales de Google Inc.

Wi-Fi Direct® es una marca registrada de Wi-Fi Alliance®.

Aviso general: El resto de los productos que se mencionan en esta publicación aparecen únicamente con fines de identificación y pueden ser marcas comerciales de sus respectivos propietarios. Epson renuncia a todos los derechos sobre dichas marcas.



Tema principal: [Avisos](#)

Aviso de derechos reservados

Quedan reservados todos los derechos. Ninguna parte de esta publicación podrá ser reproducida, almacenada en un sistema de recuperación, transmitida bajo ninguna forma por ningún medio, ya sea electrónico, mecánico, de fotocopiado, grabación o cualquier otro, sin el previo consentimiento por escrito de Seiko Epson Corporation. La información contenida en el presente aplica solamente a este producto Epson. Epson no se hace responsable si esta información es utilizada en otros productos.

Ni Seiko Epson Corporation ni sus filiales asumirán responsabilidad ante el comprador de este producto o ante terceros por daños, pérdidas, costos o gastos en que incurrieren los usuarios como consecuencia de: accidente, uso inadecuado o abuso de este producto o modificaciones, reparaciones o alteraciones no autorizadas al mismo, o (excluidos los EE. UU.) por no seguir rigurosamente las instrucciones de operación y mantenimiento de Seiko Epson Corporation.

Seiko Epson Corporation no se hace responsable por ningún daño o problemas causados por el uso de diferentes accesorios o productos consumibles que no sean Productos originales Epson o Productos aprobados Epson ratificados por Seiko Epson Corporation.

Seiko Epson Corporation no se hace responsable de cualquier daño provocado por interferencias electromagnéticas producidas al utilizar cables de interfaz que no sean designados como Productos aprobados Epson ratificados por Seiko Epson Corporation.

La información que se incluye en el presente está sujeta a cambios sin previo aviso.

[libTIFF Software Acknowledgment](#)

[Una nota sobre el uso responsable de los materiales con derechos de autor](#)

[Lapso de tiempo predeterminado para la gestión de energía de los productos Epson](#)

[Atribución de derechos reservados](#)

Tema principal: [Avisos](#)

libTIFF Software Acknowledgment

Copyright © 1988-1997 Sam Leffler

Copyright © 1991-1997 Silicon Graphics, Inc.

Permission to use, copy, modify, distribute, and sell this software and its documentation for any purpose is hereby granted without fee, provided that (i) the above copyright notices and this permission notice appear in all copies of the software and related documentation, and (ii) the names of Sam Leffler and Silicon Graphics may not be used in any advertising or publicity relating to the software without the specific, prior written permission of Sam Leffler and Silicon Graphics.

THE SOFTWARE IS PROVIDED "AS-IS" AND WITHOUT WARRANTY OF ANY KIND, EXPRESS, IMPLIED OR OTHERWISE, INCLUDING WITHOUT LIMITATION, ANY WARRANTY OF MERCHANTABILITY OR FITNESS FOR A PARTICULAR PURPOSE.

IN NO EVENT SHALL SAM LEFFLER OR SILICON GRAPHICS BE LIABLE FOR ANY SPECIAL, INCIDENTAL, INDIRECT OR CONSEQUENTIAL DAMAGES OF ANY KIND, OR ANY DAMAGES WHATSOEVER RESULTING FROM LOSS OF USE, DATA OR PROFITS, WHETHER OR NOT ADVISED OF THE POSSIBILITY OF DAMAGE, AND ON ANY THEORY OF LIABILITY, ARISING OUT OF OR IN CONNECTION WITH THE USE OR PERFORMANCE OF THIS SOFTWARE.

Tema principal: [Aviso de derechos reservados](#)

Una nota sobre el uso responsable de los materiales con derechos de autor

Epson pide a todos los usuarios a ser responsables y respetuosos de las leyes de derechos de autor cuando utilicen cualquier producto Epson. Aunque las leyes de algunos países permiten la copia limitada o la reutilización de material con derechos de autor en ciertas circunstancias, estas circunstancias pueden no ser tan amplias como algunos suponen. Póngase en contacto con su asesor legal si tiene alguna pregunta acerca de la ley de derechos de autor.

Tema principal: [Aviso de derechos reservados](#)

Lapso de tiempo predeterminado para la gestión de energía de los productos Epson

Este producto entrará en modo de reposo después de un periodo de inactividad. Esto es para asegurar que el producto cumple con los estándares de uso de energía eficaz de Energy Star. Se puede ahorrar más energía al poner el tiempo de reposo a un periodo más corto.

Tema principal: [Aviso de derechos reservados](#)

Atribución de derechos reservados

© 2017 Epson America, Inc.

1/17

CPD-51627

Tema principal: [Aviso de derechos reservados](#)